

**26 PROVAS DO ENEM
ORGANIZADAS POR DISCIPLINA**

GEOGRAFIA

CADERNO DE QUESTÕES





Adquira todos os nossos cadernos!

26 PROVAS DO ENEM
ORGANIZADAS POR DISCIPLINA

BIOLOGIA

CADERNO DE QUESTÕES

PROVAS 2009 a 2019 445 QUESTÕES COM GABARITO

@novocadernoenem (77) 99154-7615 www.novocadernoenem.blogspot.com

26 PROVAS DO ENEM
ORGANIZADAS POR DISCIPLINA

FÍSICA

CADERNO DE QUESTÕES

PROVAS 2009 a 2019 370 QUESTÕES COM GABARITO

@novocadernoenem (77) 99154-7615 www.novocadernoenem.blogspot.com

26 PROVAS DO ENEM
ORGANIZADAS POR DISCIPLINA

QUÍMICA

CADERNO DE QUESTÕES

PROVAS 2009 a 2019 355 QUESTÕES COM GABARITO

@novocadernoenem (77) 99154-7615 www.novocadernoenem.blogspot.com

26 PROVAS DO ENEM
ORGANIZADAS POR DISCIPLINA

GEOGRAFIA

CADERNO DE QUESTÕES

PROVAS 2009 a 2019 426 QUESTÕES COM GABARITO

@novocadernoenem (77) 99154-7615 www.novocadernoenem.blogspot.com

26 PROVAS DO ENEM
ORGANIZADAS POR DISCIPLINA

FILOSOFIA SOCIOLOGIA

CADERNO DE QUESTÕES

PROVAS 2009 a 2019 380 QUESTÕES COM GABARITO

@novocadernoenem (77) 99154-7615 www.novocadernoenem.blogspot.com

26 PROVAS DO ENEM
ORGANIZADAS POR DISCIPLINA

HISTÓRIA

CADERNO DE QUESTÕES

PROVAS 2009 a 2019 364 QUESTÕES COM GABARITO

@novocadernoenem (77) 99154-7615 www.novocadernoenem.blogspot.com

26 PROVAS DO ENEM
ORGANIZADAS POR DISCIPLINA

MATEMÁTICA

CADERNO DE QUESTÕES

PROVAS 2009 a 2019 1170 QUESTÕES COM GABARITO

@novocadernoenem (77) 99154-7615 www.novocadernoenem.blogspot.com

26 PROVAS DO ENEM
ORGANIZADAS POR DISCIPLINA

PORTUGUÊS

CADERNO DE QUESTÕES

PROVAS 2009 a 2019 610 QUESTÕES COM GABARITO

@novocadernoenem (77) 99154-7615 www.novocadernoenem.blogspot.com

26 PROVAS DO ENEM
ORGANIZADAS POR DISCIPLINA

LITERATURA

CADERNO DE QUESTÕES

PROVAS 2009 a 2019 445 QUESTÕES COM GABARITO

@novocadernoenem (77) 99154-7615 www.novocadernoenem.blogspot.com

26 PROVAS DO ENEM
ORGANIZADAS POR DISCIPLINA

REDAÇÃO

CADERNO DE QUESTÕES

PROVAS 2009 a 2019 25 PROPOSTAS LINHAS P/ TREINAR

@novocadernoenem (77) 99154-7615 www.novocadernoenem.blogspot.com

25 PROVAS DO ENEM
ORGANIZADAS POR DISCIPLINA

INGLÊS

CADERNO DE QUESTÕES

PROVAS 2009 a 2019 115 QUESTÕES COM GABARITO

@novocadernoenem (77) 99154-7615 www.novocadernoenem.blogspot.com

25 PROVAS DO ENEM
ORGANIZADAS POR DISCIPLINA

ESPAANHOL

CADERNO DE QUESTÕES

PROVAS 2009 a 2019 115 QUESTÕES COM GABARITO

@novocadernoenem (77) 99154-7615 www.novocadernoenem.blogspot.com



Sobre o Caderno Enem

Desde a mudança no formato da prova, em 2009, já ocorreram **26 edições do ENEM**, considerando provas oficiais, anuladas, aplicadas em unidades prisionais e uma edição especial dedicada aos deficientes auditivos no ano de 2017.

Este material reúne todas estas provas, organizando suas questões segundo a respectiva disciplina abordada. No total, temos **12 cadernos**: Matemática, Biologia, Física, Química, História, Geografia, Filosofia/Sociologia, Inglês, Espanhol, Português, Redação e Literatura.

Na sequência apresentamos a relação das provas presentes no Caderno Enem. A sigla no início de cada questão faz referência ao ano e à ordem de aplicação da prova. Por exemplo, uma questão com a sigla ENEM 2014.2 foi aplicada nas Unidades Prisionais no ano de 2014, conforme explicamos:

- ENEM 2009.1 - Prova Anulada 2009
- ENEM 2009.2 - Prova Oficial 2009
- ENEM 2009.3 - Prova Unidades Prisionais 2009

- ENEM 2010.1 - Prova Oficial 2010
- ENEM 2010.2 - Prova Unidades Prisionais 2010

- ENEM 2011.1 - Prova Oficial 2011
- ENEM 2011.2 - Prova Unidades Prisionais 2011

- ENEM 2012.1 - Prova Oficial 2012
- ENEM 2012.2 - Prova Unidades Prisionais 2012

- ENEM 2013.1 - Prova Oficial 2013
- ENEM 2013.2 - Prova Unidades Prisionais 2013

- ENEM 2014.1 - Prova Oficial 2014 (1ª Aplicação)
- ENEM 2014.2 - Prova Unidades Prisionais 2014
- ENEM 2014.3 - Prova Oficial 2014 (2ª Aplicação)

- ENEM 2015.1 - Prova Oficial 2015
- ENEM 2015.2 - Prova Unidades Prisionais 2015

- ENEM 2016.1 - Prova Oficial 2016 (1ª Aplicação)
- ENEM 2016.2 - Prova Oficial 2016 (2ª Aplicação)
- ENEM 2016.3 - Prova Unidades Prisionais 2016

- ENEM 2017.1 - Prova Oficial 2017
- ENEM 2017.2 - Prova Unidades Prisionais 2017
- ENEM 2017.3 - Prova Deficientes Auditivos 2017

- ENEM 2018.1 - Prova Oficial 2018
- ENEM 2018.2 - Prova Unidades Prisionais 2018

- ENEM 2019.1 - Prova Oficial 2019
- ENEM 2019.2 - Prova Unidades Prisionais 2019





Observações Importantes

Questões Repetidas

Os 12 cadernos somam 4795 questões e 25 propostas de Redação. Há pouquíssimas questões repetidas, o que não representa nem um por cento do número total de questões. Tal repetição justifica-se pelo fato de que a própria organização do Enem aproveitou questões de edições oficiais em provas aplicadas em unidades prisionais ou aos deficientes auditivos. Contudo, reforço que é um número irrelevante de questões. No último levantamento que fizemos, só conseguimos identificar 9 questões semelhantes, 5 nas provas de Espanhol e 4 nas provas de Português.

Cadernos de Espanhol e Inglês

Em 2009, os conteúdos ligados aos idiomas estrangeiros não fizeram parte das três primeiras edições do Enem (prova anulada, oficial e àquela aplicada nas unidades prisionais). De modo, que os cadernos de Espanhol e Inglês contêm apenas 23 provas do Enem, englobando todas as questões aplicadas a partir de 2010, ano em que tais idiomas foram inseridos nas provas.

Caderno de Redação

O Caderno de Redação apresenta apenas 25 propostas, pois o tema da prova oficial de 2017 foi o mesmo da prova aplicada aos deficientes auditivos no mesmo ano. O curioso é que os cadernos de provas continham questões diferentes, mas a proposta de redação era a mesma: “Desafios para a formação educacional de surdos no Brasil”.

Entre em Contato

Dúvidas, reclamações, sugestões, elogios, alteração de gabaritos... É só entrar em contato! Estamos à disposição para ajudar e fazer dos cadernos uma ferramenta cada vez mais importante para os nossos estudantes.

NOSSOS CONTATOS NOVO CADERNO ENEM



(77) 99154-7615



@novocadernoenem



novocadernoenem@gmail.com



www.novocadernoenem.blogspot.com



Questão 01 (2009.1)

Três países – Etiópia, Sudão e Egito – usam grande quantidade da água que corre pelo Rio Nilo, na África. Para atender às necessidades de populações que crescem com rapidez, a Etiópia e o Sudão planejam desviar mais água do Nilo do que já desviavam. Diante de dificuldades naturais que caracterizam o ciclo hidrológico nessa região, como baixa pluviosidade e altas taxas de evaporação, esses desvios feitos rio acima poderiam reduzir a quantidade de recursos hídricos disponíveis para o Egito, o último país ao longo da extensão do rio, que não pode sobreviver sem esses recursos naturais.

(MILLER Jr., G. T. Ciência Ambiental. São Paulo: Thomson, 2007 - adaptado)

Diante dessa ameaça, qual seria a melhor opção para o Egito?

- A) Entrar em guerra contra a Etiópia e o Sudão, para garantir seus direitos ao uso da água.
- B) Estabelecer acordos com a Etiópia e o Sudão visando ao uso compartilhado dos recursos hídricos.
- C) Aumentar sua produção de grãos e exportá-los, elevando sua capacidade econômica de importar água de outros países.
- D) Construir aquedutos para trazer água de países que tenham maior disponibilidade desse recurso natural, como o Irã e o Iraque.
- E) Estimular o crescimento de sua população e, desse modo, aumentar sua força de trabalho e capacidade de produção em condições adversas.

Questão 02 (2009.1)

O trânsito nas grandes cidades se transformou em problema que exige criatividade e pesados investimentos. A multiplicação dos acidentes, congestionamentos quilométricos e a poluição urbana, por exemplo, preocupam a sociedade. A indústria, por sua vez, teve de investir tanto em segurança ativa, facilitando o controle do veículo pelo motorista, quanto passiva, a fim de diminuir as consequências dos sinistros. A preocupação ambiental engloba também o trânsito, mas uma solução efetiva nessa área não pode se restringir à escolha de combustíveis pouco poluentes. A escritora Raquel de Queiroz, fazendo uma reflexão bem-humorada, em artigo da revista 'O Cruzeiro', desafiava o leitor a imaginar como seriam as cidades da década de 1970 com carruagens puxadas por cavalos: "a poluição causada pelos excrementos dos animais literalmente sufocaria a todos".

(Disponível em: <http://www.primeiramao.com.br>. Acesso em: 20 set. 2008 - adaptado)

Com base no texto anterior e na situação atual do trânsito, infere-se que:

- A) os acidentes eram mais frequentes na época das carruagens, devido à falta de segurança nos transportes.
- B) as carruagens à tração animal em circulação têm alto impacto ambiental.
- C) o número de veículos em circulação nas grandes cidades é parte importante do problema.
- D) a segurança no trânsito se alcança com base numa escolha responsável da matriz energética.
- E) a solução para os problemas ambientais da atualidade é o retorno a meios de transporte antigos.

Questão 03 (2009.1)

As queimadas, cenas corriqueiras no Brasil, consistem em prática cultural relacionada com um método tradicional de "limpeza da terra" para introdução e/ou manutenção de pastagem e campos agrícolas. Esse método consiste em: (a) derrubar a floresta e esperar que a massa vegetal seque; (b) atear fogo, para que os resíduos grosseiros, como troncos e galhos, sejam eliminados e as cinzas resultantes enriqueçam temporariamente o solo. Todos os anos, milhares de incêndios ocorrem no Brasil, em biomas como Cerrado, Amazônia e Mata Atlântica, em taxas tão elevadas, que se torna difícil estimar a área total atingida pelo fogo.

(CARNEIRO FILHO, A. Queimadas. Almanaque Brasil Socioambiental. São Paulo: Instituto Socioambiental, 2007 - adaptado)

Um modelo sustentável de desenvolvimento consiste em aliar necessidades econômicas e sociais à conservação da biodiversidade e da qualidade ambiental. Nesse sentido, o desmatamento de uma floresta nativa, seguido da utilização de queimadas, representa:

- A) método eficaz para a manutenção da fertilidade do solo.
- B) atividade justificável, tendo em vista a oferta de mão de obra.
- C) ameaça à biodiversidade e impacto danoso à qualidade do ar e ao clima global.
- D) destinação adequada para os resíduos sólidos resultantes da exploração da madeira.
- E) valorização de práticas tradicionais dos povos que dependem da floresta para sua sobrevivência.

Questão 04 (2009.1)

Inundações naturais dos rios são eventos que trazem benefícios diversos para o meio ambiente e, em muitos casos, para as atividades hu-





manas. Entretanto, repetidamente as inundações são vistas como desastres naturais, e os gestores e formuladores de políticas públicas se veem impelidos a adotar medidas capazes de diminuir os prejuízos causados por elas.

Qual das medidas abaixo contribui para reduzir os efeitos negativos das inundações?

- A) A eliminação de represas e barragens do leito do rio.
- B) A remoção da vegetação que acompanha as margens do rio.
- C) A impermeabilização de áreas alagadiças adjacentes aos rios.
- D) A eliminação de árvores de montanhas próximas do leito do rio.
- E) O manejo do uso do solo e a remoção de pessoas que vivem em áreas de risco.

Questão 05 (2009.1)

As cidades não são entidades isoladas, mas interagem entre si e articulam-se de maneira cada vez mais complexa à medida que as funções urbanas e as atividades econômicas se diversificam e sua população cresce. Intensificam-se os fluxos de informação, pessoas, capital, mercadorias e serviços que ligam as cidades em redes urbanas.

Sobre esse processo de complexificação dos espaços urbanos é correto afirmar que:

- A) a centralidade urbana das pequenas cidades é função da sua capacidade de captar o excedente agrícola das áreas circundantes e mantê-lo em seus estabelecimentos comerciais.
- B) as grandes redes de supermercados organizam redes urbanas, pois seus esquemas de distribuição atacadista e varejista circulam pelas cidades e fortalecem sua centralidade.
- C) as capitais nacionais são sempre as grandes metrópoles, pois concentram o poder de gestão sobre o território de um país, além de exportarem bens e serviços.
- D) o desenvolvimento das técnicas de comunicação, transporte e gestão permitiu a formação de redes urbanas regionais e nacionais articuladas a redes internacionais e cidades globais.
- E) a descentralização das atividades e serviços para cidades menores ocasiona perda de poder econômico e político das cidades hegemônicas das redes urbanas.

Questão 06 (2009.1)

A tabela a seguir apresenta dados coletados pelo Ministério da Saúde a respeito da redução da taxa de mortalidade infantil em cada região brasileira e no Brasil.

	2002	2004	Varição % 2002 - 2004
N	27,0	25,6	↓5,2
NE	37,2	33,9	↓8,9
SE	15,7	14,9	↓5,2
S	16,0	15,0	↓6,7
CO	19,3	18,7	↓3,0
BRASIL	24,3	22,5	↓7,4

Considerando os índices de mortalidade infantil apresentados e os respectivos percentuais de variação de 2002 a 2004, é correto afirmar que:

- A) uma das medidas a serem tomadas, visando à melhoria deste indicador, consiste na redução da taxa de natalidade.
- B) o Brasil atingiu sua meta de reduzir ao máximo a mortalidade infantil no país, equiparando-se aos países mais desenvolvidos.
- C) o Nordeste ainda é a região onde se registra a maior taxa de mortalidade infantil, dadas as condições de vida de sua população.
- D) a região Sul foi a que registrou menor crescimento econômico no país, já que apresentou uma redução significativa da mortalidade infantil.
- E) a região Norte apresentou a variação da redução da mortalidade infantil mais baixa, tendo em vista que a vastidão de sua extensão e o difícil acesso a comunidades isoladas impedem a formulação de políticas de saúde eficazes.

Questão 07 (2009.1)

A industrialização do Brasil é fenômeno recente e se processou de maneira bastante diversa daquela verificada nos Estados Unidos e na Inglaterra, sendo notáveis, entre outras características, a concentração industrial em São Paulo e a forte desigualdade de renda mantida ao longo do tempo.

Outra característica da industrialização brasileira foi:

- A) a fraca intervenção estatal, dando-se preferência às forças de mercado, que definem os produtos e as técnicas por sua conta.
- B) a presença de políticas públicas voltadas para a supressão das desigualdades sociais e regionais, e desconcentração técnica.
- C) o uso de técnicas produtivas intensivas em mão de obra qualificada e produção limpa em relação aos países com indústria pesada.
- D) a presença constante de inovações tecnológicas resultantes dos gastos das empresas privadas em pesquisa e em desenvolvimento de novos produtos.
- E) a substituição de importações e a introdução de cadeias complexas para a produção de matérias-primas e de bens intermediários.







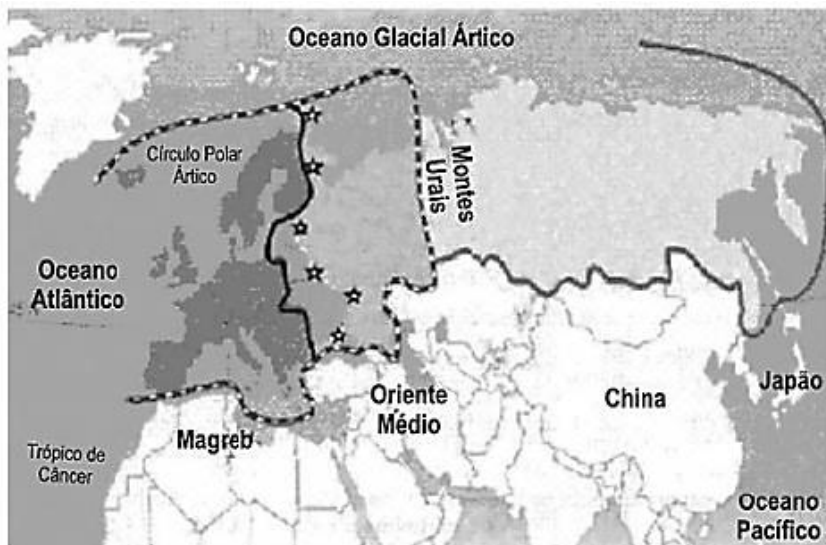

Questão 08 (2009.1)

A figura apresenta diferentes limites para a Europa, o que significa que existem divergências com relação ao que se considera como território europeu.



Diferentes representações

-  Visão clássica: do Atlântico aos Montes Urais
-  Visão ampla: do Oceano Atlântico ao Oceano Pacífico
-  Visão geopolítica: período da Guerra Fria
-  Visão geopolítica recente

De acordo com a figura,

- A) a visão geopolítica recente é a mais restritiva, com um número diminuto de países integrando a União Europeia.
- B) a delimitação da Europa na visão clássica, separando-a da Ásia, tem como referência critérios naturais, ou seja, os Montes Urais.
- C) a visão geopolítica dos tempos da Guerra Fria sobre os limites territoriais da Europa supõe o limite entre civilizações desenvolvidas e subdesenvolvidas.
- D) a visão geopolítica recente incorpora elementos da religião dos países indicados.
- E) a representação mais ampla a respeito das fronteiras da Europa, que engloba a Rússia chegando ao oceano Pacífico, descaracteriza a uniformidade cultural, econômica e ambiental encontrada na visão clássica.

Questão 09 (2009.1)

O ecossistema urbano é criado pelo homem e consome energia produzida por ecossistemas naturais, alocando-a segundo seus próprios interesses. Caracteriza-se por um elevado consumo de energia, tanto somática (aquela que chega às populações pela cadeia alimentar), quanto extrassomática (aquela que chega pelo aproveitamento de combustíveis), principalmente após o advento da tecnologia de ponta. Cada vez mais aumenta o uso de energia extrassomática nas cidades, o que ocasiona a produção de seu subproduto, a poluição. A poluição urbana mais característica é a poluição do ar.

(Almanaque Brasil Socioambiental. São Paulo: Instituto Socioambiental, 2008)

Os efeitos da poluição atmosférica podem ser agravados pela inversão térmica, processo que ocorre muito no sul do Brasil e em São Paulo. Esse processo pode ser definido como:

- A) processo no qual a temperatura do ar se apresenta inversamente proporcional à umidade relativa do ar, ou seja, ar frio e úmido ou ar quente e seco.
- B) precipitações de gotas d'água (chuva ou neblina) com elevada temperatura e carregadas com ácidos nítrico e sulfúrico, resultado da poluição atmosférica.
- C) inversão da proteção contra os raios ultravioleta provenientes do Sol, a partir da camada mais fria da atmosfera, que esquenta e amplia os raios.





D) fenômeno em que o ar fica estagnado sobre um local por um período de tempo e não há formação de ventos e correntes ascendentes na atmosfera.

E) fenômeno no qual os gases presentes na atmosfera permitem a passagem da luz solar, mas bloqueiam a irradiação do calor da Terra, impedindo-o de voltar ao espaço.

Questão 10 (2009.1)

No Brasil, entre 2001 e 2007, a renda per capita dos mais pobres cresceu substancialmente. O crescimento anual da renda dos 10% mais pobres foi de 7%, quase três vezes maior que a média nacional de 2,5%. Observe-se que, entre 2001 e 2007, houve dois momentos bastante distintos do crescimento da renda dos grupos. Entre 2001 e 2003, a renda média per capita decresceu a uma taxa de 3% ano. Entre 2003 e 2007 essa renda média cresceu 5,4%. Considere-se classe média, aqui, os extratos situados entre o terceiro e o oitavo décimos da distribuição de renda representada nos gráficos.

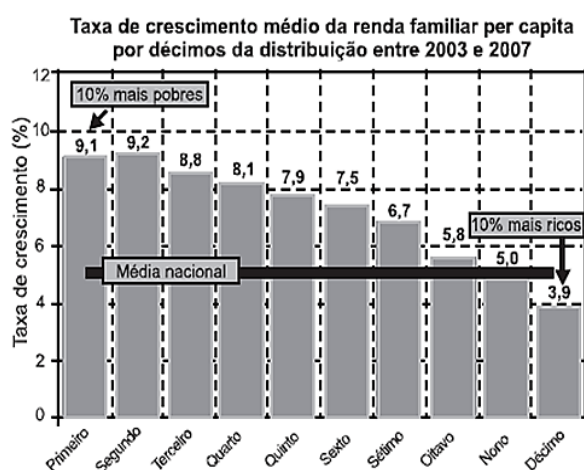
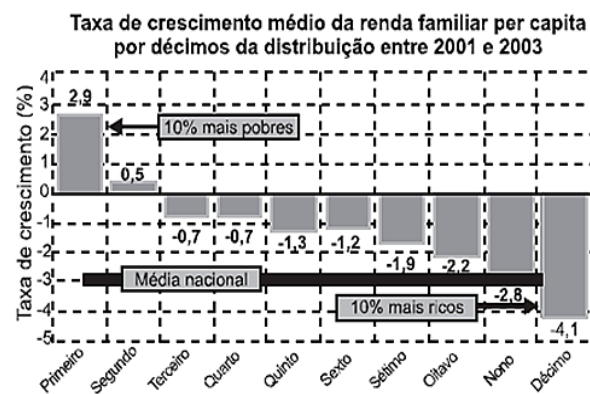

Com relação à taxa de crescimento médio da renda familiar per capita entre 2001 e 2003 e considerando-se a distribuição das classes sociais no Brasil, o gráfico mostra que:

A) a renda da classe média apresentou decréscimo.

B) a renda familiar per capita cresceu para os grupos especificados.

C) a renda dos 10% mais pobres foi o dobro da média nacional.

D) ela decresceu linearmente com relação aos décimos da distribuição.

E) o decréscimo mais acentuado foi para os 10% mais ricos, sendo de 2,8%.

Questão 11 (2009.1)

O Ministro da Saúde disse em audiência pública em 2009 que é justo acionar na Justiça o gestor público que não provê, dentro de sua competência e responsabilidade, os bens e serviços de saúde disponibilizados no Sistema Único de Saúde (SUS). Mas observou que a via judicial não pode se constituir em meio de quebrar os limites técnicos e éticos que sustentam o sistema. Segundo o ministro, a Justiça não pode impor o uso de tecnologias, insumos ou medicamentos, deslocando recursos de destinações planejadas e prioritárias e – o que surpreende muitas vezes – com isso colocando em risco e trazendo prejuízo à vida das pessoas.

(Disponível em: <http://www.stf.jus.br>. Acesso em: 07 maio 2009)

A preocupação do ministro com o acionamento da justiça para garantia do direito à saúde é motivada:

A) pelos conflitos entre as demandas dos pacientes, as possibilidades do sistema e as pressões dos laboratórios para incorporar novos e caros medicamentos à lista do SUS.

B) pelas decisões judiciais que impedem o uso de procedimentos e medicamentos ainda não experimentados ou sem a necessária comprovação de efetividade e custo-benefício.

C) pela falta de previsão legal da garantia à assistência farmacêutica ao conjunto do povo brasileiro, o que gera distorções no SUS.

D) pelo uso indiscriminado de medicamentos pela população brasileira, sem consulta médica, medida que foi garantida por decisão judicial.

E) pelo descompromisso ético de profissionais de saúde que indicam apenas tratamentos de alto custo, fragilizando o SUS.

Questão 12 (2009.1)

Os dados dos gráficos a seguir foram extraídos da Pesquisa Nacional por Amostras de Domicílios (PNAD), do Instituto Brasileiro de Geografia e Estatística (IBGE), a respeito da população nas cinco grandes regiões brasileiras. O gráfico da esquerda mostra a distribuição da população brasileira, em milhões de habitantes e, o da direita, mostra o percentual da população que reside em domicílios urbanos sem saneamento básico adequado.



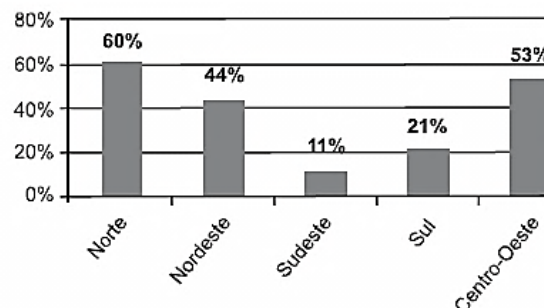
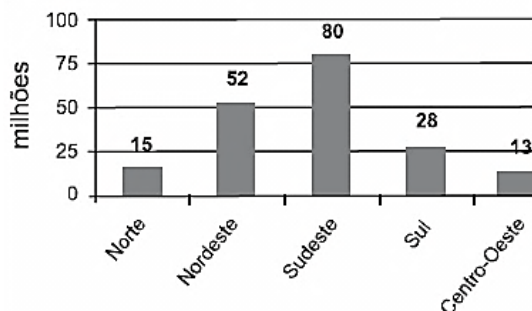

Considerando as informações dos gráficos, a região que concentra o menor número absoluto de pessoas residentes em áreas urbanas sem saneamento básico adequado é a região:

- A) Norte.
- B) Nordeste.
- C) Sudeste.
- D) Sul.
- E) Centro-Oeste.

Questão 13 (2009.1)

O gráfico a seguir apresenta os percentuais de crescimento da população residente no estado, na região metropolitana e no município de São Paulo, por décadas, de 1940 a 2000.

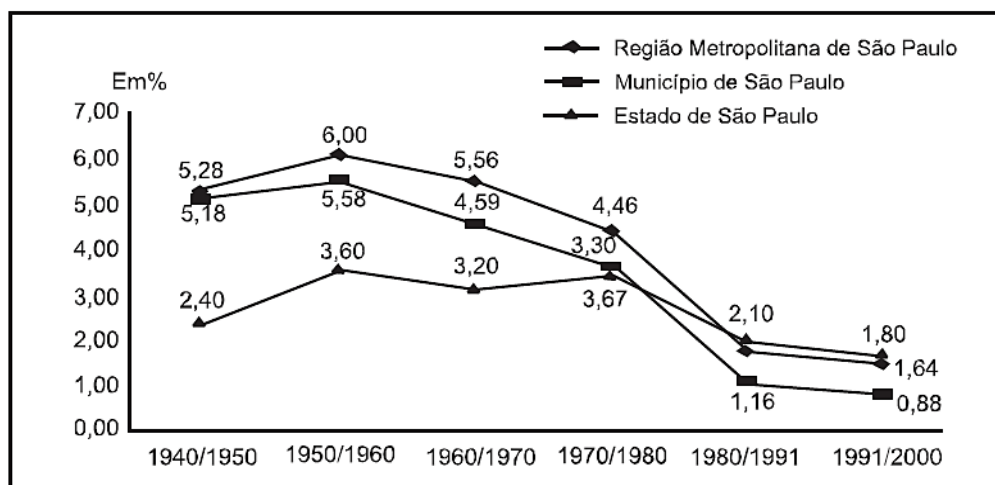

Analisando-se o gráfico, é possível concluir que o percentual de crescimento populacional:

- A) aumentou, no estado de São Paulo, somente na década de 1950/1960.
- B) foi maior para a região metropolitana do que para os outros dois casos na década de 1980/1991.
- C) foi maior para o município do que para o estado de São Paulo, no período 1960/1970 a 1980/1991.
- D) teve uma taxa média de variação positiva para o município de São Paulo em duas décadas do período apresentado.
- E) teve uma taxa de variação maior para o estado do que para a região metropolitana de São Paulo, na década de 1950/1960.

Questão 14 (2009.1)

Um sistema agrário é um tipo de modelo de produção agropecuária em que se observa que cultivos ou criações são praticados, quais são as técnicas utilizadas, como é a relação com o espaço e qual é o destino da produção. Existem muitas classificações de sistemas agrários, pois os critérios para a definição variam de acordo

com o autor ou a organização que os classifica. Além disso, os sistemas agrários são diferentes conforme a região do globo ou a sociedade, sua cultura e nível de desenvolvimento econômico.

(CAMPANHOLA, C.; Silva, J. G. O novo rural brasileiro, uma análise nacional e regional. Campinas: Embrapa/Unicamp, 2000 - adaptado)





Dentro desse contexto, o sistema agrário tradicional tem como características principais o predomínio de pequenas propriedades agrárias, utilização de técnicas de cultivo minuciosas e de irrigação, e sua produção é destinada preferencialmente ao consumo local e regional. Essa descrição corresponde a que sistema agrícola?

- A) Plantations.
- B) Sistema de roças.
- C) Agricultura orgânica.
- D) Agricultura itinerante.
- E) Agricultura de jardinagem.

Questão 15 (2009.1)

Entre as promessas contidas na ideologia do processo de globalização da economia estava a dispersão da produção do conhecimento na esfera global, expectativa que não se vem concretizando. Nesse cenário, os tecnopolos aparecem como um centro de pesquisa e desenvolvimento de alta tecnologia que conta com mão de obra altamente qualificada.

Os impactos desse processo na inserção dos países na economia global deram-se de forma hierarquizada e assimétrica. Mesmo no grupo em que se engendrou a reestruturação produtiva, houve difusão desigual da mudança de paradigma tecnológico e organizacional.

O peso da assimetria projetou-se mais fortemente entre os países mais desenvolvidos e aqueles em desenvolvimento.

(BARROS, F. A. F. Concentração técnico-científica: uma tendência em expansão no mundo contemporâneo? Campinas: Uniemp, jan./fev. 2007 - adaptado)

Diante das transformações ocorridas, é reconhecido que:

- A) a inovação tecnológica tem alcançado a cidade e o campo, incorporando a agricultura, a indústria e os serviços, com maior destaque nos países desenvolvidos.
- B) os fluxos de informações, capitais, mercadorias e pessoas têm desacelerado, obedecendo ao novo modelo fundamentado em capacidade tecnológica.
- C) as novas tecnologias se difundem com equidade no espaço geográfico e entre as populações que as incorporam em seu dia a dia.
- D) os tecnopolos, em tempos de globalização, ocupam os antigos centros de industrialização, concentrados em alguns países emergentes.
- E) o crescimento econômico dos países em desenvolvimento, decorrente da dispersão da produção do conhecimento na esfera global, equipara-se ao dos países desenvolvidos.

Questão 16 (2009.2)

Os Yanomami constituem uma sociedade indígena do norte da Amazônia e formam um amplo conjunto linguístico e cultural. Para os Yanomami, *urihi*, a “terrafloresta”, não é um mero cenário inerte, objeto de exploração econômica, e sim uma entidade viva, animada por uma dinâmica de trocas entre os diversos seres que a povoam.

A floresta possui um sopro vital, *wixia*, que é muito longo. Se não a desmatarmos, ela não morrerá. Ela não se decompõe, isto é, não se desfaz. É graças ao seu sopro úmido que as plantas crescem. A floresta não está morta pois, se fosse assim, as florestas não teriam folhas. Tampouco se veria água. Segundo os Yanomami, se os brancos os fizerem desaparecer para desmatá-la e morar no seu lugar, ficarão pobres e acabarão tendo fome e sede.

(ALBERT, B. Yanomami, o espírito da floresta. Almanaque Brasil Socioambiental. São Paulo: ISA, 2007)

De acordo com o texto, os Yanomami acreditam que:

- A) a floresta não possui organismos decompositores.
- B) o potencial econômico da floresta deve ser explorado.
- C) o homem branco convive harmonicamente com *urihi*.
- D) as folhas e a água são menos importantes para a floresta que seu sopro vital.
- E) *Wixia* é a capacidade que tem a floresta de se sustentar por meio de processos vitais.

Questão 17 (2009.2)

Na democracia estado-unidense, os cidadãos são incluídos na sociedade pelo exercício pleno dos direitos políticos e também pela ideia geral de direito de propriedade. Compete ao governo garantir que esse direito não seja violado. Como consequência, mesmo aqueles que possuem uma pequena propriedade sentem-se cidadãos de pleno direito.

Na tradição política dos EUA, uma forma de incluir socialmente os cidadãos é:

- A) submeter o indivíduo à proteção do governo.
- B) hierarquizar os indivíduos segundo suas posses.
- C) estimular a formação de propriedades comunitárias.
- D) vincular democracia e possibilidades econômicas individuais.
- E) defender a obrigação de que todos os indivíduos tenham propriedades.





Questão 18 (2009.2)

Para Caio Prado Jr., a formação brasileira se completaria no momento em que fosse superada a nossa herança de inorganicidade social — o oposto da interligação com objetivos internos — trazida da colônia. Este momento alto estaria, ou esteve, no futuro. Se passarmos a Sérgio Buarque de Holanda, encontraremos algo análogo. O país será moderno e estará formado quando superar a sua herança portuguesa, rural e autoritária, quando então teríamos um país democrático. Também aqui o ponto de chegada está mais adiante, na dependência das decisões do presente. Celso Furtado, por seu turno, dirá que a nação não se completa enquanto as alavancas do comando, principalmente do econômico, não passarem para dentro do país. Como para os outros dois, a conclusão do processo encontra-se no futuro, que agora parece remoto.

(SCHWARZ, R. Os sete fôlegos de um livro. São Paulo: Cia. das Letras, 1999)

Acerca das expectativas quanto à formação do Brasil, a sentença que sintetiza os pontos de vista apresentados no texto é:

- A) Brasil, um país que vai pra frente.
- B) Brasil, a eterna esperança.
- C) Brasil, glória no passado, grandeza no presente.
- D) Brasil, terra bela, pátria grande.
- E) Brasil, gigante pela própria natureza.

Questão 19 (2009.2)

A formação dos Estados foi certamente distinta na Europa, na América Latina, na África e na Ásia. Os Estados atuais, em especial na América Latina — onde as instituições das populações locais existentes à época da conquista ou foram eliminadas, como no caso do México e do Peru, ou eram frágeis, como no caso do Brasil —, são o resultado, em geral, da evolução do transplante de instituições europeias feito pelas metrópoles para suas colônias. Na África, as colônias tiveram fronteiras arbitrariamente traçadas, separando etnias, idiomas e tradições, que, mais tarde, sobreviveram ao processo de descolonização, dando razão para conflitos que, muitas vezes, têm sua verdadeira origem em disputas pela exploração de recursos naturais. Na Ásia, a colonização europeia se fez de forma mais indireta e encontrou sistemas políticos e administrativos mais sofisticados, aos quais se superpôs. Hoje, aquelas formas anteriores de organização, ou pelo menos seu espírito, sobrevivem nas organizações políticas do Estado asiático.

(GUIMARÃES, S. P. Nação, nacionalismo, Estado. São Paulo: EdUSP, v. 22, n.º 62, jan.- abr. 2008)

Relacionando as informações ao contexto histórico e geográfico por elas evocado, assinale a opção correta acerca do processo de formação socioeconômica dos continentes mencionados no texto.

- A) Devido à falta de recursos naturais a serem explorados no Brasil, conflitos étnicos e culturais como os ocorridos na África estiveram ausentes no período da independência e formação do Estado brasileiro.
- B) A maior distinção entre os processos histórico-formativos dos continentes citados é a que se estabelece entre colonizador e colonizado, ou seja, entre a Europa e os demais.
- C) À época das conquistas, a América Latina, a África e a Ásia tinham sistemas políticos e administrativos muito mais sofisticados que aqueles que lhes foram impostos pelo colonizador.
- D) Comparadas ao México e ao Peru, as instituições brasileiras, por terem sido eliminadas à época da conquista, sofreram mais influência dos modelos institucionais europeus.
- E) O modelo histórico da formação do Estado asiático equipara-se ao brasileiro, pois em ambos se manteve o espírito das formas de organização anteriores à conquista.

Questão 20 (2009.2)

Colhe o Brasil, após esforço contínuo dilatado no tempo, o que plantou no esforço da construção de sua inserção internacional. Há dois séculos formularam-se os pilares da política externa. Teve o país inteligência de longo prazo e cálculo de oportunidade no mundo difuso da transição da hegemonia britânica para o século americano. Engendrou concepções, conceitos e teoria própria no século XIX, de José Bonifácio ao Visconde do Rio Branco. Buscou autonomia decisória no século XX. As elites se interessaram, por meio de calorosos debates, pelo destino do Brasil. O país emergiu, de Vargas aos militares, como ator responsável e previsível nas ações externas do Estado. A mudança de regime político para a democracia não alterou o pragmatismo externo, mas o aperfeiçoou.

(SARAIVA, J. F. S. O lugar do Brasil e o silêncio do parlamento. Brasília, 28 maio 2009)

Sob o ponto de vista da política externa brasileira no século XX, conclui-se que:

- A) o Brasil é um país periférico na ordem mundial, devido às diferentes conjunturas de inserção internacional.
- B) as possibilidades de fazer prevalecer ideias e conceitos próprios, no que tange aos temas do comércio internacional e dos países em desenvolvimento, são mínimas.





C) as brechas do sistema internacional não foram bem aproveitadas para avançar posições voltadas para a criação de uma área de cooperação e associação integrada a seu entorno geográfico.

D) os grandes debates nacionais acerca da inserção internacional do Brasil foram embasados pelas elites do Império e da República por meio de consultas aos diversos setores da população.

E) a atuação do Brasil em termos de política externa evidencia que o país tem capacidade decisória própria, mesmo diante dos constrangimentos internacionais.

Questão 21 (2009.2)

A prosperidade induzida pela emergência das máquinas de tear escondia uma acentuada perda de prestígio. Foi nessa idade de ouro que os artesãos, ou os tecelões temporários, passaram a ser denominados, de modo genérico, tecelões de teares manuais. Exceto em alguns ramos especializados, os velhos artesãos foram colocados lado a lado com novos imigrantes, enquanto pequenos fazendeiros-tecelões abandonaram suas pequenas propriedades para se concentrar na atividade de tecer. Reduzidos à completa dependência dos teares mecanizados ou dos fornecedores de matéria-prima, os tecelões ficaram expostos a sucessivas reduções dos rendimentos.

(THOMPSON, E. P. The making of the english working class. Harmondsworth: Penguin Books, 1979)

Com a mudança tecnológica ocorrida durante a Revolução Industrial, a forma de trabalhar alterou-se porque:

A) a invenção do tear propiciou o surgimento de novas relações sociais.

B) os tecelões mais hábeis prevaleceram sobre os inexperientes.

C) os novos teares exigiam treinamento especializado para serem operados.

D) os artesãos, no período anterior, combinavam a tecelagem com o cultivo de subsistência.

E) os trabalhadores não especializados se apropriaram dos lugares dos antigos artesãos nas fábricas.

Questão 22 (2009.2)

Até o século XVII, as paisagens rurais eram marcadas por atividades rudimentares e de baixa produtividade. A partir da Revolução Industrial, porém, sobretudo com o advento da revolução tecnológica, houve um desenvolvimento contínuo do setor agropecuário.

São, portanto, observadas consequências econômicas, sociais e ambientais inter-relacionadas

no período posterior à Revolução Industrial, as quais incluem:

A) a erradicação da fome no mundo.

B) o aumento das áreas rurais e a diminuição das áreas urbanas.

C) a maior demanda por recursos naturais, entre os quais os recursos energéticos.

D) a menor necessidade de utilização de adubos e corretivos na agricultura.

E) o contínuo aumento da oferta de emprego no setor primário da economia, em face da mecanização.

Questão 23 (2009.2)

Além dos inúmeros eletrodomésticos e bens eletrônicos, o automóvel produzido pela indústria fordista promoveu, a partir dos anos 50, mudanças significativas no modo de vida dos consumidores e também na habitação e nas cidades. Com a massificação do consumo dos bens modernos, dos eletroeletrônicos e também do automóvel, mudaram radicalmente o modo de vida, os valores, a cultura e o conjunto do ambiente construído. Da ocupação do solo urbano até o interior da moradia, a transformação foi profunda.

(MARICATO, E. Urbanismo na periferia do mundo. Disponível em: <http://www.scielo.br>. Acesso em: 12 ago. 2009 - adaptado)

Uma das consequências das inovações tecnológicas das últimas décadas, que determinaram diferentes formas de uso e ocupação do espaço geográfico, é a instituição das chamadas cidades globais, que se caracterizam por:

A) possuírem o mesmo nível de influência no cenário mundial.

B) fortalecerem os laços de cidadania e solidariedade entre os membros das diversas comunidades.

C) constituírem um passo importante para a diminuição das desigualdades sociais causadas pela polarização social e pela segregação urbana.

D) terem sido diretamente impactadas pelo processo de internacionalização da economia, desencadeado a partir do final dos anos 1970.

E) terem sua origem diretamente relacionadas ao processo de colonização ocidental do século XIX.

Questão 24 (2009.2)

Populações inteiras, nas cidades e na zona rural, dispõem da parafernália digital global como fonte de educação e de formação cultural. Essa simultaneidade de cultura e informação eletrônica com as formas tradicionais e orais é





um desafio que necessita ser discutido. A exposição, via mídia eletrônica, com estilos e valores culturais de outras sociedades, pode inspirar apreço, mas também distorções e ressentimentos. Tanto quanto há necessidade de uma cultura tradicional de posse da educação letrada, também é necessário criar estratégias de alfabetização eletrônica, que passam a ser o grande canal de informação das culturas segmentadas no interior dos grandes centros urbanos e das zonas rurais. Um novo modelo de educação.

(BRIGAGÃO, C. E.; RODRIGUES, G.
A globalização a olho nu: o mundo conectado.
São Paulo: Moderna, 1998 - adaptado)

Com base no texto e considerando os impactos culturais da difusão das tecnologias de informação no marco da globalização, depreende-se que:

- A) a ampla difusão das tecnologias de informação nos centros urbanos e no meio rural suscita o contato entre diferentes culturas e, ao mesmo tempo, traz a necessidade de reformular as concepções tradicionais de educação.
- B) a apropriação, por parte de um grupo social, de valores e ideias de outras culturas para benefício próprio é fonte de conflitos e ressentimentos.
- C) as mudanças sociais e culturais que acompanham o processo de globalização, ao mesmo tempo em que refletem a preponderância da cultura urbana, tornam obsoletas as formas de educação tradicionais próprias do meio rural.
- D) as populações nos grandes centros urbanos e no meio rural recorrem aos instrumentos e tecnologias de informação basicamente como meio de comunicação mútua, e não os veem como fontes de educação e cultura.
- E) a intensificação do fluxo de comunicação por meios eletrônicos, característica do processo de globalização, está dissociada do desenvolvimento social e cultural que ocorre no meio rural.

Questão 25 (2009.2)

O movimento migratório no Brasil é significativo, principalmente em função do volume de pessoas que saem de uma região com destino a outras regiões. Um desses movimentos ficou famoso nos anos 80, quando muitos nordestinos deixaram a região Nordeste em direção ao Sudeste do Brasil. Segundo os dados do IBGE de 2000, este processo continuou crescente no período seguinte, os anos 90, com um acréscimo de 7,6% nas migrações deste mesmo fluxo. A Pesquisa de Padrão de Vida, feita pelo IBGE, em 1996, aponta que, entre os nordestinos que chegam ao Sudeste, 48,6% exercem trabalhos manuais não qualificados, 18,5% são trabalhadores manuais qualificados, enquanto 13,5%,

embora não sejam trabalhadores manuais, se encontram em áreas que não exigem formação profissional. O mesmo estudo indica também que esses migrantes possuem, em média, condição de vida e nível educacional acima dos de seus conterrâneos e abaixo dos de cidadãos estáveis do Sudeste.

(Disponível em: <http://www.ibge.gov.br>.
Acesso em: 30 jul. 2009 - adaptado)

Com base nas informações contidas no texto, depreende-se que:

- A) o processo migratório foi desencadeado por ações de governo para viabilizar a produção industrial no Sudeste.
- B) os governos estaduais do Sudeste priorizaram a qualificação da mão-de-obra migrante.
- C) o processo de migração para o Sudeste contribui para o fenômeno conhecido como inchaço urbano.
- D) as migrações para o sudeste desencadearam a valorização do trabalho manual, sobretudo na década de 80.
- E) a falta de especialização dos migrantes é positiva para os empregadores, pois significa maior versatilidade profissional.

Questão 26 (2009.2)

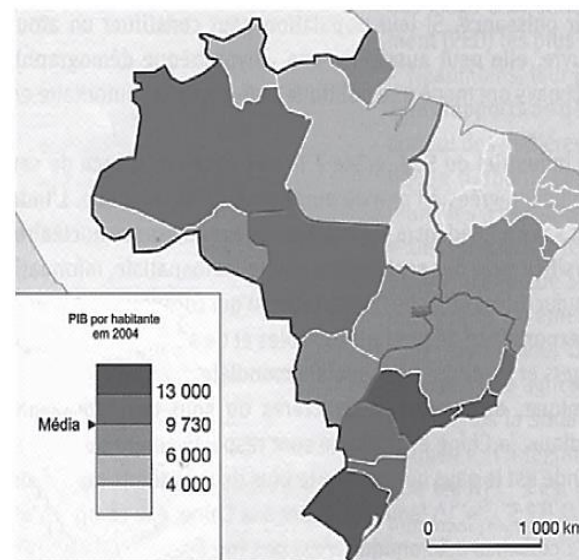

A partir do mapa apresentado, é possível inferir que nas últimas décadas do século XX, registraram-se processos que resultaram em transformações na distribuição das atividades econômicas e da população sobre o território brasileiro, com reflexos no PIB por habitante. Assim,

- A) as desigualdades econômicas existentes entre as regiões brasileiras desapareceram, tendo em vista a modernização tecnológica e o crescimento vivido pelo país.





B) os novos fluxos migratórios instaurados em direção ao Norte e ao Centro-Oeste do país prejudicaram o desenvolvimento socioeconômico dessas regiões, incapazes de atender ao crescimento da demanda por postos de trabalho.

C) o Sudeste brasileiro deixou de ser a região com o maior PIB industrial a partir do processo de desconcentração espacial do setor, em direção a outras regiões do país.

D) o avanço da fronteira econômica sobre os estados da região Norte e do Centro-Oeste resultou no desenvolvimento e na introdução de novas atividades econômicas, tanto nos setores primário e secundário, como no terciário.

E) o Nordeste tem vivido, ao contrário do restante do país, um período de retração econômica, como consequência da falta de investimentos no setor industrial com base na moderna tecnologia.

Questão 27 (2009.2)

Apesar do aumento da produção no campo e da integração entre a indústria e a agricultura, parte da população da América do Sul ainda sofre com a subalimentação, o que gera conflitos pela posse de terra que podem ser verificados em várias áreas e que frequentemente chegam a provocar mortes.

Um dos fatores que explica a subalimentação na América do Sul é:

- A) a baixa inserção de sua agricultura no comércio mundial.
- B) a quantidade insuficiente de mão-de-obra para o trabalho agrícola.
- C) a presença de estruturas agrárias arcaicas formadas por latifúndios improdutivos.
- D) a situação conflituosa vivida no campo, que impede o crescimento da produção agrícola.
- E) os sistemas de cultivo mecanizado voltados para o abastecimento do mercado interno.

Questão 28 (2009.2)

A luta pela terra no Brasil é marcada por diversos aspectos que chamam a atenção. Entre os aspectos positivos, destaca-se a perseverança dos movimentos do campesinato e, entre os aspectos negativos, a violência que manchou de sangue essa história. Os movimentos pela reforma agrária articularam-se por todo o território nacional, principalmente entre 1985 e 1996, e conseguiram de maneira expressiva a inserção desse tema nas discussões pelo acesso à terra. O mapa seguinte apresenta a distribuição dos conflitos agrários em todas as regiões do Brasil nesse período, e o número de mortes ocorridas nessas lutas.

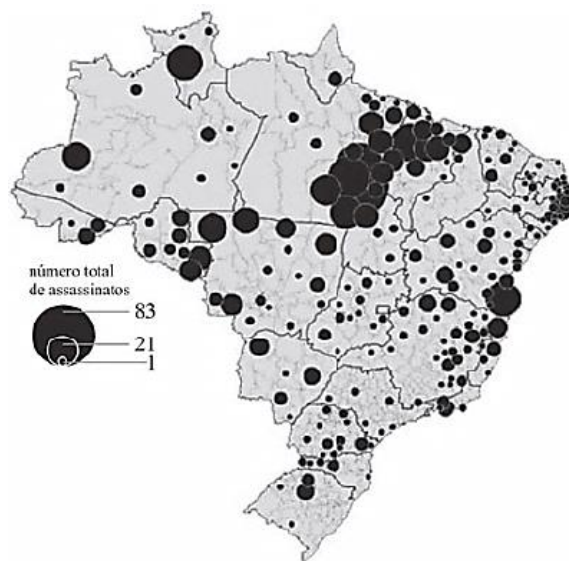

Brasil - Vítimas fatais de conflitos ocorridos no campo 1985-1996

Com base nas informações do mapa acerca dos conflitos pela posse de terra no Brasil, a região:

- A) conhecida historicamente como das Missões Jesuíticas é a de maior violência.
- B) do Bico do Papagaio apresenta os números mais expressivos.
- C) conhecida como oeste baiano tem o maior número de mortes.
- D) do norte do Mato Grosso, área de expansão da agricultura mecanizada, é a mais violenta do país.
- E) da Zona da Mata mineira teve o maior registro de mortes.

Questão 29 (2009.2)

O homem construiu sua história por meio do constante processo de ocupação e transformação do espaço natural. Na verdade, o que variou, nos diversos momentos da experiência humana, foi a intensidade dessa exploração.

(Disponível em: <http://www.reformaagraria.ufu.br>. Acesso em: 09 jul. 2009 - adaptado)

Uma das consequências que pode ser atribuída à crescente intensificação da exploração de recursos naturais, facilitada pelo desenvolvimento tecnológico ao longo da história, é:

- A) a diminuição do comércio entre países e regiões, que se tornaram autossuficientes na produção de bens e serviços.
- B) a ocorrência de desastres ambientais de grandes proporções, como no caso de derramamento de óleo por navios petroleiros.
- C) a melhora generalizada das condições de vida da população mundial, a partir da eliminação das desigualdades econômicas na atualidade.



- D) o desmatamento, que eliminou grandes extensões de diversos biomas improdutivos, cujas áreas passaram a ser ocupadas por centros industriais modernos.
- E) o aumento demográfico mundial, sobretudo nos países mais desenvolvidos, que apresentam altas taxas de crescimento vegetativo.

Questão 30 (2009.2)

O gráfico mostra o percentual de áreas ocupadas, segundo o tipo de propriedade rural no Brasil, no ano de 2006.

Área ocupada pelos imóveis rurais

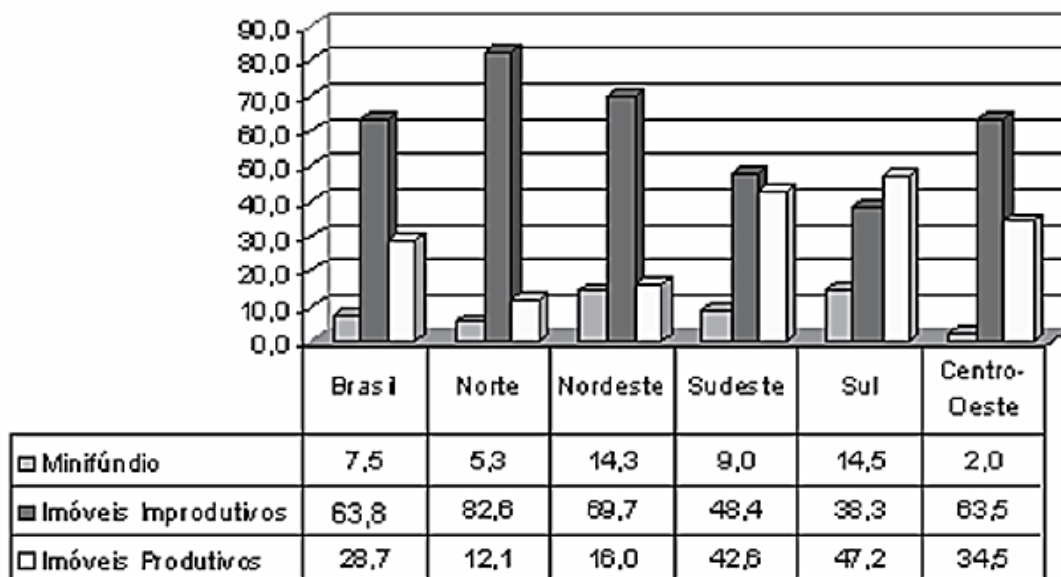

De acordo com o gráfico e com referência à distribuição das áreas rurais no Brasil, conclui-se que:

- A) imóveis improdutivos são predominantes em relação às demais formas de ocupação da terra no âmbito nacional e na maioria das regiões.
- B) o índice de 63,8% de imóveis improdutivos demonstra que grande parte do solo brasileiro é de baixa fertilidade, impróprio para a atividade agrícola.
- C) o percentual de imóveis improdutivos iguala-se ao de imóveis produtivos somados aos minifúndios, o que justifica a existência de conflitos por terra.
- D) a região Norte apresenta o segundo menor percentual de imóveis produtivos, possivelmente em razão da presença de densa cobertura florestal, protegida por legislação ambiental.
- E) a região Centro-Oeste apresenta o menor percentual de área ocupada por minifúndios, o que inviabiliza políticas de reforma agrária nesta região.

Questão 31 (2009.2)

No presente, observa-se crescente atenção aos efeitos da atividade humana, em diferentes áreas, sobre o meio ambiente, sendo constante, nos fóruns internacionais e nas instâncias nacionais, a referência à sustentabilidade como princípio orientador de ações e propostas que deles emanam. A sustentabilidade explica-se pela:

- A) incapacidade de se manter uma atividade econômica ao longo do tempo sem causar danos ao meio ambiente.
- B) incompatibilidade entre crescimento econômico acelerado e preservação de recursos naturais e de fontes não renováveis de energia.

C) interação de todas as dimensões do bem-estar humano com o crescimento econômico, sem a preocupação com a conservação dos recursos naturais que estivera presente desde a Antiguidade.

D) proteção da biodiversidade em face das ameaças de destruição que sofrem as florestas tropicais devido ao avanço de atividades como a mineração, a monocultura, o tráfico de madeira e de espécies selvagens.

E) necessidade de se satisfazer as demandas atuais colocadas pelo desenvolvimento sem comprometer a capacidade de as gerações futuras atenderem suas próprias necessidades nos campos econômico, social e ambiental.





Questão 32 (2009.2)

No mundo contemporâneo, as reservas energéticas tornam-se estratégicas para muitos países no cenário internacional. Os gráficos apresentados mostram os dez países com as maiores reservas de petróleo e gás natural em reservas comprovadas até janeiro de 2008.

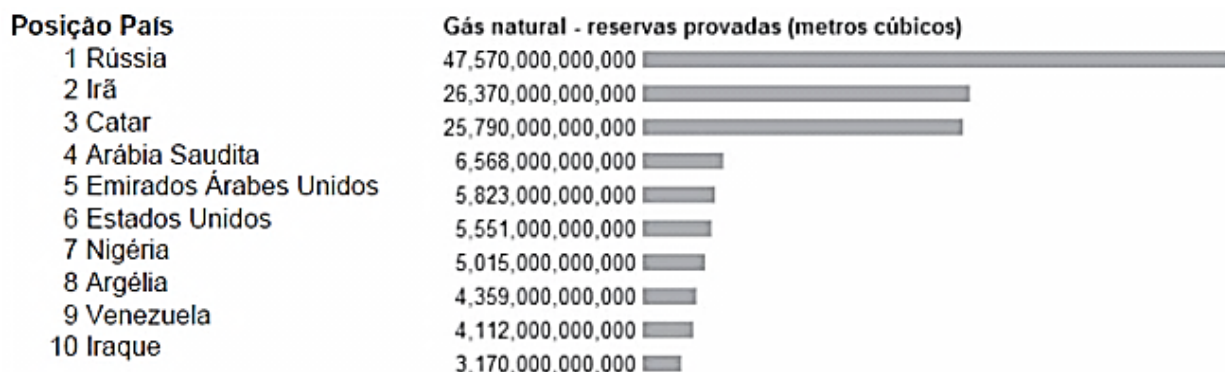

As reservas venezuelanas figuram em ambas as classificações porque:

- A) a Venezuela já está integrada ao MERCOSUL.
- B) são reservas comprovadas, mas ainda inexploradas.
- C) podem ser exploradas sem causarem alterações ambientais.
- D) já estão comprometidas com o setor industrial interno daquele país.
- E) a Venezuela é uma grande potência energética mundial.

Questão 33 (2009.2)

Com a perspectiva do desaparecimento das geleiras no Polo Norte, grandes reservas de petróleo e minérios, hoje inacessíveis, poderão ser exploradas. E já atijam a cobiça das potências.

(KOPP, D. Guerra Fria sobre o Ártico. Le monde diplomatique Brasil. Setembro, n. 2, 2007 - adaptado)

No cenário de que trata o texto, a exploração de jazidas de petróleo, bem como de minérios – diamante, ouro, prata, cobre, chumbo, zinco – torna-se atraente não só em função de seu formidável potencial, mas também por:

- A) situar-se em uma zona geopolítica mais estável que o Oriente Médio.
- B) possibilitar o povoamento de uma região pouco habitada, além de promover seu desenvolvimento econômico.

- C) garantir, aos países em desenvolvimento, acesso a matérias-primas e energia, necessárias ao crescimento econômico.
- D) contribuir para a redução da poluição em áreas ambientalmente já degradadas devido ao grande volume da produção industrial, como ocorreu na Europa.
- E) promover a participação dos combustíveis fósseis na matriz energética mundial, dominada, majoritariamente, pelas fontes renováveis, de maior custo.

Questão 34 (2009.2)

O clima é um dos elementos fundamentais não só na caracterização das paisagens naturais, mas também no histórico de ocupação do espaço geográfico. Tendo em vista determinada restrição climática, a figura que representa o uso de tecnologia voltada para a produção é:





A) Exploração vinícola no Chile



B) Pequena agricultura praticada em região andina



C) Parque de engorda de bovinos nos EUA



D) Zonas irrigadas por aspersão na Arábia Saudita



E) Parque eólico na Califórnia



Questão 35 (2009.2)



Reunindo-se as informações contidas nas duas charges, infere-se que:

- A) os regimes climáticos da Terra são desprovidos de padrões que os caracterizem.
- B) as intervenções humanas nas regiões polares são mais intensas que em outras partes do globo.
- C) o processo de aquecimento global será detido com a eliminação das queimadas.
- D) a destruição das florestas tropicais é uma das causas do aumento da temperatura em locais distantes como os polos.
- E) os parâmetros climáticos modificados pelo homem afetam todo o planeta, mas os processos naturais têm alcance regional.





Questão 36 (2009.2)

Na figura, observa-se uma classificação de regiões da América do Sul segundo o grau de aridez verificado.



Em relação às regiões marcadas na figura, observa-se que:

- A) a existência de áreas superáridas, áridas e semiáridas é resultado do processo de desertificação, de intensidade variável, causado pela ação humana.
- B) o emprego de modernas técnicas de irrigação possibilitou a expansão da agricultura em determinadas áreas do semiárido, integrando-as ao comércio internacional.
- C) o semiárido, por apresentar déficit de precipitação, passou a ser habitado a partir da Idade Moderna, graças ao avanço científico e tecnológico.
- D) as áreas com escassez hídrica na América do Sul se restringem às regiões tropicais, onde as médias de temperatura anual são mais altas, justificando a falta de desenvolvimento e os piores indicadores sociais.
- E) o mesmo tipo de cobertura vegetal é encontrado nas áreas superáridas, áridas e semiáridas, mas essa cobertura, embora adaptada às condições climáticas, é desprovida de valor econômico.

Questão 37 (2009.2)

À medida que a demanda por água aumenta, as reservas desse recurso vão se tornando imprevisíveis. Modelos matemáticos que analisam os efeitos das mudanças climáticas sobre a disponibilidade de água no futuro indicam que haverá

escassez em muitas regiões do planeta. São esperadas mudanças nos padrões de precipitação, pois:

- A) o maior aquecimento implica menor formação de nuvens e, conseqüentemente, a eliminação de áreas úmidas e subúmidas do globo.
- B) as chuvas frontais ficarão restritas ao tempo de permanência da frente em uma determinada localidade, o que limitará a produtividade das atividades agrícolas.
- C) as modificações decorrentes do aumento da temperatura do ar diminuirão a umidade e, portanto, aumentarão a aridez em todo o planeta.
- D) a elevação do nível dos mares pelo derretimento das geleiras acarretará redução na ocorrência de chuvas nos continentes, o que implicará a escassez de água para abastecimento.
- E) a origem da chuva está diretamente relacionada com a temperatura do ar, sendo que atividades antropogênicas são capazes de provocar interferências em escala local e global.

Questão 38 (2009.3)

As áreas do planalto do cerrado – como a chapada dos Guimarães, a serra de Tapirapuã e a serra dos Parecis, no Mato Grosso, com altitudes que variam de 400 m a 800 m – são importantes para a planície pantaneira mato-grossense (com altitude média inferior a 200 m), no que se refere à manutenção do nível de água, sobretudo durante a estiagem. Nas cheias, a inundação ocorre em função da alta pluviosidade nas cabeceiras dos rios, do afloramento de lençóis freáticos e da baixa declividade do relevo, entre outros fatores. Durante a estiagem, a grande biodiversidade é assegurada pelas águas da calha dos principais rios, cujo volume tem diminuído, principalmente nas cabeceiras.

(Cabeceiras ameaçadas. Ciência Hoje. Rio de Janeiro: SBPC. Jun. 2008 - adaptado)

A medida mais eficaz a ser tomada, visando à conservação da planície pantaneira e à preservação de sua grande biodiversidade, é a conscientização da sociedade e a organização de movimentos sociais que exijam:

- A) a criação de parques ecológicos na área do pantanal mato-grossense.
- B) a proibição da pesca e da caça, que tanto ameaçam a biodiversidade.
- C) o aumento das pastagens na área da planície, para que a cobertura vegetal, composta de gramíneas, evite a erosão do solo.
- D) o controle do desmatamento e da erosão, principalmente nas nascentes dos rios responsáveis pelo nível das águas durante o período de cheias.
- E) a construção de barragens, para que o nível das águas dos rios seja mantido, sobretudo na estiagem, sem prejudicar os ecossistemas.





Questão 39 (2009.3)

Nos Estados Unidos da América, a Denver Water (Água de Denver) propôs uma campanha publicitária permanente muito criativa, como mostra a foto abaixo. Em um banco de praça, lê-se: use *only what you need*, ou seja, use apenas aquilo de que você precisa.



A questão que se relaciona diretamente com essa campanha publicitária é a:

- A) da atividade industrial, que se ressentir dos poucos recursos hidráulicos disponíveis nos países desenvolvidos.
- B) da qualidade da água em Denver.
- C) do desperdício de recursos hídricos devido ao mau aproveitamento, ao uso irresponsável da água doce.
- D) da economia decorrente do desperdício, que torna a água um produto extremamente caro.
- E) de doenças e epidemias ocasionadas pela falta de água.

Questão 40 (2009.3)

Todos concordam que é possível pensar em uma Amazônia que avance rumo ao desenvolvimento sustentável e que assegure o bem-estar humano das gerações presentes e futuras da região. Para isso, entretanto, se fazem necessários compromisso, determinação e ações coordenadas. As mudanças no uso do solo na Amazônia resultam de um processo de ocupação acelerada e desordenada ao longo do tempo, o que tem modificado a cobertura vegetal amazônica. Entre os fatores subjacentes dessas mudanças, encontram-se a expansão da fronteira agrícola (impulsionada principalmente pelas monoculturas) e a pecuária; a mineração informal; a exploração ilegal de madeira; os megaprojetos de infraestrutura, tais como barragens e rodovias; a não definição dos direitos de propriedade; a limitada capacidade de fazer cumprir a lei e aplicar sanções; os incentivos do mercado; e as mudanças de atitude e de valores da população.

(Programa das Nações Unidas para o Meio Ambiente Relatório GEO Amazônia. 2008 - adaptado)

A partir do texto, uma proposta adequada para promover o desenvolvimento sustentável da Amazônia seria a seguinte:

- A) reflorestar a região com pinheiros ou eucaliptos, incentivar o mercado a cumprir a lei e aplicar sanções.
- B) elaborar leis que proíbam a exploração de madeira e definam direitos de propriedade.
- C) construir rodovias e elaborar leis que proíbam a exploração de madeira e o tráfico de animais.
- D) expandir a fronteira agrícola com monoculturas, estimular a mineração e construir barragens.
- E) conter a ocupação desordenada, fazer cumprir a lei por meio da fiscalização e definir direitos de propriedade.

Questão 41 (2009.3)

Cálculos feitos com base em imagens de satélites mostram expansão da fronteira agrícola no cerrado em direção às regiões Norte e Nordeste do país, sobretudo nos estados da Bahia, do Piauí e do Maranhão, onde é crescente o plantio de soja. Isso trará consequências socioeconômicas e ambientais, como maior comprometimento das bacias hidrográficas de todo o bioma, prejuízos diretos para os recursos hídricos, solo e biodiversidade da região.

As terras com cobertura vegetal mais densa têm sido as mais procuradas por agricultores, por oferecerem maior suporte nutricional aos plantios. Além disso, a ocupação do cerrado está também vinculada às condições climáticas da região, havendo preferência por áreas de maior média mensal de precipitação.

(Cerrado, o avanço da devastação. O Estado de São Paulo, São Paulo, 1.º/mar./09. Folha Vida &, p.A21)

Considerando-se que a produção de alimentos é essencial e inevitável, a alternativa mais adequada para se minimizarem os efeitos da expansão agrícola sobre a biodiversidade do cerrado seria:

- A) usar áreas já desmatadas, otimizando o uso do solo pela aplicação de nutrientes e aproveitando a água da chuva para irrigação.
- B) substituir a expansão agrícola pela pecuária extensiva, visto que a criação de gado não compromete os recursos hídricos, o solo e a biodiversidade do cerrado.
- C) promover a expansão agrícola na Amazônia, onde a biodiversidade é bastante alta, de maneira a serem minimizados os efeitos da expansão agrícola sobre a diversidade.





- D) promover a expansão agrícola em regiões sem a presença de espécies nativas, como a dos desertos localizados no Centro-Oeste.
E) replantar as espécies vegetais nativas do cerrado em regiões não sujeitas à expansão agrícola, como a Caatinga e a Amazônia.

Questão 42 (2009.3)

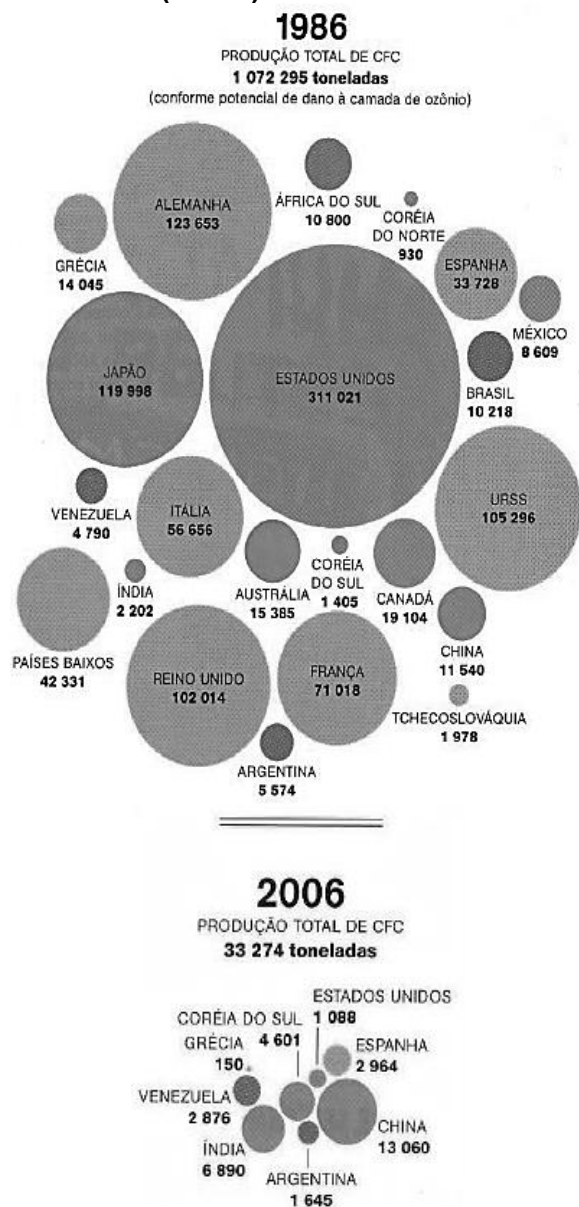

Descobriu-se que clorofluorcarbonetos (CFCs) contribuíam para a destruição da camada de ozônio — a que nos protege contra os danos da radiação ultravioleta. Depois de um tratado entre países para o abandono da produção dessas e de outras substâncias danosas à camada, verificou-se diminuição de quase 97% da produção. A diminuição do buraco na camada de ozônio já passa a ser vista como possível pelos cientistas, embora se saiba que ela é extremamente lenta. A leitura do gráfico permite concluir que:

- A) os países asiáticos também atuaram na redução dos impactos na camada de ozônio.
B) os países americanos tiveram participação relevante na diminuição da produção de substâncias danosas.
C) os países europeus comparados não apresentam diferença significativa na redução do buraco na camada de ozônio.
D) todos os países acompanharam a diminuição da produção de CFCs.
E) a China, embora em processo de crescimento econômico, não deixou de proteger da natureza.

Questão 43 (2009.3)

O Banco Mundial classifica os países de acordo com a renda média *per capita*. Em 2005, 2,4 bilhões de pessoas receberam 580 dólares anuais, em média, nos países considerados em desenvolvimento, ao passo que 1 bilhão de pessoas em países de alta renda receberam 35.130 dólares anuais *per capita*.

(Atlas of Global Development. Washington/DC, Collins, 2002, p. 8 - com adaptações)

A classificação utilizada pelo Banco Mundial, em relação ao nível de desenvolvimento dos países, permite concluir que:

- A) a diferença de nível de renda *per capita* entre os países em desenvolvimento e os desenvolvidos também está relacionada com o padrão de qualidade de vida existente em cada grupo de países.
B) o baixo nível de renda verificado nos países em desenvolvimento é determinado pela estagnação em sua economia.
C) a desigualdade de renda existente é desconhecível, pois a população dos países em desenvolvimento é mais numerosa que a dos países de renda elevada.
D) as diferenças no valor da moeda utilizada em cada país impossibilitam a comparação entre os níveis de qualidade de vida em cada grupo de países.
E) a disparidade de renda entre os países em desenvolvimento e os desenvolvidos foi superada.

Questão 44 (2009.3)

O plenário do Supremo Tribunal Federal (STF) declarou improcedentes, em 12/11/2008, as ações diretas de inconstitucionalidade ajuizadas contra a resolução do Tribunal Superior Eleitoral (TSE) que disciplina o processo de perda de mandato eletivo por infidelidade partidária. Com a decisão, o STF declarou a plena constitucionalidade da resolução do TSE, até que o Congresso Nacional exerça a sua competência e





regule o assunto em lei específica. A resolução do TSE decidiu que os mandatos obtidos, nas eleições, pelo sistema proporcional (deputados estaduais, federais e vereadores) pertencem aos partidos políticos ou às coligações, e não, aos candidatos eleitos.

Com essa decisão, o STF provocou importante mudança nas regras do jogo político nacional, visto que:

- A) disciplinou a mudança de partido político pelos parlamentares eleitos pelo voto majoritário.
- B) mudou as regras em meio ao processo eleitoral, prejudicando vários candidatos e fragilizando o processo eleitoral do país.
- C) legislou, ao editar a referida resolução, interferindo em competência exclusiva do Poder Legislativo.
- D) entendeu que o voto é dado ao candidato e não ao partido político, fortalecendo o papel dos partidos no processo político.
- E) fortaleceu o papel dos partidos políticos, ao assegurar o instituto da fidelidade partidária.

Questão 45 (2009.3)

A relação sociedade e natureza passou a ser discutida em nível global e com maior ênfase a partir da realização de grandes eventos internacionais.

A conferência de Estocolmo, em 1972, ganhou força pela realização da ECO-92, realizada no Rio de Janeiro em 1992 e, mais recentemente, em 2002, com a Rio+10, realizada em Joanesburgo. Esses eventos pautaram como discussão central a proposta de desenvolvimento sustentável, que, mais tarde, agregou novas definições, como as de sustentabilidade e ecodesenvolvimento.

Tais eventos proporcionaram, em nível global, às sociedades:

- A) um novo modo de locomoção urbana, centrado em veículos de tecnologia limpa.
- B) uma política de preservação das florestas tropicais, que resultou na redução constante e significativa das taxas de desmatamento.
- C) uma mudança no seu modo de vida, devido à redução no consumo de recursos não renováveis.
- D) uma redução gradativa nos índices de crescimento econômico, com a finalidade de se atingir o equilíbrio entre desenvolvimento e conservação.
- E) uma discussão a respeito da temática ambiental e o estabelecimento de organizações não governamentais com essa finalidade.

Questão 46 (2009.3)

Hoje em dia, mesmo gente sem a menor ideia do que significa tecnologia da informação percebe que é nessa área que a Índia mais tem a ganhar e, efetivamente, tornar-se um país desenvolvido. O Dr. Abdul Kalam fala de uma Índia plenamente desenvolvida em torno de 2020, ao invés de continuar sendo classificada eternamente como 'em desenvolvimento'. Para atingir essa meta, a tecnologia da informação é a rota. Isso acontece porque a tecnologia da informação é a mais importante do século e a Índia parece levar certa vantagem. A habilidade dos indianos para o pensamento abstrato, o domínio de linguagens e a eficiência geral do profissional indiano são também fatores a serem considerados.

(Palestra de N. Vittal na Computer Society of India Programme, 06/09/2001, Nova Delhi - adaptado)

Uma análise possível na relação entre tecnologia da informação e países em desenvolvimento é a de que:

- A) os países em que o pensamento abstrato é uma característica da população são os que mais se destacam no setor de tecnologia da informação.
- B) a tecnologia da informação é propulsora do desenvolvimento econômico, levando-se em conta o cenário do mundo atual, em que o papel das redes de comunicação é fundamental.
- C) os países em desenvolvimento investidores no setor de informática serão elevados à condição de plenamente desenvolvidos até 2020.
- D) a Índia, tal como os demais países em desenvolvimento, tem-se destacado em tecnologia da informação, devido a investimentos realizados, e o treinamento de mão-de-obra qualificada.
- E) os países em desenvolvimento devem estar dispostos a arcar com os custos ambientais da tecnologia da informação, a fim de alcançarem maior desenvolvimento tecnológico.

Questão 47 (2009.3)

Caminhar pelas ruas íngremes e sinuosas de Ouro Preto não é voltar ao século XVIII. Os casarões coloniais ainda estão de pé, mas agora abrigam repúblicas de estudantes, restaurantes, lojas de artesanato e ateliês. A Secretaria de Turismo da cidade funciona na casa em que o poeta e inconfidente Tomás Antônio Gonzaga morou entre os anos de 1782 e 1788.

(FARIAS, B. Juliana. Lembranças da Ouro Preto rebelde. São Paulo, ano 2, n.23, p.84, set. 2005)

A análise do espaço geográfico permite compreendermos seu dinamismo e a vida em sociedade.





Como produto das relações sociais, o espaço geográfico condiciona a sociedade. Embora a cidade de Ouro Preto tenha-se mantido, pela preservação do seu casario e do material utilizado na pavimentação de suas ruas, por exemplo, as funções da cidade foram modificadas. Essas transformações se relacionam com os avanços técnicos e tecnológicos do momento histórico contemporâneo mundial. As modificações na funcionalidade dos objetos que compõem a vida urbana mostram o processo em que:

- A) o uso redefine a vida social.
- B) a técnica forma um sistema material e objetivo.
- C) o tombamento preserva o meio ambiente.
- D) a produção tecnológica é a base da cidadania.
- E) o homem é produto do meio.

Questão 48 (2009.3)

No Brasil, entre 2003 e 2007, a renda per capita dos mais pobres cresceu substancialmente em relação à média nacional, conforme mostra o gráfico.

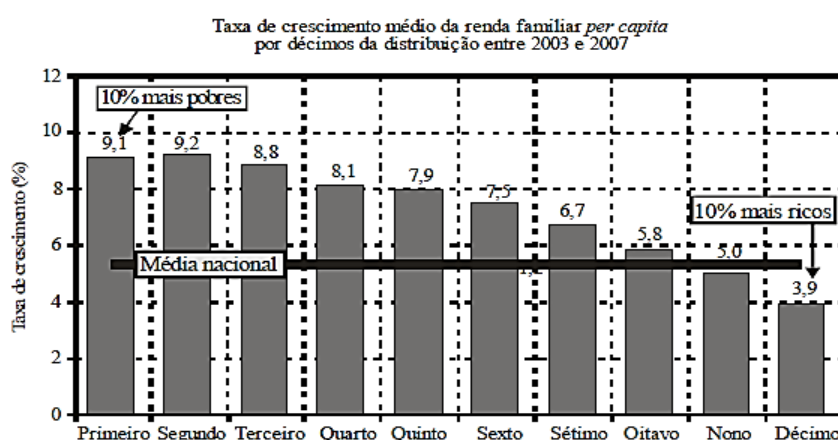

Em relação à taxa de crescimento médio da renda familiar per capita entre 2003 e 2007, as informações do gráfico permitem concluir que:

- A) o crescimento da renda foi maior para os mais pobres, e menor, para os mais ricos.
- B) a taxa de crescimento médio da renda familiar per capita variou em 9% para os mais ricos
- C) o crescimento médio nacional foi acima de 6%.
- D) a taxa de crescimento médio da renda familiar per capita variou em 4% para os mais pobres.
- E) o crescimento da renda foi maior para os mais ricos, e menor, para os mais pobres.

Questão 49 (2009.3)

Amplamente conhecido no cenário brasileiro, o Movimento dos Sem-Terra (MST) tem motivado grande discussão a respeito da questão fundiária no Brasil, principalmente no que se refere à estratégia de ocupação de terras, política adotada pelo referido movimento social. O gráfico a seguir apresenta o número de famílias em acampamentos do MST, em dois períodos distintos, 1998 e 2005, em estados brasileiros.

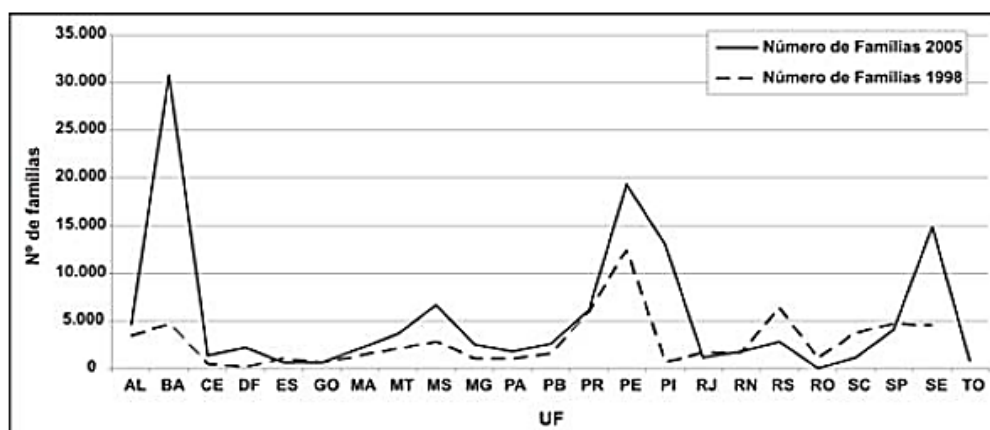



O gráfico mostra que as adesões ao MST variaram, o que indica que a atuação do movimento ocorreu de forma diferente nos estados, principalmente por questões locais e regionais, tanto que:

A) o aumento do número de famílias acampadas na Bahia, em Pernambuco, no Rio Grande do Sul e em Sergipe foi superior a 100% em razão da forte mobilização social nesses estados.

B) a redução do número de acampamentos nos estados de Minas Gerais e Maranhão ocorreu em razão das políticas de reforma agrária nesses estados.

C) o aumento significativo do número de famílias acampadas no Paraná, no Espírito Santo, em Goiás, no Rio de Janeiro e Ceará indica a influência marcante do MST nesses estados.

D) houve redução do número de acampamentos nos estados do Rio Grande do Sul e de Rondônia, em decorrência das políticas de assentamentos rurais.

E) houve, em 2005, redução do número de famílias acampadas nos estados que, em 1998, registravam o maior número de ocupação de terras.

Questão 50 (2009.3)

É inegável que houve altíssimos ganhos de produtividade em muitos lugares onde a modernização agrícola foi totalmente implantada.

Também não há dúvida quanto à influência da modernização no aumento da produção agrícola mundial nas últimas décadas, principalmente nos países desenvolvidos e em relação a certos cultivos dos países subdesenvolvidos.

Estatísticas mundiais que abrangem o principal período de expansão do modelo modernizante (de 1950 a 1985) indicam aumento de 160% na produção de cereais.

(ROSA, A. V. Agricultura e meio ambiente. São Paulo: Atual, 1998. – Série meio ambiente)

Os dados estatísticos omitem as acentuadas diferenças regionais e os graves problemas associados aos sistemas mundiais de produção e comercialização de alimentos em razão:

- A) da diminuição de pragas existentes.
- B) do aumento das populações de aves e de outros animais.
- C) do avanço da fome em muitas partes do mundo.
- D) da inviabilidade comercial das formas de plantio orgânico.
- E) da possibilidade de maior reprodução de insetos benéficos.

Questão 51 (2009.3)

O gráfico abaixo mostra a variação anual da radiação solar incidente, ao longo do ano, segundo as diferentes latitudes.

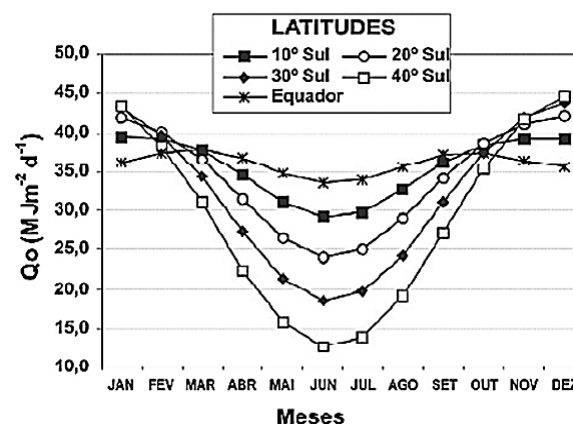

A respeito da incidência de radiação, observa-se que:

- A) a latitude que apresenta maior variação na incidência de radiação solar é a de 30° Sul.
- B) a incidência de radiação solar diminui no início do ano e aumenta no fim do ano, nas latitudes no intervalo de 0° até 40° Sul.
- C) existem diversas curvas de incidência de radiação solar que apresentam a mesma taxa de variação.
- D) há pouca variação na incidência solar ao longo do ano na latitude 0°.
- E) a latitude de 40° Sul recebe a maior quantidade de energia solar do ano nos meses de inverno.

Questão 52 (2009.3)

A Geografia, em sua trajetória científica, acompanhou o interesse do homem em conhecer sua morada, a Terra, e contribuiu para atender as demandas da sociedade em modificar o mundo para satisfazer suas necessidades e seus propósitos.

Tendo o texto com referência, assinale a opção correta.

- A) Como as sociedades se alteram, as teorias e os conceitos geográficos se adaptaram para responder às novas demandas e ao interesse humano de intervir na realidade.
- B) A partir do movimento de renovação da Geografia Crítica, igualmente ao que ocorreu na década de 1970, despolitizou-se a ciência geográfica, sem que tenha havido preocupação com as contradições sociais.
- C) A contribuição da Geografia para compreender a realidade consiste no conhecimento do espaço geográfico, que expressa as relações da natureza com a natureza.





D) Visto que o espaço geográfico foi modificado pela tecnologia e submetido às determinações humanas, a Geografia explicou a realidade pela influência do meio.

E) Na década de 1970, a Geografia tornou-se uma ciência pragmática, voltada para a pesquisa de campo e para aplicações práticas na realidade.

Questão 53 (2009.3)

A imagem de uma floresta intocada durante milhares de anos não resiste às evidências de que as ações humanas tiveram grande influência sobre os ecossistemas amazônicos. Estudos recentes vêm mostrando que a influência do homem sobre a cobertura vegetal da Amazônia, além de intensa, teve início com a chegada dos primeiros grupos de caçadores-coletores há 11 mil anos. As evidências botânicas dessa influência são concentrações de castanhais com árvores alinhadas, associados ao cacau selvagem, cujas árvores mais antigas chegam a mais de 500 anos de idade, além da grande heterogeneidade de plantas úteis cercadas por sítios arqueológicos.

A presença humana é também evidenciada pela presença de geóglifos, que são estruturas geométricas de terra desenhadas por trincheiras escavadas no solo argiloso. Eles ocupam vastas regiões desde a fronteira com a Bolívia até a várzea amazônica. Pesquisas revelaram impressionantes paisagens construídas na Amazônia boliviana, compostas de campos elevados para agricultura e canais em zigue-zague, com lagos e reservatórios, para a criação de peixes.

(Scientific American Brasil, Especial Amazônia, 2008)

A partir do texto, é correto inferir que os povos pré-colombianos amazônicos tinham conhecimento de:

A) seu meio ambiente de forma precária, e só aprenderam a cultivar a terra com a chegada do europeu.

B) muitas espécies úteis, mas pouco sabiam sobre a melhor forma de utilizá-las.

C) seu meio ambiente em um nível muito mais elevado que supõe o senso comum.

D) como utilizar os geóglifos para cultivar a terra.

E) ecologia e, por isso, não causavam impacto no seu meio ambiente.

Questão 54 (2009.3)

Miami e Nova Iorque, nos Estados Unidos. Paris, na França. Londres, na Inglaterra. Milão e Roma, na Itália. Bariloche e Buenos Aires, na Argentina. Madri, na Espanha. Frankfurt, na Alemanha. Santiago, no Chile. Montevidéu, no

Uruguai. Caracas, na Venezuela. O que há em comum a essas 13 cidades? Elas foram o destino de 1.881 voos internacionais pagos com a cota de passagens aéreas dos deputados no período de janeiro de 2007 a outubro de 2008, conforme levantamento feito pelo sítio Congresso em Foco com base em registros fornecidos pelas companhias aéreas. O dado mais surpreendente da pesquisa é o número de parlamentares que utilizaram sua cota para pagar voos ao exterior. No período citado, 261 deputados – ou seja, 51% do total de 513 – fizeram isso, boa parte deles viajando em companhia de cônjuges ou familiares.” Fonte:

(<http://congressoemfoco.ig.com.br/noticia>)

Resolução N.º 25, de 2001 – Institui o Código de Ética e Decoro Parlamentar da Câmara dos Deputados

Art. 5 – Atentam, ainda, contra o decoro parlamentar as seguintes condutas, puníveis na forma deste Código:

VII – usar verbas de gabinete em desacordo com os princípios fixados no *caput* do art. 37 da Constituição Federal.

(Fonte:<http://apache.camara.gov.br/portal>)

Constituição da República Federativa do Brasil

Art. 37 – A administração pública direta e indireta de qualquer dos Poderes da União, dos Estados, do Distrito Federal e dos Municípios obedecerá aos princípios de legalidade, impessoalidade, moralidade, publicidade e eficiência.

(https://www.planalto.gov.br/ccivil_03/Constituicao)

A análise do Código de Ética da Câmara dos Deputados, da Constituição Federal e da matéria do sítio Congresso em Foco permite inferir-se que o uso de passagens aéreas pagas com as verbas de gabinete dos parlamentares:

A) é um gasto para fins de trabalho, ou seja, no estrito exercício do mandato parlamentar, sendo, no entanto, injustificável, pois está em desacordo com os princípios citados no art. 37 da Constituição Federal.

B) se enquadra como gasto da administração pública, pois é um costume já consolidado na história levar cônjuges e parentes para viagens no exterior.

C) é ampliado para a família do deputado pelo fato de a mesma ser considerada parte integrante do exercício do mandato parlamentar.

D) é um gasto de ordem pessoal pago pelos cofres públicos; logo, não é possível qualquer punição àquele que utilizar indevidamente sua cota de passagens.

E) pode estar em desacordo com o art. 37 da Constituição Federal, por infringir os princípios da impessoalidade e da moralidade.





Questão 55 (2009.3)

A chamada Revolução Verde, iniciada na década de 1950, consistia em mudanças tecnológicas na produção agrícola e na reestruturação fundiária nos países subdesenvolvidos. Um dos objetivos dessas mudanças era resolver o problema da fome no mundo.

As consequências imediatas dessa revolução nos países subdesenvolvidos incluem:

- A) a reestruturação fundiária em minifúndios e a agricultura familiar, promovendo, assim, a diversificação de produtos agrícolas.
- B) o predomínio do sistema de produção de policulturas, o que resultou em sérios problemas de ordem ambiental, visto que as mesmas áreas eram utilizadas para o plantio de várias culturas, o que acarretava o desgaste do solo.
- C) a mecanização e o uso de alta tecnologia no campo, que aumentaram os postos de trabalho rural e o emprego, contendo o êxodo rural, que apresentava altos índices nesses países.
- D) a produção em larga escala por meio do sistema de monocultura, o que resultou no aumento da produtividade da área cultivada e da produção de alimentos, com destaque para a produção de cereais.
- E) a reestruturação legal das questões fundiárias, que amenizou os conflitos no campo, e a valorização do pequeno e médio agricultor.

Questão 56 (2010.1)

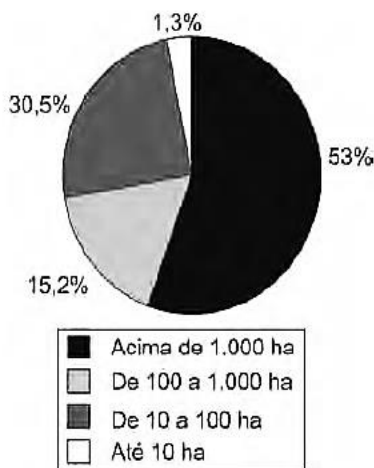

(Fonte: Incra, Estatísticas cadastrais 1998)

O gráfico representa o tamanho e a totalidade dos imóveis rurais no Brasil. Que característica da estrutura fundiária brasileira está evidenciada no gráfico apresentado?

- A) concentração de terras nas mãos de poucos.
- B) existência de poucas terras agricultáveis.
- C) domínio territorial dos minifúndios.
- D) primazia da agricultura familiar.
- E) debilidade dos *plantations* modernos.

Questão 57 (2010.1)

Antes, eram apenas as grandes cidades que se apresentavam como o império da técnica, objeto de modificações, suspensões e acréscimos, cada vez mais sofisticados e carregados de artifício. Esse mundo artificial inclui hoje, o mundo rural.

(SANTOS, M. A Natureza do Espaço. São Paulo: Hucitec, 1996)

Considerando a transformação mencionada no texto, uma consequência socioespacial que caracteriza o atual mundo rural brasileiro é:

- A) a redução do processo de concentração de terras.
- B) o aumento do aproveitamento de solos menos férteis.
- C) a ampliação do isolamento do espaço rural.
- D) a estagnação da fronteira agrícola do país.
- E) a diminuição do nível de emprego formal.

Questão 58 (2010.1)

A maioria das pessoas daqui era do campo. Vila Maria é hoje exportadora de trabalhadores. Empresários de Primavera do Leste, Estado de Mato Grosso, procuram o bairro de Vila Maria para conseguir mão de obra. É gente indo distante daqui 300, 400 quilômetros para ir trabalhar, para ganhar sete conto por dia. (Carlito, 43 anos, maranhense, entrevistado em 22/03/98).

(Ribeiro, H. S. Araraquara: Wunderlich, 01 - adp)

O texto retrata um fenômeno vivenciado pela agricultura brasileira nas últimas décadas do século XX, consequência:

- A) dos impactos sociais da modernização da agricultura.
- B) da recomposição dos salários do trabalhador rural.
- C) da exigência de qualificação do trabalhador rural.
- D) da diminuição da importância da agricultura.
- E) dos processos de desvalorização de áreas rurais.

Questão 59 (2010.1)

Os lixões são o pior tipo de disposição final de resíduo sólidos de uma cidade, representando um grave problema ambiental e de saúde pública. Nesses locais, o lixo é jogado diretamente no solo e a céu aberto, sem nenhuma norma de controle, o que causa, entre outros problemas, a contaminação do solo e das águas pelo chorume (líquido escuro com alta carga poluidora, proveniente da decomposição da matéria orgânica presente no lixo).

(RICARDO, B.; CANPANILLI, M. Almanaque Brasil Socioambiental 08. SP, Instituto Socioambiental, 07)





Considere um município que deposita os resíduos sólidos produzidos por sua população em um lixão. Esse procedimento é considerado um problema de saúde pública porque os lixões:

- A) causam problemas respiratórios, devido ao mau cheiro que provém da decomposição.
- B) são locais propícios a proliferação de vetores de doenças, além de contaminarem o solo e as águas.
- C) provocam o fenômeno da chuva ácida, devido aos gases oriundos da decomposição da matéria orgânica.
- D) são instalados próximos ao centro das cidades, afetando toda a população que circula diariamente na área.
- E) são responsáveis pelo desaparecimento das nascentes na região onde são instalados, o que leva à escassez de água.

Figura para as questões 60 e 61

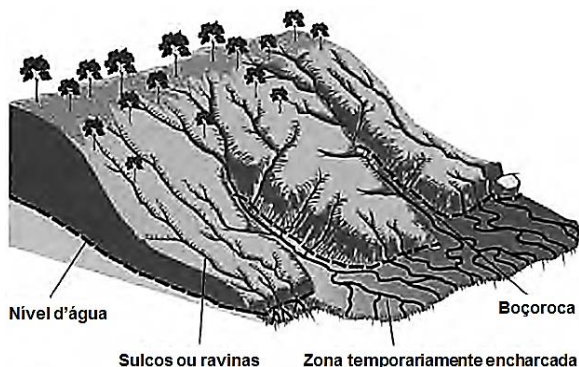

Questão 60 (2010.1)

O esquema representa um processo de erosão em encosta. Que prática realizada por um agricultor pode resultar em aceleração desse processo?

- A) Plantio direto.
- B) Associação de culturas.
- C) Implantação de curvas de nível.
- D) Aração do solo, do topo ao vale.
- E) Terraceamento na propriedade.

Questão 61 (2010.1)

Muitos processos erosivos se concentram nas encostas, principalmente aqueles motivados pela água e pelo vento. No entanto os reflexos são sentidos nas áreas de baixada, onde geralmente há ocupação urbana. Um exemplo desses reflexos na vida cotidiana das cidades brasileiras é:

- A) a maior ocorrência de enchentes, já que os rios assoreados comportam menos água em seus leitos.

B) a contaminação da população pelos sedimentos trazidos pelo rio e carregados de matéria orgânica.

C) o desgaste do solo nas áreas urbanas, causado pela redução do escoamento superficial pluvial na encosta.

D) a maior facilidade de captação de água potável para o abastecimento público, já que é maior o efeito do escoamento sobre a infiltração.

E) o aumento da incidência de doenças como a amebíase na população urbana, em decorrência do escoamento de água poluída do topo das encostas.

Questão 62 (2010.1)

Pensando nas correntes e prestes a entrar no braço que deriva da Corrente do Golfo para o norte, lembrei-me de um vidro de café solúvel vazio. Coloquei no vidro uma nota cheia de zeros, uma bola cor rosa-choque. Anotei a posição e data: Latitude 49°49' N, Longitude 23°49' W. Tampei e joguei na água. Nunca imaginei que receberia uma carta com a foto de um menino norueguês, segurando a bolinha e a estranha nota.

(KLINK, A. Parati: entre dois pólos. São Paulo: Companhia das Letras, 1998 - adaptado)

No texto o autor anota sua coordenada geográfica, que é:

- A) a relação que se estabelece entre as distâncias representadas no mapa e as distâncias reais da superfície cartografada.
- B) o registro de que os paralelos são verticais e convergem para os polos, e os meridianos são círculos imaginários, horizontais e equidistantes.
- C) a informação de um conjunto de linhas imaginárias que permitem localizar um ponto ou acidente geográfico na superfície terrestre.
- D) a latitude como distância em graus entre um ponto e o Meridiano de Greenwich, e a longitude como a distância em graus entre um ponto e o Equador.
- E) a forma de projeção cartográfica, usada para navegação, onde os meridianos e paralelos distorcem a superfície do planeta.

Questão 63 (2010.1)

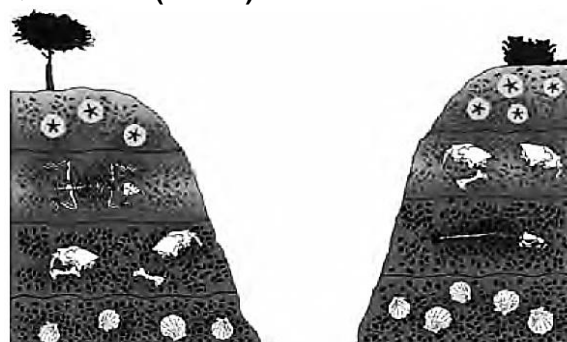



O esquema mostra depósitos em que aparecem fósseis de animais do Período Jurássico. As rochas em que se encontram esses fósseis são:

- A) magmáticas, pois a ação dos vulcões causou as maiores extinções desses animais já conhecidas ao longo da história terrestre.
- B) sedimentares, pois os restos podem ter sido soterrados e litificados com o restante dos sedimentos.
- C) magmáticas, pois são as rochas mais facilmente erodidas, possibilitando a formação de tocas que foram posteriormente lacradas.
- D) sedimentares, já que cada uma das camadas encontradas na figura simboliza um evento de erosão dessa área representada.
- E) metamórficas, pois os animais representados precisavam estar perto de locais quentes.

Questão 64 (2010.1)

O G-20 é o grupo que reúne os países do G-7, os mais industrializados do mundo (EUA, Japão, Alemanha, França, Reino Unido, Itália e Canadá), a União Europeia e os principais emergentes (Brasil, Rússia, Índia, China, África do Sul, Arábia Saudita, Argentina, Austrália, Coreia do Sul, Indonésia, México e Turquia). Esse grupo de países vem ganhando força nos fóruns internacionais de decisão e consulta.

(ALLAN, R. Crise global. Disponível em: <http://clippingmp.gov.br>. Acesso em: 31 jul.2010)

Entre os países emergentes que formam o G-20, estão os chamados BRIC (Brasil, Rússia, Índia e China), termo criado em 2001 para referir-se aos países:

- A) que apresentam características econômicas promissoras para as próximas décadas.
- B) possuem base tecnológica mais elevada.
- C) apresentam índices de igualdade social e econômica mais acentuados.
- D) apresentam diversidade ambiental suficiente para impulsionar a economia global.
- E) possuem similaridades culturais capazes de alavancar a economia mundial.

Questão 65 (2010.1)

A Inglaterra pedia lucros e recebia lucros. Tudo se transformava em lucro. As cidades tinham sua sujeira lucrativa, suas favelas lucrativas, sua fumaça lucrativa, sua desordem lucrativa, sua ignorância lucrativa, seu desespero lucrativo. As novas fábricas e os novos altos fornos eram como as Pirâmides, mostrando mais a escravização do homem que seu poder.

(DEANE, P. A Revolução Industrial. Rio de Janeiro: Zahar, 1979 - adaptado)

Qual relação é estabelecida no texto entre os avanços tecnológicos ocorridos no contexto da Revolução Industrial Inglesa e as características das cidades industriais no início do século XIX?

- A) a facilidade de em estabelecer relações lucrativas transformava as cidades em espaços privilegiados para a livre iniciativa, característica da nova sociedade capitalista.
- B) O desenvolvimento de métodos de planejamento urbano aumentava a eficiência do trabalho industrial.
- C) A construção de núcleos urbanos integrados por meios de transporte facilitava o deslocamento dos trabalhadores das periferias até as fábricas.
- D) A grandiosidade dos prédios onde se localizavam as fábricas revelava os avanços da engenharia e da arquitetura do período, transformando as cidades em locais de experimentação estética e artística.
- E) O alto nível de exploração dos trabalhadores industriais ocasionava o surgimento de aglomerados urbanos marcados por péssimas condições de moradias, saúde e higiene.

Questão 66 (2010.1)

A evolução do processo de transformação de matérias primas em produtos acabados ocorreu em três estágios: artesanato, manufatura e maquinofatura.

Um desses estágios foi o artesanato, em que:

- A) se trabalhava conforme o ritmo das máquinas e de maneira padronizada.
- B) trabalhava geralmente sem o uso de máquinas e de modo diferente do modelo de produção em série.
- C) empregavam fontes de energia abundantes para o funcionamento das máquinas.
- D) realizava parte da produção por cada operário, com uso de máquinas e trabalho assalariado.
- E) faziam interferências do processo produtivo por técnicos e gerentes com vistas a determinar o ritmo de produção.

Questão 67 (2010.1)

No dia 28 de fevereiro de 1985, era inaugurada a Estrada de Ferro Carajás, pertencente e diretamente operada pela Companhia Vale do Rio Doce (CVRD), na região Norte do país, ligando o interior ao principal porto da região, em São Luís. Por seus, aproximadamente, 900 km de linha, passam hoje, 5353 vagões e 100 locomotivas.

(Disponível em: <http://www.transportes.gov.br>. Acesso em: 27 jul. 2010 - adaptado)





A ferrovia em questão é de extrema importância para a logística do setor primário da economia brasileira, em especial para porções dos estados do Pará e Maranhão. Um argumento que destaca a importância estratégica dessa porção do território é a:

- A) produção de energia para as principais áreas industriais do país.
- B) produção sustentável de recursos minerais não metálicos.
- C) capacidade de produção de minerais metálicos.
- D) logística de importação de matérias-primas industriais.
- E) produção de recursos minerais energéticos.

Questão 68 (2010.1)

A usina hidrelétrica de Belo Monte será construída no rio Xingu, no município de Vitória de Xingu, no Pará. A usina será a terceira maior do mundo e a maior totalmente brasileira, com capacidade de 11,2 mil megawatts. Os índios do Xingu tomam a paisagem com seus cocares, arcos e flechas. Em Altamira no Pará agricultores fecharam estradas de uma região que será inundada pelas águas da usina.

(BACOCINA, D.; QUEIROZ, G.; BORGES, R. Fim do leilão, começo da confusão. Istoé Dinheiro. Ano 13, n.º 655, 28 abr. 2010 - adaptado)

Os impasses, resistência e desafios associados a construção da Usina Hidrelétrica de Belo Monte estão relacionados:

- A) ao potencial hidrelétrico dos rios no norte e nordeste quando comparados às bacias hidrográficas das regiões sul, sudeste e centro-oeste do país.
- B) à necessidade de equilibrar e compatibilizar o investimento no crescimento do país com os esforços para a conservação ambiental.
- C) à grande quantidade de recursos disponíveis para as obras e à escassez dos recursos direcionados para o pagamento pela desapropriação das terras.
- D) ao direito histórico dos indígenas à posse dessas terras e à ausência de reconhecimento desse direito por parte das empreiteiras.
- E) ao aproveitamento da mão de obra especializada disponível na região Norte e o interesse das construtoras na vinda de profissionais do sudeste do país.

Questão 69 (2010.1)

Coube aos Xavante e aos Timbira, povos indígenas do Cerrado, um recente e marcante gesto simbólico: a realização de sua tradicional corrida de toras (de buriti) em plena Avenida Paulista (SP), para denunciar o cerco de suas terras e a

degradação de seus entornos pelo avanço do agronegócio.

(RICARDO, B.; RICARDO, F. Povos indígenas do Brasil. São Paulo: Instituto Socioambiental, 2006)

A questão indígena contemporânea no Brasil evidencia a relação dos usos socioculturais da terra com os atuais problemas socioambientais, caracterizados pelas tensões entre:

- A) a expansão territorial do agronegócio, em especial nas regiões Centro-Oeste e Norte e as leis proteção indígena e ambiental.
- B) os grileiros articuladores do agronegócio e os povos indígenas pouco organizados no Cerrado.
- C) as leis mais brandas sobre o uso tradicional do meio ambiente e as severas leis sobre o uso capitalista do meio ambiente.
- D) os povos indígenas do Cerrado e os polos econômicos representados pelas elites industriais paulistas.
- E) o campo e a cidade no Cerrado, que faz com que as terras indígenas sejam alvo de invasões urbanas.

Questão 70 (2010.1)

Os meios de comunicação funcionam como um elo entre os diferentes segmentos de uma sociedade. Nas últimas décadas, acompanhamos a inserção de um novo meio de comunicação que supera em muito outros já existentes, visto que pode contribuir para a democratização da vida social e política da sociedade à medida que possibilita a instituição de mecanismos eletrônicos para a efetiva participação política e disseminação das informações.

Constitui o exemplo mais expressivo desse novo conjunto de redes informacionais a:

- A) Internet.
- B) fibra ótica.
- C) TV digital.
- D) telefonia móvel.
- E) portabilidade telefônica.

Questão 71 (2010.2)

Se, por um lado, o ser humano, como animal, é parte integrante da natureza e necessita dela para continuar sobrevivendo, por outro, como ser social, cada dia mais sofisticada os mecanismos de extrair da natureza recursos que, ao serem aproveitados, podem alterar de modo profundo a funcionalidade harmônica dos ambientes naturais.

(ROSS, J. L. S. (Org.). Geografia do Brasil. São Paulo: EDUSP, 2005 - adaptado)

A relação entre a sociedade e a natureza vem sofrendo profundas mudanças em razão do





conhecimento técnico. A partir da leitura do texto, identifique a possível consequência do avanço da técnica sobre o meio natural.

- A) sociedade aumentou o uso de insumos químicos – agrotóxicos e fertilizantes – e, assim, os riscos de contaminação.
- B) O homem, a partir da evolução técnica, conseguiu explorar a natureza e difundir harmonia na vida social.
- C) As degradações produzidas pela exploração dos recursos naturais são reversíveis, o que, de certa forma, possibilita a recriação da natureza.
- D) O desenvolvimento técnico, dirigido para a recomposição de áreas degradadas, superou os efeitos negativos da degradação.
- E) As mudanças provocadas pelas ações humanas sobre a natureza foram mínimas, uma vez que os recursos utilizados são de caráter renovável.

Questão 72 (2010.2)

Um fenômeno importante que vem ocorrendo nas últimas quatro décadas é o baixo crescimento populacional na Europa, principalmente em alguns países como Alemanha e Áustria, onde houve uma brusca queda na taxa de natalidade. Esse fenômeno é especialmente preocupante pelo fato de a maioria desses países já ter chegado a um índice inferior ao "nível de renovação da população", estimado em 2,1 filhos por mulher. A diminuição da natalidade europeia tem várias causas, algumas de caráter demográfico, outras de caráter cultural e socioeconômico.

(OLIVEIRA, P. S. Introdução à sociologia. São Paulo: Ática, 2004 - adaptado)

As tendências populacionais nesses países estão relacionadas a uma transformação:

- A) na estrutura familiar dessas sociedades, impactada por mudanças nos projetos de vida das novas gerações.
- B) no comportamento das mulheres mais jovens, que têm imposto seus planos de maternidade aos homens.
- C) no número de casamentos, que cresceu nos últimos anos, reforçando a estrutura familiar tradicional.
- D) no fornecimento de pensões de aposentadoria, em queda diante de uma população de maioria jovem.
- E) na taxa de mortalidade infantil europeia, em contínua ascensão, decorrente de pandemias na primeira infância.

Questão 73 (2010.2)

A bandeira da Europa não é apenas o símbolo da União Europeia, mas também da unidade e

da identidade da Europa em sentido mais lato. O círculo de estrelas douradas representa a solidariedade e a harmonia entre os povos da Europa.

(Disponível em: http://europa.eu/Index_pt.htm. Acesso em: 29 abr. 2010 - adaptado)

A que se pode atribuir a contradição intrínseca entre o que propõe a bandeira da Europa e o cotidiano vivenciado pelas nações integrantes da União Europeia?

- A) Ao contexto da década de 1930, no qual a bandeira foi forjada e em que se pretendia a fraternidade entre os povos traumatizados pela Primeira Guerra Mundial.
- B) Ao fato de que o ideal de equilíbrio implícito na bandeira nem sempre se coaduna com os conflitos e rivalidades regionais tradicionais.
- C) Ao fato de que Alemanha e Itália ainda são vistas com desconfiança por Inglaterra e França mesmo após décadas do final da Segunda Guerra Mundial.
- D) Ao fato de que a bandeira foi concebida por portugueses e espanhóis, que possuem uma convivência mais harmônica do que as demais nações europeias.
- E) Ao fato de que a bandeira representa as aspirações religiosas dos países de vocação católica, contrapondo-se ao cotidiano das nações protestantes.

Questão 74 (2010.2)

O crescimento rápido das cidades nem sempre é acompanhado, no mesmo ritmo, pelo atendimento de infraestrutura para a melhoria da qualidade de vida.

A deficiência de redes de água tratada, de coleta e tratamento de esgoto, de pavimentação de ruas, de galerias de águas pluviais, de áreas de lazer, de áreas verdes, de núcleos de formação educacional e profissional, de núcleos de atendimento médico-sanitário é comum nessas cidades.

(ROSS, J. L. S. (Org.) Geografia do Brasil. São Paulo: EDUSP, 2009 - adaptado)

Sabendo que o acelerado crescimento populacional urbano está articulado com a escassez de recursos financeiros e a dificuldade de implementação de leis de proteção ao meio ambiente, pode-se estabelecer o estímulo a uma relação sustentável entre conservação e produção a partir:

- A) do aumento do consumo, pela população mais pobre, de produtos industrializados para o equilíbrio da capacidade de consumo entre as classes.





- B) da seleção e recuperação do lixo urbano, que já é uma prática rotineira nos grandes centros urbanos dos países em desenvolvimento.
- C) da diminuição acelerada do uso de recursos naturais, ainda que isso represente perda da qualidade de vida de milhões de pessoas.
- D) da fabricação de produtos reutilizáveis e biodegradáveis, evitando-se substituições e descartes, como medidas para a redução da degradação ambiental.
- E) da transferência dos aterros sanitários para as partes mais periféricas das grandes cidades, visando-se à preservação dos ambientes naturais.

Questão 75 (2010.2)

O volume de matéria-prima recuperado pela reciclagem do lixo está muito abaixo das necessidades da indústria. No entanto, mais que uma forma de responder ao aumento da demanda industrial por matérias-primas e energia, a reciclagem é uma forma de reintroduzir o lixo no processo industrial.

(SCARLATO, F.C; PONTIN, J. A. Do nicho ao lixo. São Paulo: Atual, 1992 - adaptado)

A prática abordada no texto corresponde, no contexto global, a uma situação de sustentabilidade que:

- A) reduz o buraco na camada de ozônio nos distritos industriais.
- B) ameniza os efeitos das chuvas ácidas nos polos petroquímicos.
- C) diminui os efeitos da poluição atmosférica das indústrias siderúrgicas.
- D) diminui a possibilidade de formação das ilhas de calor nas áreas urbanas.
- E) reduz a utilização de matérias-primas nas indústrias de bens de consumo.

Questão 76 (2010.2)

No século XIX, para alimentar um habitante urbano, eram necessárias cerca de 60 pessoas trabalhando no campo. Essa proporção foi se modificando ao longo destes dois séculos.

Em certos países, hoje, há um habitante rural para cada dez urbanos.

(SANTOS, M. Metamorfose do espaço habitado. São Paulo: EDUSP, 2008)

O autor expõe uma tendência de aumento de produtividade agrícola por trabalhador rural, na qual menos pessoas produzem mais alimentos, que pode ser explicada:

- A) pela exigência de abastecimento das populações urbanas, que trabalham majoritariamente no setor primário da economia.
- B) pela imposição de governos que criam políticas econômicas para o favorecimento do crédito agrícola.
- C) pela incorporação homogênea dos agricultores às técnicas de modernização, sobretudo na relação latifúndio-minifúndio.
- D) pela dinamização econômica desse setor e utilização de novas técnicas e equipamentos de produção pelos agricultores.
- E) pelo acesso às novas tecnologias, o que fez com que áreas em altas latitudes, acima de 66°, passassem a ser grandes produtoras agrícolas.

Questão 77 (2010.2)

De fato, que alternativa restava aos portugueses, ao se verem diante de uma mata virgem e necessitando de terra para cultivo, a não ser derrubar a mata e atear-lhe fogo? Seria, pois, injusto reprová-los por terem começado dessa maneira.

Toda via, podemos culpar os seus descendentes, e com razão, por continuarem a queimar as florestas quando há agora, no início do século XIX, tanta terra limpa e pronta para o cultivo à sua disposição.

(SAINT-HILAIRE, A. Viagem às nascentes do rio S. Francisco [1847]. Belo Horizonte. Itatiaia; São Paulo. EDUSP, 1975 - adaptado)

No texto, há informações sobre a prática da queimada em diferentes períodos da história do Brasil. Segundo a análise apresentada, os portugueses:

- A) evitaram emitir juízo de valor sobre a prática da queimada.
- B) consideraram que a queimada era necessária em certas circunstâncias.
- C) concordaram quanto à queimada ter sido uma prática agrícola insuficiente.
- D) entenderam que a queimada era uma prática necessária no início do séc. XIX.
- E) relacionaram a queimada ao descaso dos agricultores da época com a terra.

Questão 78 (2010.2)

O mapa mostra a distribuição de bovinos no bioma amazônico, cuja ocupação foi responsável pelo desmatamento de significativas extensões de terra na região.

Verifica-se que existem municípios com grande contingente de bovinos, nas áreas mais escuras do mapa, entre 750001 e 1500000 cabeças de bovinos.





**Produção de Bovinos - Efetivos de Cabeças em 2004
no Bioma Amazônico segundo municípios**

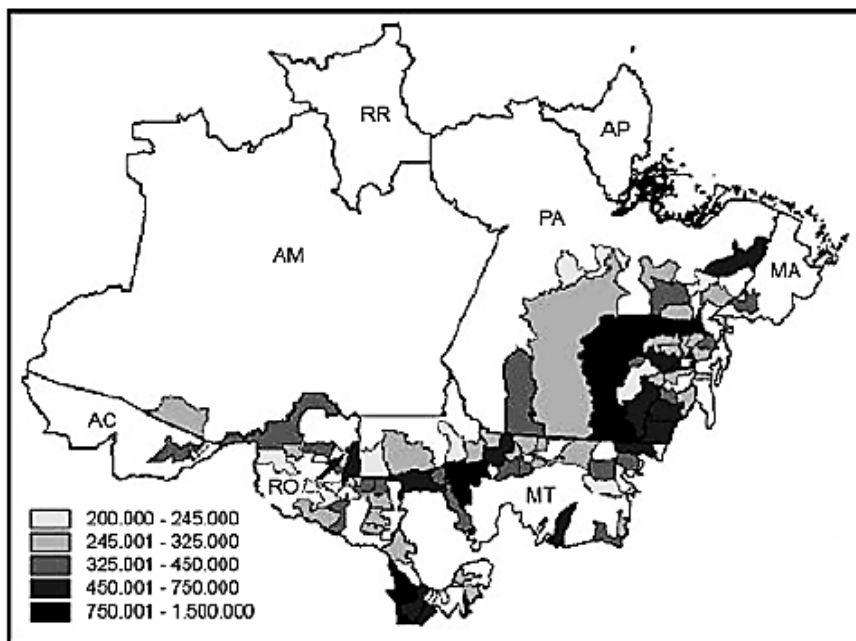

A análise do mapa permite concluir que:

- A) os estados do Pará, Mato Grosso e Rondônia detêm a maior parte de bovinos em relação ao bioma amazônico.
- B) os municípios de maior extensão são responsáveis pela maior produção de bovinos, segundo mostra a legenda.
- C) a criação de bovinos é a atividade econômica principal nos municípios mostrados no mapa.
- D) o efetivo de cabeças de bovinos se distribui amplamente pelo bioma amazônico.
- E) as terras florestadas são as áreas ao desenvolvimento da criação de bovinos.

Questão 79 (2010.2)

SOJA: EVOLUÇÃO DA ÁREA PLANTADA 1990-2006

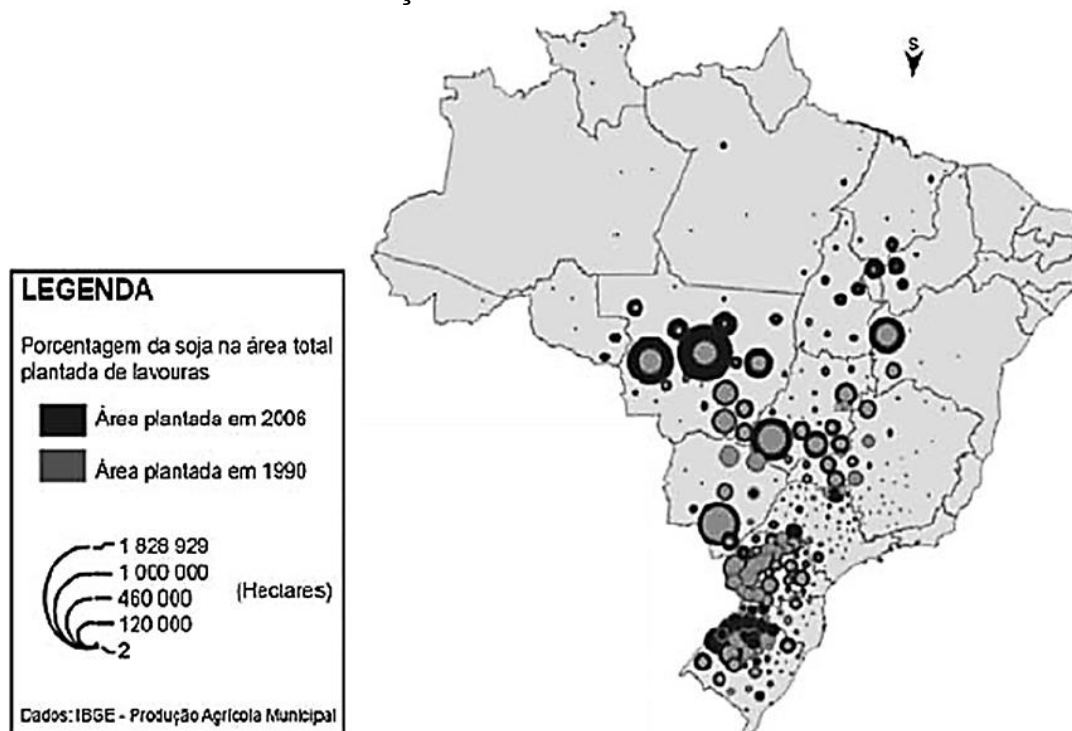



A interpretação do mapa indica que, entre 1990 e 2006, a expansão territorial da produção brasileira de soja ocorreu da região:

- A) Sul em direção às regiões Centro-Oeste e Nordeste.
- B) Sudeste em direção às regiões Sul e Centro-Oeste.
- C) Centro-Oeste em direção às regiões Sudeste e Nordeste.
- D) Norte em direção às regiões Sul e Nordeste.
- E) Nordeste em direção às regiões Norte e Centro-Oeste.

A partir do gráfico, responda às questões 80 e 81

RELAÇÃO ENTRE PRODUÇÃO E ÁREA PLANTADA NO BRASIL 1980-2008

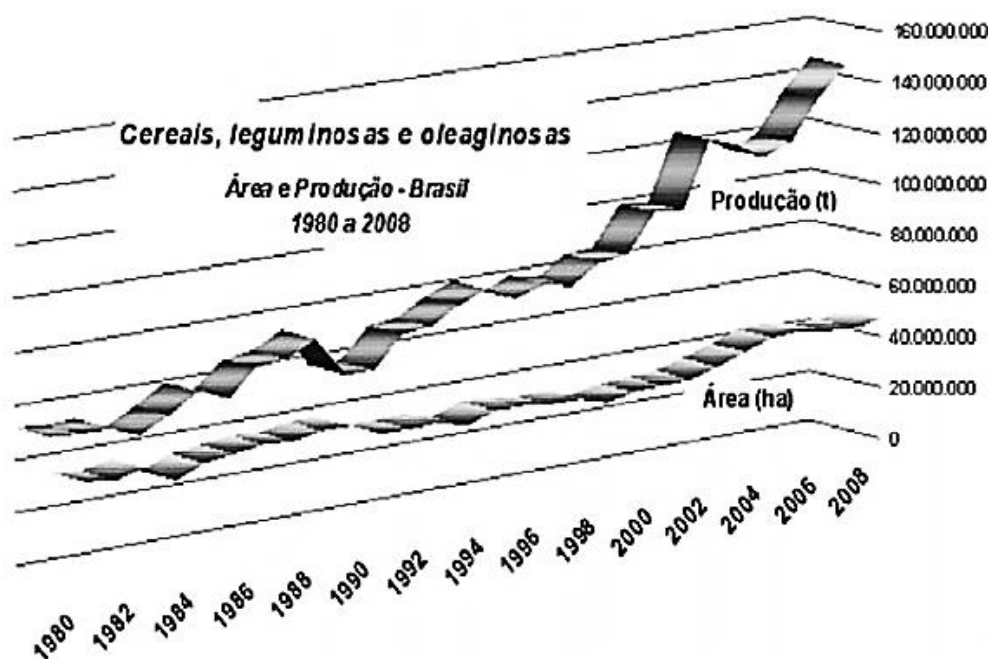

Questão 80 (2010.2)

O gráfico mostra a relação da produção de cereais, leguminosas e oleaginosas com a área plantada no Brasil, no período de 1980 a 2008. Verifica-se uma grande variação da produção em comparação à área plantada, o que caracteriza o crescimento da:

- A) economia.
- B) área plantada.
- C) produtividade.
- D) sustentabilidade.
- E) racionalização.

Questão 81 (2010.2)

Que transformação ocorrida na agricultura brasileira, nas últimas décadas, justifica as variações apresentadas no gráfico?

- A) O aumento do número de trabalhadores e menor necessidade de investimentos.
- B) O progressivo direcionamento da produção de grãos para o mercado interno.

- C) A introdução de novas técnicas e insumos agrícolas, como fertilizantes e sementes geneticamente modificadas.
- D) A introdução de métodos de plantio orgânico, altamente produtivos, voltados para a exportação em larga escala.
- E) O aumento no crédito rural voltado para a produção de grãos por camponeses da agricultura extensiva.

Questão 82 (2010.2)

Os últimos séculos marcam, para a atividade agrícola, com a humanização e a mecanização do espaço geográfico, uma considerável mudança em termos de produtividade: chegou-se, recentemente, à constituição de um meio técnico-científico-informacional, característico não apenas da vida urbana, mas também do mundo rural, tanto nos países avançados como nas regiões mais desenvolvidas dos países pobres.

(SANTOS, M. Por uma outra globalização: do pensamento único à consciência universal. Rio de Janeiro: Record, 2004 - adaptado)





A modernização da agricultura está associada ao desenvolvimento científico e tecnológico do processo produtivo em diferentes países. Ao considerar as novas relações tecnológicas no campo, verifica-se que a:

- A) introdução de tecnologia equilibrou o desenvolvimento econômico entre o campo e a cidade, refletindo diretamente na humanização do espaço geográfico nos países mais pobres.
- B) tecnificação do espaço geográfico marca o modelo produtivo dos países ricos, uma vez que pretendem transferir gradativamente as unidades industriais para o espaço rural.
- C) construção de uma infraestrutura científica e tecnológica promoveu um conjunto de relações que geraram novas interações socioespaciais entre o campo e a cidade.
- D) aquisição de máquinas e implementos industriais, incorporados ao campo, proporcionou o aumento da produtividade, libertando o campo da subordinação à cidade.
- E) incorporação de novos elementos produtivos oriundos da atividade rural resultou em uma relação com a cadeia produtiva industrial, subordinando a cidade ao campo.

Questão 83 (2010.2)

Responda sem pestanejar: que país ocupa a liderança mundial no mercado de etanol? Para alguns, a resposta óbvia é o Brasil. Afinal, o país tem o menor preço de produção do mercado, além de vastas áreas disponíveis para o plantio de matéria-prima. Outros dirão que são os EUA, donos da maior produção anual. Nos próximos anos, essa pergunta não deve gerar mais dúvida, pois a disputa não se dará em plantações de cana-de-açúcar ou nas usinas, mas nos laboratórios altamente sofisticados.

(TERRA, L. Conexões: estudos da geografia geral. São Paulo: Moderna, 2009 - adaptado)

A biotecnologia propicia, entre outras coisas, a produção dos biocombustíveis, que vêm se configurando em importantes formas de energias alternativas.

Que impactos possíveis pesquisas em laboratórios podem provocar na produção de etanol no Brasil e nos EUA?

- A) Aumento na utilização de novos tipos de matérias primas para a produção do etanol, elevando a produtividade.
- B) Crescimento da produção desse combustível, causando, porém, danos graves ao meio ambiente pelo excesso de plantações de cana-de-açúcar.
- C) Estagnação no processo produtivo do etanol brasileiro, já que o país deixou de investir nesse tipo de tecnologia.

D) Elevação nas exportações de etanol para os EUA, já que a produção interna brasileira é maior que a procura, e o produto tem qualidade superior.

E) Aumento da fome em ambos os países, em virtude da produção de cana-de-açúcar prejudicar a produção de alimentos.

Questão 84 (2010.2)

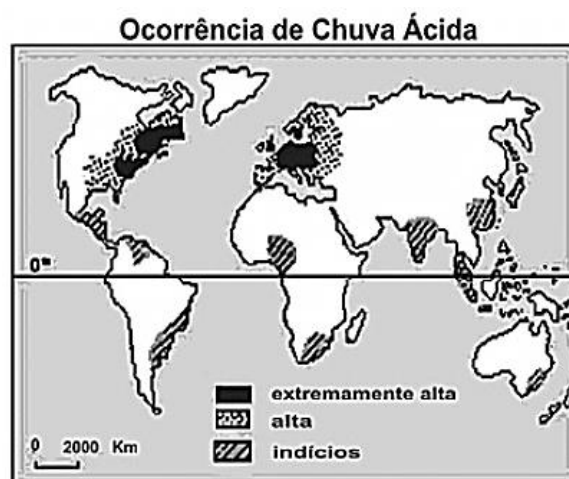

A maior frequência na ocorrência do fenômeno atmosférico apresentado na figura relaciona-se a:

- A) concentrações urbano-industriais.
- B) episódios de queimadas florestais.
- C) atividades de extrativismo vegetal.
- D) índices de pobreza elevados.
- E) climas quentes e muito úmidos.

Questão 85 (2010.2)

A Convenção da ONU sobre Direitos das Pessoas com Deficiências, realizada, em 2006 como objetivo melhorar a vida da população de 650 milhões de pessoas com deficiência em todo o mundo. Dessa convenção foi elaborado e acordado, entre os países das Nações Unidas, um tratado internacional para garantir mais direitos a esse público.

Entidades ligadas aos direitos das pessoas com deficiência acreditam que, para o Brasil, a ratificação do tratado pode significar avanços na implementação de leis no país.

(Disponível em: <http://www.bbc.co.uk>. Acesso em: 18 mai. 2010 - adaptado)

No Brasil, as políticas públicas de inclusão social apontam para o discurso, tanto da parte do governo quanto da iniciativa privada, sobre a efetivação da cidadania. Nesse sentido, a temática da inclusão social de pessoas com deficiência:





- A) vem sendo combatida por diversos grupos sociais, em virtude dos elevados custos para a adaptação e manutenção de prédios e equipamentos públicos.
- B) está assumindo o *status* de política pública bem como representa um diferencial positivo de *marketing* institucional.
- C) reflete práticas que viabiliza políticas compensatórias voltadas somente para as pessoas desse grupo que estão socialmente organizadas.
- D) associa-se a uma estratégia de mercado que objetiva atrair consumidores com algum tipo de deficiência, embora esteja descolada das metas da globalização.
- E) representa preocupação isolada, visto que o Estado ainda as discrimina e não lhes possibilita meios de integração à sociedade sob a ótica econômica.

Questão 86 (2010.2)

Sozinho vai descobrindo o caminho
O rádio fez assim com seu avô
Rodovia, hidrovia, ferrovia
E agora chegando a infovia
Para alegria de todo o interior

(GIL, G. Banda larga cordel)

O trecho da canção faz referência a uma das dinâmicas centrais da globalização, diretamente associada ao processo de:

- A) evolução dos fluxos populacionais.
B) expansão das empresas transnacionais.
C) expansão das áreas urbanas do interior.
D) evolução da tecnologia da informação.
E) ampliação dos protecionismos alfandegários.

Questão 87 (2011.1)

No mundo árabe, países governados há décadas por regimes políticos centralizadores contabilizam metade da população com menos de 30 anos; desses, 56% têm acesso à internet. Sentindo-se sem perspectivas de futuro e diante da estagnação da economia, esses jovens incubam vírus sedentos por modernidade e democracia. Em meados de dezembro, um tunisiano de 26 anos, vendedor de frutas, põe fogo no próprio corpo em protesto por trabalho, justiça e liberdade. Uma série de manifestações eclode na Tunísia e, como uma epidemia, o vírus libertário começa a se espalhar pelos países vizinhos, derrubando em seguida o presidente do Egito, Hosni Mubarak. Sites e redes sociais – como o Facebook e o Twitter ajudaram a mobilizar manifestantes do norte da África a ilhas do Golfo Pérsico.

(SEQUEIRA, C. D.; VILLAMÉA, L. A epidemia da Liberdade. Istoé Internacional. 2 mar. 11 - adaptado)

Considerando os movimentos políticos mencionados no texto, o acesso à internet permitiu aos jovens árabes:

- A) reforçar a atuação dos regimes políticos existentes
B) tomar conhecimento dos fatos sem se envolver.
C) manter o distanciamento necessário à sua segurança.
D) disseminar vírus capazes de destruir programas dos computadores.
E) difundir ideias revolucionárias que mobilizaram a população.

Questão 88 (2011.1)

A Floresta Amazônica, com toda a sua imensidão, não vai estar aí para sempre. Foi preciso alcançar toda essa taxa de desmatamento de quase 20 mil quilômetros quadrados ao ano, na última década do século XX, para que uma pequena parcela de brasileiros se desse conta de que o maior patrimônio natural do país está sendo torrado.

(AB'SABER, A. Amazônia: do discurso à práxis. São Paulo: EdUSP, 1996)

Um processo econômico que tem contribuído na atualidade para acelerar o problema ambiental descrito é:

- A) Expansão do Projeto Grande Carajás, com incentivos à chegada de novas empresas mineadoras.
B) Difusão do cultivo da soja com a implantação de monoculturas mecanizadas.
C) Construção da rodovia Transamazônica, com o objetivo de interligar a região Norte ao restante do país.
D) Criação de áreas extrativistas do látex das seringueiras para os chamados povos da floresta.
E) Ampliação do polo industrial da Zona Franca de Manaus, visando atrair empresas nacionais e estrangeiras.

Questão 89 (2011.1)

O Centro-Oeste apresentou-se como extremamente receptivo aos novos fenômenos da urbanização, já que era praticamente virgem, não possuindo infraestrutura de monta, nem outros investimentos fixos vindos do passado. Pôde, assim, receber uma infraestrutura nova, totalmente a serviço de uma economia moderna.

(SANTOS, M. A Urbanização Brasileira. São Paulo: EdUSP, 2005 - adaptado)

O texto trata da ocupação de uma parcela do território brasileiro. O processo econômico diretamente associado a essa ocupação foi o avanço da:





- A) industrialização voltada para o setor de base.
- B) economia da borracha no sul da Amazônia.
- C) fronteira agropecuária que degradou parte do cerrado.
- D) exploração mineral na Chapada dos Guimarães.
- E) extrativismo na região pantaneira.

Questão 90 (2011.1)

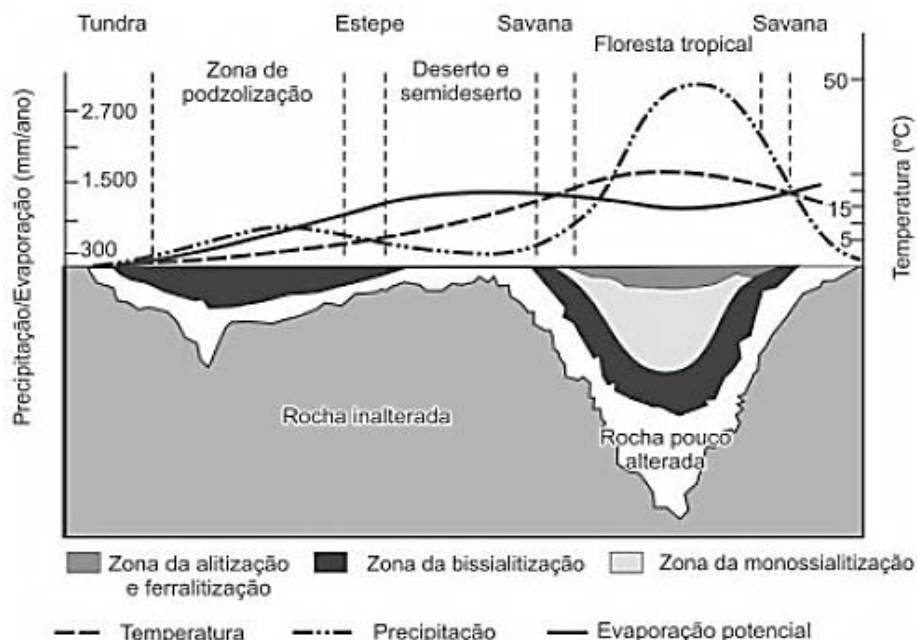

O gráfico relaciona diversas variáveis ao processo de formação do solo. A interpretação dos dados mostra que a água é um dos importantes fatores de pedogênese, pois nas áreas:

- A) de clima temperado ocorrem alta pluviosidade e grande profundidade de solos.
- B) tropicais ocorre menor pluviosidade, o que se relaciona com a menor profundidade das rochas inalteradas.
- C) de latitudes em torno de 30° ocorrem as maiores profundidades de solo, visto que há maior umidade.
- D) tropicais a profundidade do solo é menor, o que evidencia menor intemperismo químico da água sobre as rochas.
- E) de menor latitude ocorrem as maiores precipitações, assim como a maior profundidade dos solos.

Questão 91 (2011.1)

Uma empresa norte-americana de bioenergia está expandindo suas operações para o Brasil para explorar o mercado de pinhão manso. Com sede na Califórnia, a empresa desenvolveu sementes híbridas de pinhão manso, oleaginosa utilizada hoje na produção de biodiesel e de querosene de aviação.

(MAGOSS, E. O Estado de São Paulo. 19.05.11 adp)

A partir do texto, a melhoria agrônômica das sementes de pinhão manso abre para o Brasil a oportunidade econômica de:

- A) ampliar as regiões produtoras pela adaptação do cultivo a diferentes condições climáticas.
- B) beneficiar os pequenos produtores camponeses de óleo pela venda direta ao varejo.

- C) abandonar a energia automotiva derivada do petróleo em favor de fontes alternativas.
- D) baratear cultivos alimentares substituídos pelas culturas energéticas de valor econômico superior.
- E) reduzir o impacto ambiental pela não emissão de gases do efeito estufa para a atmosfera.

Questão 92 (2011.1)

Um dos principais objetivos de se dar continuidade às pesquisas em erosão dos solos é o de procurar resolver os problemas oriundos desse processo, que, em última análise, geram uma série de impactos ambientais. Além disso, para a adoção de técnicas de conservação dos solos, é preciso conhecer como a água executa seu trabalho de remoção, transporte e deposição de sedimentos. A erosão causa, quase sempre,





uma série de problemas ambientais, em nível local ou até mesmo em grandes áreas.

(GUERRA, A. J. T. Processos erosivos nas encostas. IRio de Janeiro: Bertrand Brasil, 2007 - adaptado)

A preservação do solo, principalmente em áreas de encostas, pode ser uma solução para evitar catástrofes em função da intensidade de fluxo hídrico. A prática humana que segue no caminho contrário a essa solução é:

- A) a aração.
- B) o terraceamento.
- C) o pousio.
- D) a drenagem.
- E) o desmatamento.

Questão 93 (2011.1)

O fenômeno de ilha de calor é o exemplo mais marcante da modificação das condições iniciais do clima pelo processo de urbanização, caracterizado pela modificação do solo e pelo calor antropogênico, o qual inclui todas as atividades humanas inerentes à sua vida na cidade.

(BARBOSA, R. V. R. Áreas verdes e qualidade térmica em ambientes urbanos. São Paulo: EdUSP, 2005)

O texto exemplifica uma importante alteração socioambiental, comum aos centros urbanos. A maximização desse fenômeno ocorre:

- A) pela reconstrução dos leitos originais dos cursos d'água antes canalizados.
- B) pela recomposição de áreas verdes nas áreas centrais dos centros urbanos.
- C) pelo uso de materiais com alta capacidade de reflexão no topo dos edifícios.
- D) pelo processo de impermeabilização do solo nas áreas centrais das cidades.
- E) pela construção de vias expressas e gerenciamento de tráfego terrestre.

Questão 94 (2011.1)

O professor Paulo Saldiva pedala 6 km em 22 minutos de casa para o trabalho, todos os dias. Nunca foi atingido por um carro. Mesmo assim, é vítima diária do trânsito de São Paulo: a cada minuto sobre a bicicleta, seus pulmões são envenenados com 3,3 microgramas de poluição particulada – poeira, fumaça, fuligem, partículas de metal em suspensão, sulfatos, nitratos, carbono, compostos orgânicos e outras substâncias nocivas.

(ESCOBAR, H. Sem Ar. O Estado de SP. Ago. 08)

A população de uma metrópole brasileira que vive nas mesmas condições socioambientais das do professor citado no texto apresentará uma tendência de:

- A) ampliação da taxa de fecundidade
- B) diminuição da expectativa de vida.
- C) elevação do crescimento vegetativo.
- D) aumento na participação relativa de idosos.
- E) redução na proporção de jovens na sociedade.

Questão 95 (2011.1)



A imagem retrata a araucária, árvore que faz parte de um importante bioma brasileiro que, no entanto, já foi bastante degradado pela ocupação humana. Uma das formas de intervenção humana relacionada à degradação desse bioma foi:

- A) o avanço do extrativismo de minerais metálicos voltados para a exportação na região Sudeste.
- B) a contínua ocupação agrícola intensiva de grãos na região Centro-Oeste do Brasil.
- C) o processo de desmatamento motivado pela expansão da atividade canavieira no Nordeste brasileiro.
- D) o avanço da indústria de papel e celulose a partir da exploração da madeira, extraída principalmente no Sul do Brasil.
- E) o adensamento do processo de favelização sobre áreas da Serra do Mar na região Sudeste.

Questão 96 (2011.1)

SOBRADINHO

O homem chega, já desfaz a natureza
Tira gente, põe represa, diz que tudo vai mudar
O São Francisco lá pra cima da Bahia
Diz que dia menos dia vai subir bem devagar
E passo a passo vai cumprindo a profecia do
beato que dizia que o Sertão ia alagar.

(SÁ E GUARABYRA. Disco Pirão de peixe com pimenta. Som Livre, 1977 - adaptado)

O trecho da música faz referência a uma importante obra na região do rio São Francisco. Uma consequência socioespacial dessa construção foi:





- A) a migração forçada da população ribeirinha.
- B) o rebaixamento do nível do lençol freático local.
- C) a preservação da memória histórica da região.
- D) a ampliação das áreas de clima árido.
- E) a redução das áreas de agricultura irrigada.

Questão 97 (2011.1)

A nova des-ordem geográfica mundial:
Uma proposta de regionalização

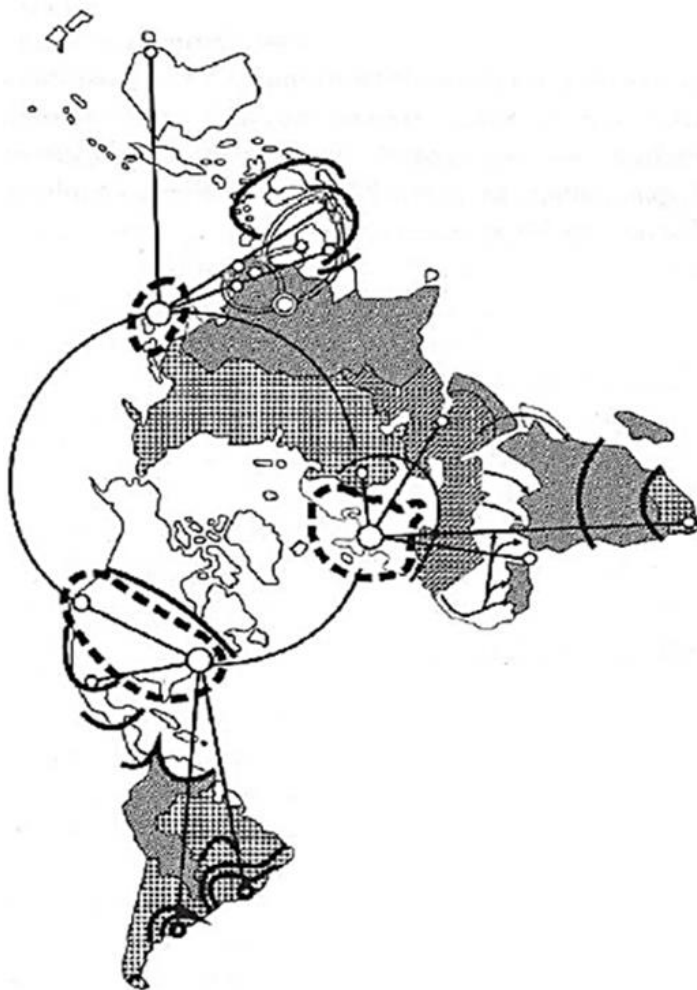

	TERRITÓRIOS	REDES
Distância Cultural	Estado com forte identidade cultural 	Rede chinesa Difusão do islã
Estado	Semiperiferia 	Potência mundial Oligopólio
Economia-Mundo	Área de influência da rede mundial 	Rede mundial
Sociedade-Mundo		

O espaço mundial sob a “nova des-ordem” é um emaranhado de zonas, redes e “aglomerados”, espaços hegemônicos e contra hegemônicos que se cruzam de forma complexa na face da Terra. Fica clara, de saída, a polêmica que envolve uma nova regionalização mundial. Como regionalizar um espaço tão heterogêneo e, em parte, fluido, como é o espaço mundial contemporâneo?

(HAESBAERT, R.; PORTO-GONÇALVES, C.W. A nova des-ordem mundial. São Paulo: UNESP, 2006)

O mapa procura representar a lógica espacial do mundo contemporâneo pós-União Soviética, no contexto de avanço da globalização e do neoliberalismo, quando a divisão entre países socialistas e capitalistas se desfez e as categorias de “primeiro” e “terceiro” mundo perderam sua validade explicativa.

Considerando esse objetivo interpretativo, tal distribuição espacial aponta para:

- A) a estagnação dos Estados com forte identidade cultural.
- B) o alcance da racionalidade anticapitalista.
- C) a influência das grandes potências econômicas.
- D) a dissolução de blocos políticos regionais.
- E) o alargamento da força econômica dos países islâmicos.





Questão 98 (2011.1)

Como os combustíveis energéticos, as tecnologias da informação são, hoje em dia, indispensáveis em todos os setores econômicos. Através delas, um maior número de produtores é capaz de inovar e a obsolescência de bens e serviços se acelera. Longe de estender a vida útil dos equipamentos e a sua capacidade de reparação, o ciclo de vida desses produtos diminui, resultando em maior necessidade de matéria-prima para a fabricação de novos.

(GROSSARD, C. Le Monde Diplomatique Brasil. Ano 3, nº 36, 2010 - adaptado)

A postura consumista de nossa sociedade indica a crescente produção de lixo, principalmente nas áreas urbanas, o que, associado a modos incorretos de deposição,

- A) provoca a contaminação do solo e do lençol freático, ocasionando assim graves problemas socioambientais, que se adensarão com a continuidade da cultura do consumo desenfreado.
- B) produz efeitos perversos nos ecossistemas, que são sanados por cadeias de organismos decompositores que assumem o papel de eliminadores dos resíduos depositados em lixões.
- C) multiplica o número de lixões a céu aberto, considerados atualmente a ferramenta capaz de resolver de forma simplificada e barata o problema de deposição de resíduos nas grandes cidades.
- D) estimula o empreendedorismo social, visto que um grande número de pessoas, os catadores, têm livre acesso aos lixões, sendo assim incluídos na cadeia produtiva dos resíduos tecnológicos.
- E) possibilita a ampliação da quantidade de rejeitos que podem ser destinados a associações e cooperativas de catadores de materiais recicláveis, financiados por instituições da sociedade civil ou pelo poder público.

Questão 99 (2011.1)

Em 1872, Robert Angus Smith criou o termo "chuva ácida", descrevendo precipitações ácidas em Manchester após a Revolução Industrial. Trata-se do acúmulo demasiado de dióxido de carbono e enxofre na atmosfera que, ao reagirem com compostos dessa camada, formam gotículas de chuva ácida e partículas de aerossóis. A chuva ácida não necessariamente ocorre no local poluidor, pois tais poluentes, ao serem lançados na atmosfera, são levados pelos ventos, podendo provocar a reação em regiões distantes. A água de forma pura apresenta pH 7, e, ao contatar agentes poluidores, reage modificando seu pH para 5,6 e até menos que isso, o que provoca reações, deixando consequências.

(Disponível em: <http://www.brasilecola.com>. Acesso em: 18 maio 2010 - adaptado)

O texto aponta para um fenômeno atmosférico causador de graves problemas ao meio ambiente: a chuva ácida (pluviosidade com pH baixo). Esse fenômeno tem como consequência:

- A) a corrosão de metais, pinturas, monumentos históricos, destruição da cobertura vegetal e acidificação dos lagos.
- B) a diminuição do aquecimento global, já que esse tipo de chuva retira poluentes da atmosfera.
- C) a destruição da fauna e da flora, a redução dos recursos hídricos, com o assoreamento dos rios.
- D) as enchentes, que atrapalham a vida do cidadão urbano, corroendo, em curto prazo, automóveis e fios de cobre da rede elétrica.
- E) a degradação da terra nas regiões semiáridas, localizadas, em sua maioria, no Nordeste do nosso país.

Questão 100 (2011.1)

Estamos testemunhando o reverso da tendência histórica da assalarição do trabalho e socialização da produção, que foi característica predominante na era industrial. A nova organização social e econômica baseada nas tecnologias da informação visa à administração descentralizadora, ao trabalho individualizante e aos mercados personalizados. As novas tecnologias da informação possibilitam, ao mesmo tempo, a descentralização das tarefas e sua coordenação em uma rede interativa de comunicação em tempo real, seja entre continentes, seja entre os andares de um mesmo edifício.

(CASTELLS, M. A sociedade em rede. São Paulo: Paz e Terra, 2006 - adaptado)

No contexto descrito, as sociedades vivenciam mudanças constantes nas ferramentas de comunicação que afetam os processos produtivos nas empresas. Na esfera do trabalho, tais mudanças têm provocado:

- A) o aprofundamento dos vínculos dos operários com as linhas de montagem sob influência dos modelos orientais de gestão.
- B) o aumento das formas de teletrabalho como solução de larga escala para o problema do desemprego crônico.
- C) o avanço do trabalho flexível e da terceirização como respostas às demandas por inovação e com vistas à mobilidade dos investimentos.
- D) a autonomização crescente das máquinas e computadores em substituição ao trabalho dos especialistas técnicos e gestores.
- E) o fortalecimento do diálogo entre operários, gerentes, executivos e clientes com a garantia de harmonização das relações de trabalho.





Questão 101 (2011.1)

A introdução de novas tecnologias desencadeou uma série de efeitos sociais que afetaram os trabalhadores e sua organização. O uso de novas tecnologias trouxe a diminuição do trabalho necessário que se traduz na economia líquida do tempo de trabalho, uma vez que, com a presença da automação microeletrônica, começou a ocorrer a diminuição dos coletivos operários e uma mudança na organização dos processos de trabalho.

A utilização de novas tecnologias tem causado inúmeras alterações no mundo do trabalho. Essas mudanças são observadas em um modelo de produção caracterizado:

- A) pelo uso intensivo do trabalho manual para desenvolver produtos autênticos e personalizados.
- B) pelo ingresso tardio das mulheres no mercado de trabalho no setor industrial.
- C) pela participação ativa das empresas e dos próprios trabalhadores no processo de qualificação laboral.
- D) pelo aumento na oferta de vagas para trabalhadores especializados em funções repetitivas.
- E) pela manutenção de estoques de larga escala em função da alta produtividade.

Questão 102 (2011.1)

Subindo morros, margeando córregos ou penduradas em palafitas, as favelas fazem parte da paisagem de um terço dos municípios do país, abrigando mais de 10 milhões de pessoas, segundo dados do Instituto Brasileiro de Geografia e Estatística (IBGE).

(MARTINS, A. R. A favela, espaço da cidade. Disponível em: <http://www.revistaescola.abril.com.br>. Acesso em: 31 jul. 2010)

A situação das favelas no país reporta a graves problemas de desordenamento territorial. Nesse sentido, uma característica comum a esses espaços tem sido:

- A) o planejamento para a implantação de infraestruturas urbanas necessárias para atender as necessidades básicas dos moradores.
- B) a organização de associações de moradores interessadas na melhoria do espaço urbano e financiadas pelo poder público.
- C) a presença de ações referentes à educação ambiental com conseqüente preservação dos espaços naturais circundantes.
- D) a ocupação de áreas de risco suscetíveis a enchentes ou desmoronamentos com conseqüentes perdas materiais e humanas.
- E) o isolamento socioeconômico dos moradores ocupantes desses espaços com a resultante multiplicação de políticas que tentam reverter esse quadro.

Questão 103 (2011.1)

Se a mania de fechar, verdadeiro *habitus* da mentalidade medieval nascido talvez de um profundo sentimento de insegurança, estava difundida no mundo rural, estava do mesmo modo no meio urbano, pois que uma das características da cidade era de ser limitada por portas e por uma muralha.

(DUBY, G. et al. "Séculos XIV-XV". In: ARIÈS, P.; DUBY, G. Vida privada da Europa Feudal à Renascença. São Paulo: Cia. das Letras, 1990 - adaptado)

As práticas e os usos das muralhas sofreram importantes mudanças no final da Idade Média, quando elas assumiram a função de pontos de passagem ou pórticos. Este processo está diretamente relacionado com:

- A) o crescimento das atividades comerciais e urbanas.
- B) a migração de camponeses e artesãos
- C) a expansão dos parques industriais e fabris.
- D) o aumento do número de castelos e feudos.
- E) a contenção das epidemias e doenças.

Questão 104 (2011.1)

No Estado de São Paulo, a mecanização da colheita da cana-de-açúcar tem sido induzida também pela legislação ambiental, que proíbe a realização de queimadas em áreas próximas aos centros urbanos. Na região de Ribeirão Preto, principal polo sucroalcooleiro do país, a mecanização da colheita já é realizada em 516 mil dos 1,3 milhão de hectares cultivados com cana-de-açúcar.

(BALSADI, O. et al. Transformações Tecnológicas e a força de trabalho na agricultura brasileira no período de 1990-2000. Revista de economia agrícola)

O texto aborda duas questões, uma ambiental e outra socioeconômica, que integram o processo de modernização da produção canavieira. Em torno da associação entre elas, uma mudança decorrente desse processo é a:

- A) perda de nutrientes do solo devido à utilização constante de máquinas.
- B) eficiência e racionalidade no plantio com maior produtividade na colheita.
- C) ampliação da oferta de empregos nesse tipo de ambiente produtivo.
- D) menor compactação do solo pelo uso de maquinário agrícola de porte.
- E) poluição do ar pelo consumo de combustíveis fósseis pelas máquinas.

Questão 105 (2011.1)

Os chineses não atrelam nenhuma condição para efetuar investimentos nos países africanos. Outro ponto interessante é a venda e compra de





grandes somas de áreas, posteriormente cercadas. Por se tratar de países instáveis e com governos ainda não consolidados, teme-se que algumas nações da África tornem-se literalmente protetorados.

(BRANCOLI, F. China e os novos investimentos na África. Disponível em: <http://opiniaoenoticia.com.br>. Acesso em: 29 abr. 2010 adaptado)

A presença econômica da China em vastas áreas do globo é uma realidade do século XXI. A partir do texto, como é possível caracterizar a relação econômica da China com o continente africano?

- A) Pela presença de órgãos econômicos internacionais como o Fundo Monetário Internacional (FMI) e o Banco Mundial, que restringem os investimentos chineses, uma vez que estes não se preocupam com a preservação do meio ambiente.
- B) Pela presença de órgãos econômicos internacionais como o Fundo Monetário Internacional (FMI) e o Banco Mundial, que restringem os investimentos chineses, uma vez que estes não se preocupam com a preservação do meio ambiente.
- C) Pela aliança com os capitais e investimentos diretos realizados pelos países ocidentais, promovendo o crescimento econômico de algumas regiões desse continente.
- D) Pela presença cada vez maior de investimentos diretos, o que pode representar uma ameaça à soberania dos países africanos ou manipulação das ações destes governos em favor dos grandes projetos
- E) Pela presença de um número cada vez maior de diplomatas, o que pode levar à formação de um Mercado Comum Sino-Africano, ameaçando os interesses ocidentais.

Questão 106 (2011.1)

Cadeia agroindustrial integrada ao supermercado

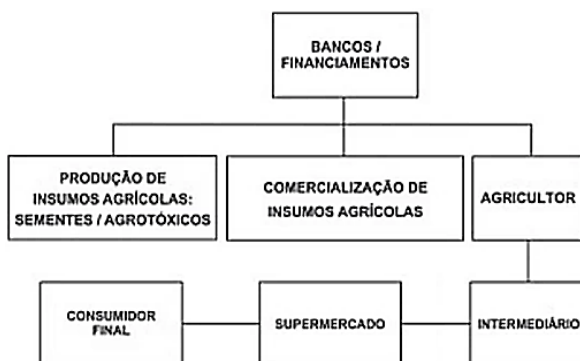

O organograma apresenta os diversos atores que integram uma cadeia agroindustrial e a intensa relação entre os setores primário, se-

cundário e terciário. Nesse sentido, a disposição dos atores na cadeia agroindustrial demonstra:

- A) a autonomia do setor primário.
- B) a importância do setor financeiro.
- C) o distanciamento entre campo e cidade.
- D) a subordinação da indústria à agricultura.
- E) a horizontalidade das relações produtivas.

Questão 107 (2011.1)

As migrações tradicionais, intensificadas e generalizadas nas últimas décadas do século XX, expressam aspectos particularmente importantes da problemática racial, visto como dilema também mundial. Deslocam-se indivíduos, famílias e coletividades para lugares próximos e distantes, envolvendo mudanças mais ou menos drásticas nas condições de vida e trabalho, em padrões e valores socioculturais. Deslocam-se para sociedades semelhantes ou radicalmente distintas, algumas vezes compreendendo culturas ou mesmo civilizações totalmente diversas.

(IANNI, O. A era do globalismo. Rio de Janeiro: Civilização Brasileira, 1996)

A mobilidade populacional da segunda metade do século XX teve um papel importante na formação social e econômica de diversos estados nacionais. Uma razão para os movimentos migratórios nas últimas décadas e uma política migratória atual dos países desenvolvidos são:

- A) a busca de oportunidades de trabalho e o aumento de barreiras contra a imigração.
- B) a necessidade de qualificação profissional e a abertura das fronteiras para os imigrantes.
- C) o desenvolvimento de projetos de pesquisa e o acautelamento dos bens dos imigrantes.
- D) a expansão da fronteira agrícola e a expulsão dos imigrantes qualificados.
- E) a fuga decorrente de conflitos políticos e o fortalecimento de políticas sociais.

Questão 108 (2011.2)

Desde épocas remotas, a interação da sociedade com a natureza gera impactos diversificados, que transformam a complexidade do ambiente natural. A evolução progressiva do homem como ser social mostra que, quanto mais ele evolui tecnicamente, mais interfere na dinâmica da natureza.

(ROSS, J. L. S. A sociedade industrial e o ambiente. In: ROSS, J. L. S. (Org.). Geografia do Brasil. São Paulo: EdUSP, 2005 -adaptado)

A partir da relação apresentada entre a sociedade e a natureza, é possível identificar uma causa e uma consequência da interferência humana no ambiente natural, a saber:



- A) A extração de matérias-primas para setores como o siderúrgico, o que tende a promover degradação de certos ecossistemas.
- B) A extração de recursos naturais, gerando uma aproximação entre os ambientes naturais e humanizados.
- C) A interrupção dos incentivos públicos à indústria do turismo, o que implica a ampliação do equilíbrio ecológico.
- D) A redução dos níveis de investimento do agronegócio, o que resulta diretamente na diminuição de espécies nativas.
- E) O aumento da produtividade agrícola, contribuindo para uma menor diversificação da fauna e da flora.

Questão 109 (2011.2)

A problemática ambiental surgiu nas últimas décadas do século XX como uma crise de civilização, questionando a racionalidade econômica e tecnológica dominantes. Com isso, novas organizações da sociedade civil despontaram, interessadas em um alternativo de relação sociedade e natureza.

(MIGUEL, K. G. A expressão dos movimentos ambientais atualidade: mídia e igualdade. Disponível em: <http://www.intercom.org.br>. Acesso em: 22 set. 2010)

Os movimentos sociais, em especial o movimento ambientalista, têm participado de forma decisiva na mudança de postura por parte das grandes empresas, principalmente no que diz respeito:

- A) ao sistema produtivo, que considera os custos ambientais, já que muitos recursos são retirados da natureza e apresentam um meio adequado de reposição.
- B) à observação dos direitos civis, que são conquistas do poder público e resultam na observação de toda a legislação ambiental existente nos países.
- C) à diminuição da poluição emitida, porque essas empresas detêm grande parte da riqueza e tecnologia e utilizam cada vez menos recursos naturais.
- D) à adoção de medidas sustentáveis, a fim de que essas empresas atuem com responsabilidade nos locais em que estão instaladas.
- E) ao final da produção, quando os dejetos são devolvidos ao meio ambiente após a verificação dos efeitos negativos que poderiam causar ao longo do tempo.

Questão 110 (2011.2)

Planejada ainda na Ditadura, a hidrelétrica de Belo Monte, que será a terceira maior do mundo, virou um retrato do dilema a respeito do futuro do Brasil. Para crescer, gerar empregos e

reduzir a alarmante desigualdade social, o país precisará de energia em abundância. O que vozes respeitadas perguntam, porém, é se uma grande usina no meio da Amazônia é a melhor saída.

(SIQUEIRA, A. Carta Capital. Ano XV, nº 593, 2010 - adaptado)

Os impactos decorrentes da construção da hidrelétrica de Belo Monte sobre os diversos atores que vivem na região onde se pretende construí-la estão relacionados com:

- A) os riscos de deterioração das atividades tradicionais, causados pelas transformações no território.
- B) a ampliação das oportunidades de emprego, que absorve as populações que são prejudicadas por sua construção.
- C) os prejuízos econômicos, que serão superados pelos benefícios trazidos para a população local.
- D) as transformações sociais, que são necessárias em qualquer processo de desenvolvimento.
- E) a promoção do desenvolvimento das atividades tradicionais possibilitada pela disponibilidade de energia.

Questão 111 (2011.2)

Os impactos positivos da biotecnologia na agricultura envolvem o aprimoramento das práticas de cultivo, a redução da quantidade e melhoria na qualidade dos produtos agrícolas e o aumento da renda dos produtores.

(Disponível em: www.cib.org.br. Acesso em: 26 jul.2011 - adaptado)

Um argumento que mostra uma desvantagem da utilização da biotecnologia para a sociedade, de modo geral, é:

- A) a criação de produtos com propriedades nutritivas diferenciadas.
- B) a criação ou adaptação de culturas em solos e climas diferentes daqueles originais.
- C) a maior resistência das plantas geneticamente modificadas ao ataque de insetos.
- D) o desenvolvimento de novas variedades de um determinado produto agrícola.
- E) o desconhecimento acerca de seus possíveis efeitos sobre a saúde humana.

Questão 112 (2011.2)

Há 500 anos, desde a chegada do colonizador português, começaram as lutas contra o cativeiro e conseqüentemente contra o cativeiro da terra, contra a expulsão, que marcam as lutas dos trabalhadores. Das lutas dos povos indígenas, dos escravos e dos trabalhadores livres e,





desde o final do século passado, dos imigrantes, desenvolveram-se as lutas camponesas pela terra.

(FERNANDES, B. M. Brasil: 500 anos de luta pela terra. Revista de Cultura Vozes. Nº 2, 99 - adaptado)

Os processos sociais e econômicos que deram origem e conformaram a identidade do Movimento dos Trabalhadores Rurais sem Terra (MST) têm em suas raízes mudanças relacionadas:

- A) à luta pelo acesso e permanência na terra, que passou da esfera nacional para a local.
- B) à política neoliberal, que proporcionou investimentos no campo e reduziu os conflitos fundiários.
- C) à distribuição de terras expropriadas dos grupos multinacionais e partilhadas entre os trabalhadores rurais.
- D) à migração de trabalhadores rurais brasileiros para o Paraguai, com o objetivo de cultivar soja.
- E) ao crescimento da luta pela terra e da implantação de assentamentos.

Questão 113 (2011.2)

A exploração de recursos naturais e a ocupação do território brasileiro têm uma longa história de degradação de áreas naturais. É resultado, entre outros fatores, da ausência de uma cultura de ocupação que respeitasse as características de seus biomas.

Ao longo da história, a apropriação da natureza e de seus recursos pelas sociedades humanas alterou os biomas do planeta. Em relação aos biomas brasileiros, em qual deles esse tipo de processo se fez sentir de forma mais profunda e irreversível?

- A) Na Mata Atlântica, que hoje abriga 7% da área original, devastada pela exploração da madeira e pelo crescimento urbano.
- B) No Cerrado, que abriga muitas espécies de árvores sob risco de extinção, atingido pela mineração e agricultura.
- C) Na Mata dos Cocais, localizada no Nordeste do país, desmatada pelo assoreamento e pelo cultivo da cana-de-açúcar.
- D) No Pantanal, que abrange parte dos estados de Mato Grosso e Mato Grosso do Sul, degradado pela mineração e pecuária.
- E) Na Floresta Amazônica, especialmente a partir da década de 1980, devastada pela construção de rodovias e expansão urbana.

Questão 114 (2011.2)

A Mata Atlântica perdeu 31 195 hectares de sua cobertura vegetal. Segundo o levantamento, os dados apontam uma redução de 55% na taxa média anual de desmatamento, comparando

com o período anterior analisado, o triênio 2005 a 2008. Essa diminuição pode ser explicada pelo avanço da legislação e também pelo trabalho dos órgãos de fiscalização.

(VIALLI, A. O Estado de São Paulo, 27 maio 2011)

Dada a sua grande extensão, é difícil e caro fiscalizar o bioma em questão, no entanto, uma forma de vigilância eficiente e que vem sendo utilizada no Brasil para esse fim é:

- A) A constituição de reservas indígenas, já que as terras passam a ser propriedade dos índios.
- B) O uso de equipamentos de sensoriamento remoto, por meio de imagens de satélites.
- C) O aperfeiçoamento profissional dos fiscais, já que a modernização da sua atuação diminui o desmatamento.
- D) A formação de Reservas de Conservação, cujos proprietários, extrativistas, impedem o desmatamento.
- E) A implantação de Reservas de Preservação, que tornam as áreas intocáveis e, assim, isentas de degradação.

Questão 115 (2011.2)

Enchente no Rio está entre as mais fatais dos últimos 12 meses no mundo

As enchentes no Rio de Janeiro esta semana já causaram mais mortes do que qualquer outro incidente semelhante em 2010 em qualquer parte do mundo. Nos últimos 12 meses, a inundação no Rio foi a quinta mais fatal do mundo.

(Disponível em: <http://www.bbcbrasil.com>. Acesso em: 16 abr. 2010)

Além do grande volume de chuva, um fator de ordem socioespacial que provoca a ocorrência de eventos como o citado no trecho da reportagem é:

- A) a coleta seletiva de resíduos urbanos.
- B) a dragagem de rios, canais e lagoas assoreados.
- C) o ordenamento urbano, com a construção de condomínios populares.
- D) a impermeabilização dos solos das grandes cidades.
- E) a reconstituição de áreas de várzea degradadas.

Questão 116 (2011.2)

Os mapas árabes ainda desenhavam o sul em cima e o norte embaixo, mas no século XIII a Europa já havia restabelecido a ordem natural do universo. O norte estava em cima e o sul embaixo. O mundo era um corpo, ao norte estava o rosto, limpo, que olhava o céu. Ao sul estavam as partes baixas, sujas, onde iam parar as





imundícies e os seres escuros que eram a imagem invertida dos luminosos habitantes do norte.

(GALEANO, E. Espelhos: Sul. Porto Alegre: L &PM, 2008 - adaptado)



A confecção de um mapa pode significar uma leitura ideológica do espaço. Assim, a Projeção de Mercator, muito utilizada para a visualização dos continentes, caracteriza-se por:

- A) apresentar um hemisfério terrestre envolvido por um cone. As deformações aumentam na direção da base do cone.
- B) representar as formas e as superfícies dos continentes proporcionais à realidade. As linhas de meridianos acompanham a curvatura da terra.
- C) alterar a forma dos continentes, preservando a área. Seus paralelos e meridianos formam ângulos retos.
- D) partir de um plano tangente sobre a esfera terrestre. Seus paralelos e meridianos são projetados a partir do centro do plano.
- E) conservar as formas, mas distorcer as superfícies das massas continentais. Seus paralelos e meridianos formam ângulos retos.

Questão 117 (2011.2)

A cada 80 dias, 20 mil gravatas chegam a uma lojinha do Brás, bairro comercial de São Paulo. É o fim de uma viagem e tanto para elas — navegam por um mês desde Shengzhou, uma cidade no leste chinês. Mas a parada no Brás não deve demorar. Pelo menos se depender de Márcio, o dono da loja. Ele costuma vender todo o estoque até a chegada da carga seguinte. Márcio não conhece muito de Shengzhou, mas sabe de algo importante: “Lá estão as gravatas mais baratas do mundo. Na Índia, são 15% mais caras. Na Europa, 300%”.

(Superinteressante. Nº 271, nov. 2009)

A coesão é uma estratégia espacial adotada pelas indústrias para reduzir o custo de comer-

cialização. No caso chinês, a interação socioespacial ocorre com diversas partes do mundo, inclusive com São Paulo. De acordo com as informações da reportagem, é possível identificar essa coesão na:

- A) ampliação das distâncias continentais.
- B) redução das redes de telecomunicações mundiais.
- C) diminuição do custo da mão de obra intelectualizada.
- D) especialização produtiva da indústria local.
- E) distribuição global da montagem do produto.

Questão 118 (2011.2)

O processo de modernização da agricultura brasileira que vem se processando nas últimas décadas tem causado grandes transformações no campo. A principal delas é a privatização de grandes parcelas de terras, fato que não é recente na história brasileira.

(RIBEIRO, H. S. O migrante e a cidade: dilemas e conflitos. Araraquara: Wunderlich, 2001 - fragmento)

Embora esteja associado à ampliação do PIB e ao aumento das exportações, o processo de modernização da agricultura vivido pelo Brasil nas últimas décadas contribuiu para a exclusão social no campo, porque:

- A) significou uma expressiva diminuição da infraestrutura produtiva nas cidades do interior.
- B) impediu a participação dos pequenos agricultores no mercado de exportações.
- C) ampliou os salários e a concorrência pelas vagas de trabalho no agronegócio.
- D) revelou a inadaptação dos trabalhadores rurais à modernidade capitalista.
- E) contribuiu para a especulação fundiária e o êxodo de trabalhadores rurais.

Questão 119 (2011.2)

Hoje, o Brasil produz cerca de 16 bilhões de litros de álcool por ano, em quase 3 milhões de hectares, o suficiente para atender a 40% da frota de veículos nacionais. Para substituir completamente a gasolina, essa produção teria mais que dobrar. De acordo com a Embrapa, há espaço para isso: cerca de 90 milhões de hectares disponíveis para a expansão da agricultura.

(GIRARDI, G. O país do etanol. Revista Horizonte Geográfico. Nº 112, 2010)

O Brasil apresenta grande potencialidade para a produção de biocombustíveis, visto que:

- A) oferece a combinação de solo, clima e fontes renováveis capazes de favorecer uma cadeia de produção com potencial de abastecer o mercado.





- B) disponibiliza, na maior parte das áreas agricultáveis de cana, novos recursos tecnológicos substitutivos de técnicas antigas e poluidoras.
- C) promove a exploração de energias renováveis de segunda geração, já que garantem produtividade similar ao do álcool.
- D) desenvolve nas áreas agricultáveis de grande porte o cultivo da cana-de-açúcar amparado por técnicas e tecnologias tradicionais.
- E) estimula a produção do etanol a partir do milho, que se apresenta como alternativa de fonte renovável de maior rentabilidade.

Questão 120 (2011.2)



Uma família partiu de Porto Alegre (RS), às 8h do dia 1º de janeiro de 2010, portanto, dentro do período de vigência do horário de verão, com destino a Belém (PA). Apesar da distância, a viagem será feita de automóvel e terá duração de 56 horas. Qual o dia e a hora de chegada dessa família à capital paraense?

- A) Dia 3 de janeiro de 2010, às 17h.
- B) Dia 3 de janeiro de 2010, às 15h.
- C) Dia 2 de janeiro de 2010, às 15h.
- D) Dia 2 de janeiro de 2010, às 16h.
- E) Dia 3 de janeiro de 2010, às 16h.

Questão 121 (2011.2)

A aceleração da taxa de extinção de espécies é um grave e irreversível problema global causado pelos danos às reservas florestais. As previsões das taxas de extinção variam enormemente e, segundo alguns autores, poderão variar entre 20% e 50% de todas as espécies existentes até o final do século, essencialmente, pela destruição do hábitat nos trópicos.

(As Reservas Florestais pedem Socorro. Revista Geografia. Ed. 30, abr. 2010 - adaptado)

As taxas atuais de extinção nos países desenvolvidos são baixas em comparação com as das florestas tropicais e isso se deve à:

- A) conservação de superfícies significativas de ecossistemas pouco alterados pela ação antrópica.
- B) degradação já causada anteriormente por pressões advindas do processo de industrialização.
- C) exploração sustentável da enorme diversidade natural existente nesses países.
- D) incorporação dos recursos florestais à riqueza nacional desses países, favorecendo o extrativismo.
- E) introdução de modernas tecnologias capazes de conter o avanço do desmatamento.

Questão 122 (2011.2)

Os dados do recenseamento geral do Brasil de 1991 parecem confirmar a tendência ao movimento que, nos anos de 1970, já se vinha registrando, com o aumento do número de cidades médias. Os municípios com população entre 200 mil e 500 mil habitantes passam de 33 para 85, em 1991.

(Santos, M. A Urbanização Brasileira. São Paulo: EdUSP, 2005 - adaptado)

O aumento do número de cidades médias, retratado pelo autor Milton Santos, ainda persiste nos dias atuais no território brasileiro. Uma justificativa para este fato seria:

- A) O processo de criação de novas cidades planejadas no interior do país, baseadas em uma economia extrativista mineral.
- B) O processo de desconcentração das atividades econômicas como a indústria e a agricultura intensiva para áreas do interior do país.
- C) A desconcentração das atividades industriais e agropecuárias, que se concentravam na porção central do país e hoje atingem áreas litorâneas.
- D) A expansão do agronegócio nas regiões litorâneas do país, como no caso da cana-de-açúcar e do cacau no litoral nordestino.
- E) A chegada de multinacionais na região amazônica com a criação da Zona Franca de Manaus, no início dos anos de 1970.

Questão 123 (2011.2)

As modificações naturais e artificiais na cobertura vegetal das bacias hidrográficas influenciam o seu comportamento hidrológico. A alteração da superfície da bacia tem impactos significativos sobre o escoamento. Esse impacto normalmente é caracterizado quanto ao efeito que provoca no comportamento das enchentes, nas vazões mínimas e na vazão média.

(TUCCI, C.E.M.; CLARKE, R.T. Impacto das mudanças da cobertura vegetal. V. 2, n°. 1 jan./jun. 1997)





Ao analisar três rios com coberturas vegetais distintas — agrícola, floresta regenerada e floresta natural — de uma mesma bacia hidrográfica, após uma mesma precipitação, conclui-se que a vegetação é fundamental no comportamento da vazão dos rios, uma vez que a:

- A) vegetação de floresta natural possui o menor pico de vazão.
- B) floresta regenerada, por possuir mais densidade de biomassa, possui o menor pico de vazão.
- C) cobertura mais densa no ambiente agrícola proporciona o menor pico de vazão.
- D) cobertura mais espaçada na floresta natural ocasiona o maior pico de vazão.
- E) vegetação agrícola proporciona o mais demorado e o segundo maior pico de vazão.

Questão 124 (2011.2)

A questão agrária e as lutas de hoje pela terra são herdeiras de processos transcorridos nas décadas de 1940 a 1960. Contudo, se no contexto anterior a questão agrária tinha em sua base o arcaísmo do mundo rural, hoje ela é resultante dos processos de modernização da agricultura.

(GRYNSZPAN, M. Tempo de Plantar, tempo de colher. Ano 1, nº 9, São Paulo: Vera Cruz, jul. 2004)

A modernização da agricultura no Brasil aprofundou as causas da luta pela terra a partir dos anos 1970, pois:

- A) introduziu novas máquinas na agricultura, mas não criou condições para o escoamento da produção.
- B) implementou relações capitalistas no campo, mas impediu a sindicalização dos trabalhadores rurais.
- C) elevou a produtividade agrícola, mas intensificou a concentração fundiária.
- D) aumentou a competitividade da agricultura, mas a desvinculou dos produtos primários.
- E) piorou as relações de trabalho no campo, mas conteve o êxodo rural.

Questão 125 (2012.1)

A soma do tempo gasto por todos os navios de carga na espera para atracar no porto de Santos é igual a 11 anos — isso, contando somente o intervalo de janeiro a outubro de 2011.

O problema não foi registrado somente neste ano. Desde 2006 a perda de tempo supera uma década.

(Folha de S. Paulo, 25 dez. 2011 - adaptado)

A situação descrita gera consequências em cadeia, tanto para a produção quanto para o transporte.

No que se refere à territorialização da produção no Brasil contemporâneo, uma dessas consequências é a:

- A) realocação das exportações para o modal aéreo em função da rapidez.
- B) dispersão dos serviços financeiros em função da busca de novos pontos de importação.
- C) redução da exportação de gêneros agrícolas em função da dificuldade para o escoamento.
- D) priorização do comércio com países vizinhos em função da existência de fronteiras terrestres.
- E) estagnação da indústria de alta tecnologia em função da concentração de investimentos na infraestrutura de circulação.

Questão 126 (2012.1)

Portadora de memória, a paisagem ajuda a construir os sentimentos de pertencimento; ela cria uma atmosfera que convém aos momentos fortes da vida, às festas, às comemorações.

(CLAVAL, P. Terra dos homens: a geografia. São Paulo: Contexto, 2010 - adaptado)

No texto, é apresentada uma forma de integração da paisagem geográfica com a vida social. Nesse sentido, a paisagem, além de existir como forma concreta, apresenta uma dimensão:

- A) política de apropriação efetiva do espaço.
- B) econômica de uso de recursos do espaço.
- C) privada de limitação sobre a utilização do espaço.
- D) natural de composição por elementos físicos do espaço.
- E) simbólica de relação subjetiva do indivíduo com o espaço.

Questão 127 (2012.1)

A singularidade da questão da terra na África Colonial é a expropriação por parte do colonizador e as desigualdades raciais no acesso à terra. Após a independência, as populações de colonos brancos tenderam a diminuir, apesar de a proporção de terra em posse da minoria branca não ter diminuído proporcionalmente.

(MOYO, S. A terra africana e as questões agrárias: o caso das lutas pela terra no Zimbábue. Geografia agrária. São Paulo: Expressão Popular, 2007)

Com base no texto, uma característica socioespacial e um consequente desdobramento que marcou o processo de ocupação do espaço rural na África subsaariana foram:





- A) Exploração do campesinato pela elite proprietária – Domínio das instituições fundiárias pelo poder público.
- B) Adoção de práticas discriminatórias de acesso à terra – Controle do uso especulativo da propriedade fundiária.
- C) Desorganização da economia rural de subsistência – Crescimento do consumo interno de alimentos pelas famílias camponesas.
- D) Crescimento dos assentamentos rurais com mão de obra familiar – Avanço crescente das áreas rurais sobre as regiões urbanas.
- E) Concentração das áreas cultiváveis no setor agroexportador – Aumento da ocupação da população pobre em territórios agrícolas marginais.

Questão 128 (2012.1)

Texto I

A Europa entrou em estado de exceção, personificado por obscuras forças econômicas sem rosto ou localização física conhecida que não prestam contas a ninguém e se espalham pelo globo por meio de milhões de transações diárias no ciberespaço.

(ROSSI, C. Nem fim do mundo nem mundo novo. Folha de São Paulo, 11 dez. 2011 - adaptado)

Texto II

Estamos imersos numa crise financeira como nunca tínhamos visto desde a Grande Depressão iniciada em 1929 nos Estados Unidos.

(Entrevista de George Soros. Disponível em: www.nybooks.com. Acesso em: 17 ago. 2011 - adp)

A comparação entre os significados da atual crise econômica e do crash de 1929 oculta a principal diferença entre essas duas crises, pois:

- A) o crash da Bolsa em 1929 adveio do envolvimento dos EUA na I Guerra Mundial e a atual crise é o resultado dos gastos militares desse país nas guerras do Afeganistão e Iraque.
- B) a crise de 1929 ocorreu devido a um quadro de superprodução industrial nos EUA e a atual crise resultou da especulação financeira e da expansão desmedida do crédito bancário.
- C) a crise de 1929 foi o resultado da concorrência dos países europeus reconstruídos após a I Guerra e a atual crise se associa à emergência dos BRICS como novos concorrentes econômicos.
- D) o crash da Bolsa em 1929 resultou do excesso de proteções ao setor produtivo estadunidense e a atual crise tem origem na internacio-

nalização das empresas e no avanço da política de livre mercado.

- E) a crise de 1929 decorreu da política intervencionista norte-americana sobre o sistema de comércio mundial e a atual crise resultou do excesso de regulação do governo desse país sobre o sistema monetário.

Questão 129 (2012.1)

A maior parte dos veículos de transporte atualmente é movida por motores a combustão que utilizam derivados de petróleo. Por causa disso, esse setor é o maior consumidor de petróleo do mundo, com altas taxas de crescimento ao longo do tempo. Enquanto outros setores têm obtido bons resultados na redução do consumo, os transportes tendem a concentrar ainda mais o uso de derivados do óleo.

(MURTA, A. Energia: o vício da civilização. Rio de Janeiro: Garamond, 2011 - adaptado)

Um impacto ambiental da tecnologia mais empregada pelo setor de transportes e uma medida para promover a redução do seu uso, estão indicados, respectivamente, em:

- A) Aumento da poluição sonora – construção de barreiras acústicas.
- B) Incidência da chuva ácida – estatização da indústria automobilística.
- C) Derretimento das calotas polares – incentivo aos transportes de massa.
- D) Propagação de doenças respiratórias – distribuição de medicamentos gratuitos.
- E) Elevação das temperaturas médias – criminalização da emissão de gás carbônico.

Questão 130 (2012.1)

A interface clima/sociedade pode ser considerada em termos de ajustamento à extensão e aos modos como as sociedades funcionam em uma relação harmônica com seu clima. O homem e suas sociedades são vulneráveis às variações climáticas. A vulnerabilidade é a medida pela qual uma sociedade é suscetível de sofrer por causas climáticas.

(AYOADE, J. O. Introdução a climatologia para os trópicos. Rio de Janeiro: Bertrand Brasil, 2010 - adp)

Considerando o tipo de relação entre ser humano e condição climática apresentado no texto, a sociedade torna-se mais vulnerável quando:

- A) concentra suas atividades no setor primário.
- B) apresenta estoques elevados de alimentos.
- C) possui um sistema de transportes articulado.
- D) diversifica a matriz de geração de energia.
- E) introduz tecnologias à produção agrícola.





Questão 131 (2012.1)

Composição da população residente urbana por sexo, segundo os grupos de idade - Brasil - 1991/2010

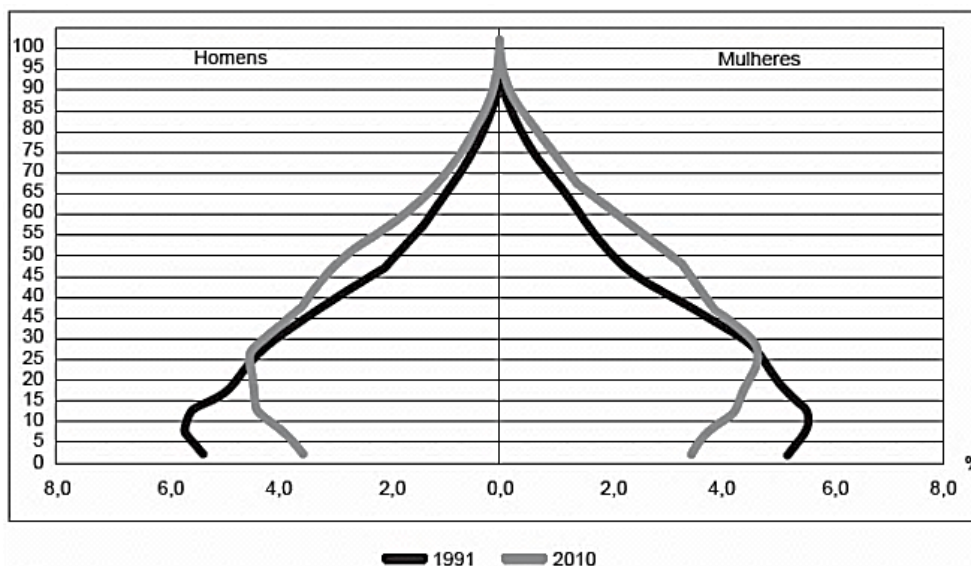

Composição da população residente rural por sexo, segundo os grupos de idade - Brasil - 1991/2010

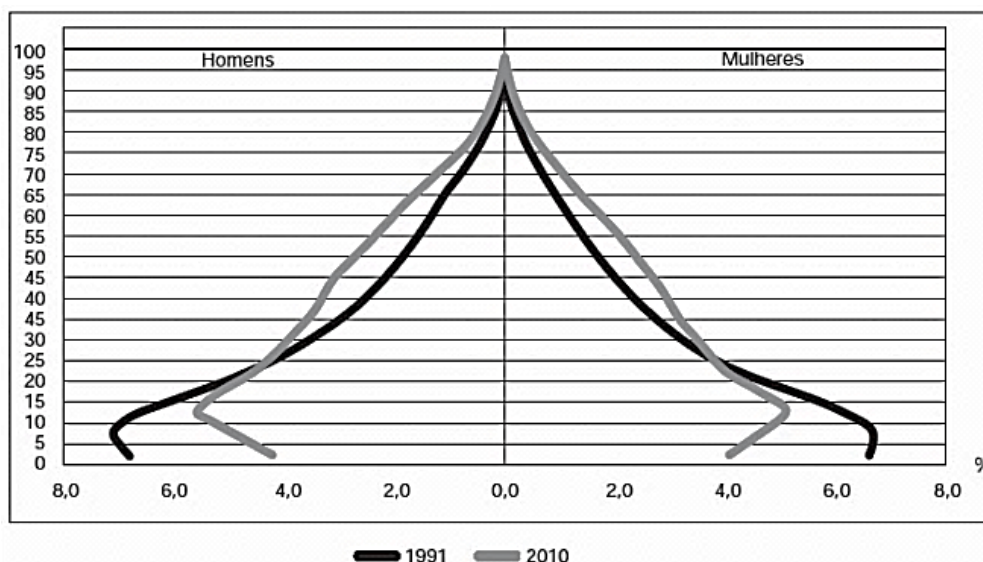

A interpretação e a correlação das figuras sobre dinâmica demográfica brasileira demonstram um(a):

- A) menor proporção de fecundidade na área urbana.
- B) menor proporção de homens na área rural.
- C) aumento da proporção de fecundidade na área rural.
- D) queda da longevidade na área rural.
- E) queda do número de idosos na área urbana.

Questão 132 (2012.1)

As mulheres quebradeiras de coco-babaçu dos Estados do Maranhão, Piauí, Pará e Tocantins, na sua grande maioria, vivem numa situação de exclusão e subalternidade. O termo quebradeira de coco assume o caráter de identidade coletiva na medida em que as mulheres que sobrevivem dessa atividade e reconhecem sua posição e condição desvalorizada pela lógica da dominação, se organizam em movimentos de resistên-

cia e de luta pela conquista da terra, pela libertação dos babaçuais, pela autonomia do processo produtivo. Passam a atribuir significados ao seu trabalho e as suas experiências, tendo como principal referência sua condição preexistente de acesso e uso dos recursos naturais.

(ROCHA, M. R. T. A luta das mulheres quebradeiras de coco-babaçu, pela libertação do coco preso e pela posse da terra., Quito, 2006 - adaptado)





A organização do movimento das quebradeiras de coco de babaçu é resultante da:

- A) constante violência nos babaçuais na confluência de terras maranhenses, piauienses, paraenses e tocantinenses, região com elevado índice de homicídios.
- B) falta de identidade coletiva das trabalhadoras, migrantes das cidades e com pouco vínculo histórico com as áreas rurais do interior de Tocantins, Pará, Maranhão e Piauí.
- C) escassez de água nas regiões de veredas, ambientes naturais dos babaçus, causada pela construção de açudes particulares, impedindo o amplo acesso público aos recursos hídricos.
- D) progressiva devastação das matas dos coais, em função do avanço da sojicultura nos chapadões do Meio-Norte brasileiro.
- E) dificuldade imposta pelos fazendeiros e posseiros no acesso aos babaçuais localizados no interior de suas propriedades.

Questão 133 (2012.1)

De repente, sente-se uma vibração que aumenta rapidamente; lustres balançam, objetos se movem sozinhos e somos invadidos pela estranha sensação de medo do imprevisto. Segundos parecem horas, poucos minutos são uma eternidade. Estamos sentindo os efeitos de um terremoto, um tipo de abalo sísmico.

(ASSAD, L. Os (não tão) imperceptíveis movimentos da Terra. Revista Eletrônica de Jornalismo. Disponível em: <http://comciencia.br>. Acesso em: 2 mar. 2012)

O fenômeno físico descrito no texto afeta intensamente as populações que ocupam espaços próximos às áreas de:

- A) alívio da tensão geológica.
- B) desgaste da erosão superficial.
- C) atuação do intemperismo químico.
- D) formação de aquíferos profundos.
- E) acúmulo de depósitos sedimentares.

Questão 134 (2012.1)

Uma mesma empresa pode ter sua sede administrativa onde os impostos são menores, as unidades de produção onde os salários são os mais baixos, os capitais onde os juros são os mais altos e seus executivos vivendo onde a qualidade de vida é mais elevada.

(SEVCENKO, N. A corrida para o século XXI: no loop. São Paulo: Companhia das Letras, 2001)

No texto estão apresentadas estratégias empresariais no contexto da globalização. Uma consequência social derivada dessas estratégias tem sido:

- A) o crescimento da carga tributária.
- B) o aumento da mobilidade ocupacional.
- C) a redução da competitividade entre as empresas.
- D) o direcionamento das vendas para os mercados regionais.
- E) a ampliação do poder de planejamento dos Estados nacionais.

Questão 135 (2012.1)

A moderna “conquista da Amazônia” inverteu o eixo geográfico da colonização da região. Desde a época colonial até meados do século XIX, as correntes principais e população movimentaram-se no sentido Leste-Oeste, estabelecendo uma ocupação linear articulada.

Nas últimas décadas, os fluxos migratórios passaram a se verificar no sentido Sul-Norte, conectando o Centro-Sul à Amazônia.

(OLIC, N. B. Ocupação da Amazônia, uma epopeia inacabada *Jornal Mundo*, ano 16, n. 4, ago. 2008)

O primeiro eixo geográfico de ocupação das terras amazônicas demonstra um padrão relacionado à criação de:

- A) núcleos urbanos em áreas litorâneas.
- B) centros agrícolas modernos no interior.
- C) vias férreas entre espaços de mineração.
- D) faixas de povoamento ao longo das estradas.
- E) povoados interligados próximos a grandes rios.

Questão 136 (2012.1)

A partir dos anos 70, impõe-se um movimento de desconcentração da produção industrial, uma das manifestações do desdobramento da divisão territorial do trabalho no Brasil.

A produção industrial torna-se mais complexa, estendendo-se, sobretudo, para novas áreas do Sul e para alguns pontos do Centro-Oeste, do Nordeste e do Norte.

(SANTOS, M.; SILVEIRA, M. L. O Brasil: território e sociedade no início do século XXI. Rio de Janeiro: Record, 2002 - fragmento)

Um fator geográfico que contribui para o tipo de alteração da configuração territorial descrito no texto é:

- A) Obsolescência dos portos.
- B) Estatização de empresas.
- C) Eliminação de incentivos fiscais.
- D) Ampliação de políticas protecionistas.
- E) Desenvolvimento dos meios de comunicação.





Questão 137 (2012.1)

As plataformas ou crátons correspondem aos terrenos mais antigos e arrasados por muitas fases de erosão. Apresentam uma grande complexidade litológica, prevalecendo as rochas metamórficas muito antigas (Pré-Cambriano Médio e Inferior). Também ocorrem rochas intrusivas antigas e resíduos de rochas sedimentares. São três as áreas de plataforma de crátons no Brasil: a das Guianas, a Sul-Amazônica e a do São Francisco.

(ROSS, J. L. S. Geografia do Brasil. São Paulo: Edusp, 1998)

As regiões cratônicas das Guianas e a Sul-Amazônica têm como arcabouço geológico vastas extensões de escudos cristalinos, ricos em minérios, que atraíram a ação de empresas nacionais e estrangeiras do setor de mineração e destacam-se pela sua história geológica por:

- A) apresentarem áreas de intrusões graníticas, ricas em jazidas minerais (ferro, manganês).
- B) corresponderem ao principal evento geológico do Cenozoico no território brasileiro.
- C) apresentarem áreas arrasadas pela erosão, que originaram a maior planície do país.
- D) possuírem em sua extensão terrenos cristalinos ricos em reservas de petróleo e gás natural.
- E) serem esculpidas pela ação do intemperismo físico, decorrente da variação de temperatura.

Questão 138 (2012.1)

A irrigação da agricultura é responsável pelo consumo de mais de 2/3 de toda a água retirada dos rios, lagos e lençóis freáticos do mundo. Mesmo no Brasil, onde achamos que temos muita água, os agricultores que tentam produzir alimentos também enfrentam secas periódicas e uma competição crescente por água.

(MARAFON, G. J. et al. O desencanto da terra: produção alimentos. Rio de Janeiro: Garamond, 2011)

No Brasil, as técnicas de irrigação utilizadas na agricultura produziram impactos socioambientais como:

- A) redução do custo de produção.
- B) agravamento da poluição hídrica.
- C) compactação do material do solo.
- D) aceleração da fertilização natural.
- E) redirecionamento dos cursos fluviais.

Questão 139 (2012.1)

Texto I

Ao se emanciparem da tutela senhorial, muitos camponeses foram desligados legalmente da antiga terra. Deveriam pagar, para adquirir propriedade ou arrendamento. Por não possuírem

recursos, engrossaram a camada cada vez maior de jornaleiros e trabalhadores volantes, outros, mesmo tendo propriedade sobre um pequeno lote, suplementavam sua existência com o assalariamento esporádico.

(MACHADO, P. P. Política e colonização no Império. Porto Alegre: EdUFRGS, 1999 - adaptado)

Texto II

Com a globalização da economia ampliou-se a hegemonia do modelo de desenvolvimento agropecuário, com seus padrões tecnológicos, caracterizando o agronegócio. Essa nova face da agricultura capitalista também mudou a forma de controle e exploração da terra. Ampliou-se, assim, a ocupação de áreas agricultáveis e as fronteiras agrícolas se estenderam.

(SADER, E.; JINKINGS, I. Enciclopédia Contemporânea da América Latina e do Caribe. São Paulo: Boitempo, 2006 - adaptado)

Os textos demonstram que, tanto na Europa do século XIX quanto no contexto latino-americano do século XXI, as alterações tecnológicas vivenciadas no campo interferem na vida das populações locais, pois:

- A) induzem os jovens ao estudo nas grandes cidades, causando o êxodo rural, uma vez que formados, não retornam à sua região de origem.
- B) impulsionam as populações locais a buscar linhas de financiamento estatal com o objetivo de ampliar a agricultura familiar, garantindo sua fixação no campo.
- C) ampliam o protagonismo do Estado, possibilitando a grupos econômicos ruralistas produzir e impor políticas agrícolas, ampliando o controle que tinham dos mercados.
- D) aumentam a produção e a produtividade de determinadas culturas em função da intensificação da mecanização, do uso de agrotóxicos e cultivo de plantas transgênicas.
- E) desorganizam o modo tradicional de vida impelindo as à busca por melhores condições no espaço urbano ou em outros países em situações muitas vezes precárias.

Questão 140 (2012.1)

O uso da água aumenta de acordo com as necessidades da população no mundo. Porém, diferentemente do que se possa imaginar, o aumento do consumo de água superou em duas vezes o crescimento populacional durante o século XX.

(TEIXEIRA, W. et al. Decifrando a Terra. São Paulo: Cia. Editora Nacional, 2009)

Uma estratégia socioespacial que pode contribuir para alterar a lógica de uso da água apresentada no texto é a:





- A) ampliação de sistemas de reutilização hídrica.
- B) expansão da irrigação por aspersão das lavouras.
- C) intensificação do controle do desmatamento de florestas.
- D) adoção de técnicas tradicionais de produção.
- E) criação de incentivos fiscais para o cultivo de produtos orgânicos.

Questão 141 (2012.1)

Minha vida é andar
Por esse país
Pra ver se um dia
Descanso feliz
Guardando as recordações
Das terras onde passei
Andando pelos sertões
E dos amigos que lá deixei

(GONZAGA, L.; CORDOVIL, H. A vida de viajante, 1953. Disponível em: www.recife.pe.gov.br. Acesso em: 20 fev. 2012 - fragmento)

A letra dessa canção reflete elementos identitários que representam a:

- A) valorização das características naturais do Sertão nordestino.
- B) denúncia da precariedade social provocada pela seca.
- C) experiência de deslocamento vivenciada pelo migrante.
- D) profunda desigualdade social entre as regiões brasileiras.
- E) discriminação dos nordestinos nos grandes centros urbanos.

Questão 142 (2012.1)



Na charge faz-se referência a uma modificação produtiva ocorrida na agricultura.

Uma contradição presente no espaço rural brasileiro derivada dessa modificação produtiva está presente em:

- A) Expansão das terras agricultáveis, com manutenção de desigualdades sociais.
- B) Modernização técnica do território, com redução do nível de emprego formal.
- C) Valorização de atividades de subsistência, com redução da produtividade da terra.
- D) Desenvolvimento de núcleos policultores, com ampliação da concentração fundiária.
- E) Melhora da qualidade dos produtos, com retração na exportação de produtos primários.

Questão 143 (2012.2)

A necessidade de se especializar, de forma talvez indireta, aproximou significativamente o campo e a cidade, na medida em que vários aparatos tecnológicos advindos do espaço urbano foram incorporados às práticas agrícolas.

Maquinários altamente modernos, insumos industrializados na lavoura são fatores que contribuíram para uma nova forma de produzir no campo, cada vez com maior rapidez e especialização.

(OLIVEIRA, E. B. S. Nova relação campo-cidade: tendências do novo rural brasileiro. Revista Geografia. São Paulo: Escala Educacional, maio 2011)

Com base na aproximação indicada no texto, uma consequência da modernização técnica para os sistemas produtivos dos espaços rurais encontra-se em:

- A) Aumento do número de famílias assentadas.
- B) Demarcação de terras para povos indígenas.
- C) Exigência de mão de obra com qualificação.
- D) Ampliação do crédito à agricultura familiar.
- E) Implementação da atividade do ecoturismo.

Questão 144 (2012.2)





Cada uma das personagens adota uma forma diferente de designar os países “não desenvolvidos”, porém, atualmente tem-se adotado a terminologia “países em desenvolvimento” porque:

- A) demonstra o crescimento econômico desses países, que vem sendo maior ao longo dos anos, erradicando as desigualdades.
- B) indica que os países estão em processo de desenvolvimento, reduzindo o estigma inerente ao termo “subdesenvolvidos”.
- C) reafirma que durante a Guerra Fria os países que eram subdesenvolvidos alcançaram estágios avançados de desenvolvimento.
- D) facilita as relações comerciais no mercado globalizado, ao aproximar países mais e menos desenvolvidos.
- E) representa melhor a ausência de desigualdades econômicas que se observa hoje entre essas nações.

Questão 145 (2012.2)

O fechamento de seis unidades de uma empresa calçadista na Bahia deve resultar na demissão de 1800 funcionários. Enquanto demite no Brasil, a empresa abre uma fábrica na Índia. Nas seis unidades fechadas na Bahia eram produzidos cabedais de calçados esportivos que serão fabricados também na Índia.

(O Globo, 17 dez. 2011 - adaptado)

A estratégia produtiva adotada pela empresa, que explica o processo econômico descrito, está indicada na:

- A) Planificação da produção industrial.
- B) Modificação da estrutura societária.
- C) Redução dos custos logísticos.
- D) Ampliação da qualificação profissional.
- E) Expansão dos benefícios sociais.

Questão 146 (2012.2)

Na União Europeia, buscava-se coordenar políticas domésticas, primeiro no plano do carvão e do aço, e em seguida em várias áreas, inclusive infraestrutura e políticas sociais. E essa coordenação de ações estatais cresceu de tal maneira,

que as políticas sociais e as macropolíticas passaram a ser coordenadas, para, finalmente, a própria política monetária vir a ser também objeto de coordenação com vistas à adoção de uma moeda única. No Mercosul, em vez de haver legislações e instituições comuns e coordenação de políticas domésticas, adotam-se regras claras e confiáveis para garantir o relacionamento econômico entre esses países.

(ALBUQUERQUE, J. A. G. Relações internacionais contemporâneas: a ordem mundial depois da Guerra Fria. Petrópolis: Vozes, 2007 - adaptado)

Os aspectos destacados no texto que diferenciaram os estágios dos processos de integração da União Europeia e do Mercosul são, respectivamente:

- A) Reconfiguração de fronteiras internacionais – padronização das tarifas externas.
- B) Criação de inter-relações sociais – articulação de políticas nacionais.
- C) Composição de estratégias de comércio exterior – homogeneização das políticas cambiais.
- D) Consolidação da interdependência econômica – aproximação comercial entre os países.
- E) Conjugação de políticas governamentais – enrijecimento do controle migratório.

Questão 147 (2012.2)

O mundo entrou na era do globalismo. Todos estão sendo desafiados pelos dilemas e horizontes que se abrem com a formação da sociedade global. Um processo de amplas proporções envolvendo nações e nacionalidades, regimes políticos e projetos nacionais, grupos e classes sociais, economias e sociedades, culturas e civilizações.

(IANNI, O. A era do globalismo. Rio de Janeiro: Civilização Brasileira, 1997)

No texto, é feita referência a um momento do desenvolvimento do capitalismo. A expansão do sistema capitalista de produção nesse momento está fundamentada na:

- A) manutenção do papel controlador dos Estados.
- B) ampliação dos protecionismos alfandegários.
- C) propagação dos meios de comunicação.
- D) difusão de práticas mercantilistas.
- E) conservação das partilhas imperialistas europeias.

Questão 148 (2012.2)

De acordo com a Organização das Nações Unidas para Agricultura e Alimentação (FAO), daqui a aproximadamente 20 anos, 2/3 da população





do mundo podem enfrentar falta d'água. Ainda de acordo com a FAO, o consumo mundial de água cresceu no século XX duas vezes mais do que a população. Com isso, para cada 6 pessoas no planeta, 1 não tem acesso à água limpa suficiente para suprir suas necessidades básicas diárias e 3 não têm saneamento básico adequado.

(MARAFON, G. J. O desencanto da terra. Rio de Janeiro: Garamond, 2011 - adaptado)

Uma causa para a mudança verificada no consumo de água no século XX e uma medida que possa contribuir para evitar o problema descrito estão indicadas, respectivamente, em:

- A) Elevação da temperatura média – estímulo ao consumo consciente.
- B) Descontrole da taxa de natalidade – privatização das nascentes fluviais.
- C) Aumento da concentração de renda – irrigação racional das empresas rurais.
- D) Intensificação da produtividade industrial – sustentabilidade da exploração marítima.
- E) Avanço da produção agrícola – reutilização dos recursos pluviais.

Questão 149 (2012.2)

Na Serra do Navio (AP), uma empresa construiu uma usina de beneficiamento, um porto, uma estrada de ferro e vilas. Entretanto, depois que as reservas foram exauridas, a companhia fechou a mina e as vilas se esvaziaram. Sobrou uma pequena comunidade de pescadores. São 1,8 mil moradores que sofrem com graves problemas nos rins, dores no corpo, diarreia, e vômitos decorrentes da contaminação do solo e da água por arsênio.

(MILANEZ, B. Impactos da Mineração. Le Monde Diplomatique. São Paulo, ano 3, n. 36 - adaptado)

A existência de práticas de exploração mineral predatórias no Brasil tem provocado o(a):

- A) criação de estruturas e práticas geradoras de impactos socioambientais pouco favoráveis à vida das comunidades.
- B) ampliação do número de empresas mineradoras de grande porte que têm sua atuação prejudicada pelo atendimento às normas ambientais brasileiras.
- C) distanciamento geográfico das áreas exploráveis em relação às demarcações de terras indígenas que são pouco apropriadas à extração dos recursos.
- D) adequação da infraestrutura local dos municípios e regiões exploráveis à recepção dos grandes empreendimentos de exploração.
- E) estabelecimento de projetos e ações por parte das empresas mineradoras em áreas de atuação nas quais as reservas mineralógicas foram exauridas.

Questão 150 (2012.2)

A urbanização afeta o funcionamento do ciclo hidrológico, pois interfere no rearranjo dos armazenamentos e na trajetória das águas.

(CHRISTOFOLETTI, A. Aplicabilidade do Conhecimento Geomorfológico Geomorfologia: uma atualização de bases. Rio de Janeiro: Bertrand Brasil, 1995)

Os efeitos da urbanização sobre os corpos hídricos apresentados no texto resultam em:

- A) circulação difusa da água pela superfície, provocada pelas edificações urbanas.
- B) redução da quantidade da água do rio, em virtude do aprofundamento do seu leito.
- C) alteração do mecanismo de evaporação, dada a pouca profundidade do lençol freático.
- D) redução da capacidade de infiltração da água no solo, em decorrência da sua impermeabilização.
- E) assoreamento no curso superior dos rios, trecho de maior declividade, em função do transporte e deposição dos sedimentos.

Questão 151 (2012.2)

A integração do espaço amazônico ao espaço nacional se deu no contexto das questões de fronteiras de políticas, no sentido do dinamismo pioneiro da integração.

Essas fronteiras foram elementos fundamentais para a compreensão da geopolítica dos militares, que não apenas objetivavam a posse do vazio demográfico, mas representavam os interesses do governo brasileiro em manter sob sua influência uma grande área no interior do continente.

(MELLO, N. A. Políticas territoriais na Amazônia. São Paulo: Annablume, 2006)

No texto, são apresentados fundamentos da política de colonização de uma importante região brasileira, ao longo do período dos governos militares.

Uma estratégia estatal para a ocupação desse espaço foi:

- A) Adoção de estímulos para expansão de grupos econômicos privados.
- B) Concessão de incentivos fiscais para instalação da indústria automobilística.
- C) Demarcação de reservas para preservação da floresta.
- D) Construção de uma densa rede de transporte para escoamento da produção agrícola.
- E) Criação de restrições para exploração de recursos minerais.





Questão 152 (2012.2)

Distribuição da derrubada no bioma Caatinga

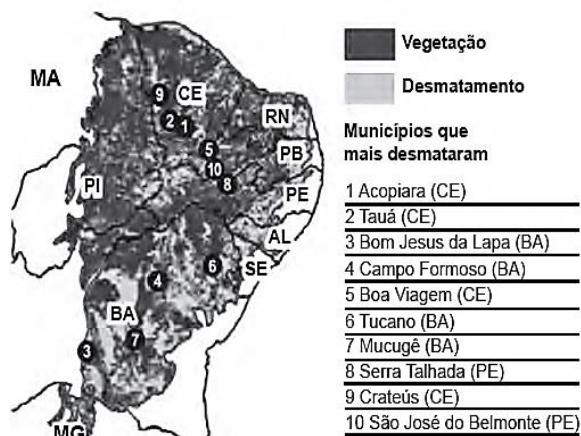

O mapa representa um problema ambiental que tem se agravado no bioma brasileiro da Caatinga. As causas desse problema estão associadas ao:

- A) extrativismo vegetal da madeira pelas indústrias moveleiras.
- B) uso da lenha para obtenção de energia pela indústria local.
- C) uso da terra pelas fazendas monocultoras mecanizadas.
- D) extrativismo mineral praticado pelas empresas mineradoras.
- E) uso do solo para pastagem pela agropecuária extensiva.

Questão 153 (2012.2)

Estima-se que cerca de 80% da área cultivada do estado de São Paulo esteja sofrendo processo erosivo, causando uma perda de mais de 200 milhões de toneladas de solo por ano. 70% desse solo chegam aos mananciais, causando assoreamento e poluição.

(ZOCCAL, J. C. Adequação de erosões: causas, consequências e controle da erosão rural. Presidente Prudente: Codasp, v. 1, n. 1, maio 2007 - adaptado)

Como São Paulo, todo o Brasil sofre com o problema da deflagração e aceleração da erosão hídrica em áreas cultivadas, sendo que a perda de solos por esse tipo de erosão caracteriza-se por ser:

- A) mais intensa nos solos onde são realizados cultivos temporários, em comparação àqueles sobre os quais as coberturas de mata são preservadas.
- B) menos intensa nos solos cujos alinhamentos dos cultivos seguem as linhas de maior inclinação, em comparação àqueles onde são aplicadas técnicas de terraceamento.

C) mais intensa em solos onde se utiliza a técnica de associação de culturas, em comparação com cultivos que deixam a maior parte do solo exposto às intempéries.

D) mais intensa em solos expostos a chuvas bem distribuídas, em comparação àqueles sobre os quais a quantidade de chuvas é concentrada ao longo do ano.

E) menos intensa em solos que, revolvidos, ficam expostos às chuvas, em comparação àqueles onde são aplicadas técnicas de plantio direto.

Questão 154 (2012.2)

Desde a sua formação, há quase 4,5 bilhões de anos, a Terra sofreu várias modificações em seu clima, com períodos alternados de aquecimento e resfriamento e elevação ou decréscimo de pluviosidade, sendo algumas em escala global e outras em nível menor.

(ROSS, J. S. (Org.) Geografia do Brasil. São Paulo: Editora da Universidade de São Paulo, 2003)

Um dos fenômenos climáticos conhecidos no planeta atualmente é o *El Niño* que consiste:

- A) na modificação da ação da temperatura em relação à latitude.
- B) na interferência de fatores como pressão e ação dos ventos do Oceano Atlântico.
- C) nas temperaturas suavizadas pela proximidade com o mar.
- D) na mudança da dinâmica da altitude e da temperatura.
- E) no aquecimento das águas do Oceano Pacífico, que altera o clima.

Questão 155 (2012.2)

A sociedade em movimento tem gestado algumas alternativas. Surgem novas experiências de luta no campo, nas quais os movimentos sociais têm buscado formas para permanecer na terra, afirmando sua territorialidade. Estes novos sujeitos sociais, de que são exemplo os seringueiros no Acre e as quebradeiras de coco no Maranhão, Pará, Tocantins e Piauí, têm lutado por seu reconhecimento, chegando em certos casos a obter mudanças na legislação.

(MARQUES, M. O conceito de espaço rural em questão. São Paulo: Terra Livre, ano 18, v. 2, jul./dez. 02)

De acordo com o debate apresentado no texto, e visando à permanência digna no campo, a organização social e política dos seringueiros busca:

- A) o estímulo à implantação generalizada de indústrias do setor de papel e celulose focadas na Amazônia.





B) a implementação de estratégias de geração de emprego e renda apoiadas na automação produtiva de ponta.

C) a distribuição de grandes extensões de terra com financiamentos voltados à produção agroindustrial em larga escala.

D) a efetivação de políticas públicas para a preservação das florestas como condição de garantia de sustentabilidade.

E) o aprofundamento de políticas governamentais que potencializem os fluxos sociais para as cidades.

Questão 156 (2012.2)

Uma gigante empresa taiwanesa do setor de tecnologia vai substituir parte de seus funcionários por um milhão de robôs em até três anos, segundo a agência de notícias chinesa. O objetivo é cortar despesas. Os robôs serão usados para fazer trabalhos simples e de rotina, como limpeza, soldagem e montagem, atividades que atualmente são feitas por funcionários.

A empresa já tem 10 mil robôs e o número deve chegar a 300 mil em 2012 e a um milhão em três anos.

(Fabricante do Ipad vai trocar trabalhadores. Disponível em: <http://r7.com>. Acesso em: 21 ago. 2011)

Em relação aos efeitos da decisão da empresa, uma divergência entre o empresário e os funcionários, no exemplo citado, encontra-se nos respectivos argumentos:

A) Diminuição dos custos – Redução da competitividade.

B) Reforço da produtividade – Ampliação das negociações.

C) Racionalização do trabalho – Modernização das atividades.

D) Inovação dos investimentos – Flexibilização da produção.

E) Aumento da eficiência – Perda dos postos de trabalho.

Questão 157 (2012.2)

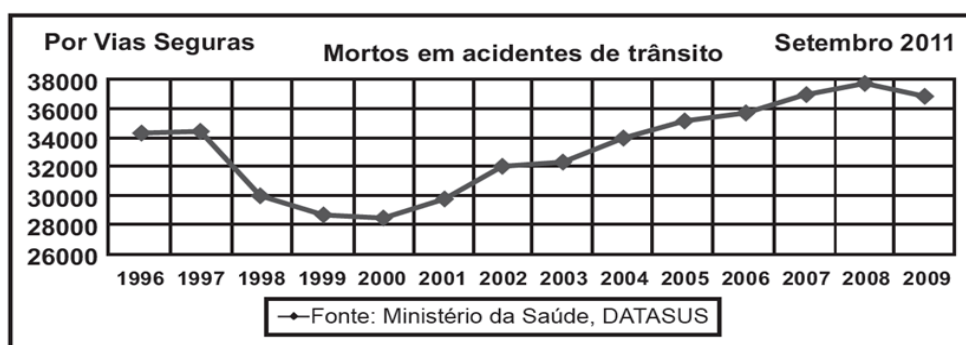

O gráfico divulgado pela Associação por Vias Seguras traça objetivamente, a partir de dados do Ministério da Saúde, um histórico do número de vítimas fatais em decorrência de acidentes de trânsito no Brasil ao longo de catorze anos. As informações nele dispostas demonstram que o número de vítimas fatais:

A) sofreu mais redução que aumento ao longo do período.

B) aumentou de forma progressiva ao longo do período.

C) teve sua maior redução no final da década de noventa.

D) estabilizou-se na passagem do século XX ao século XXI.

E) estabilizou-se nos cinco primeiros anos do século XXI.

Questão 158 (2012.2)



Cenas do filme Tempos Modernos, EUA, 1936, Direção: Charles Chaplin, Produção: Continental





A figura representada por Charles Chaplin critica o modelo de produção do início do século XX, nos Estados Unidos da América, que se espalhou por diversos países e setores da economia e teve como resultado:

- A) a ampliação da capacidade criativa e da polivalência funcional para cada homem em seu posto de trabalho.
- B) as novas técnicas de produção que provocaram ganhos de produtividade, repassados aos trabalhadores como forma de eliminar as greves.
- C) a subordinação do trabalhador à máquina, levando o homem a desenvolver um trabalho repetitivo.
- D) o rápido declínio do absentismo, o grande aumento da produção conjugado com a diminuição das áreas de estoque.
- E) a organização do trabalho que possibilitou ao trabalhador o controle sobre a mecanização do processo de produção.

Questão 159 (2013.1)

Trata-se de um gigantesco movimento de construção de cidades, necessário para o assentamento residencial dessa população, bem como de suas necessidades de trabalho, abastecimento, transportes, saúde, energia, água etc. Ainda que o rumo tomado pelo crescimento urbano não tenha respondido satisfatoriamente a todas essas necessidades, o território foi ocupado e foram construídas as condições para viver nesse espaço.

(MARICATO. E. Brasil, cidades: alternativas para a crise urbana. Petrópolis Vozes. 2001)

A dinâmica de transformação das cidades tende a apresentar como consequência a expansão das áreas periféricas pelo(a):

- A) crescimento da população urbana e aumento da especulação imobiliária.
- B) direcionamento maior do fluxo de pessoas, devido à existência de um grande número de serviços.
- C) delimitação de áreas para uma ocupação organizada do espaço físico, melhorando a qualidade de vida.
- D) implantação de políticas públicas que promovem a moradia e o direito à cidade aos seus moradores.
- E) reurbanização de moradias nas áreas centrais, mantendo o trabalhador próximo ao seu emprego, diminuindo os deslocamentos para a periferia.

Questão 160 (2013.1)

Os mapas representam distintos padrões de distribuição de processos socioespaciais.

DISTRIBUIÇÃO ESPACIAL ATUAL
DA POPULAÇÃO BRASILEIRA

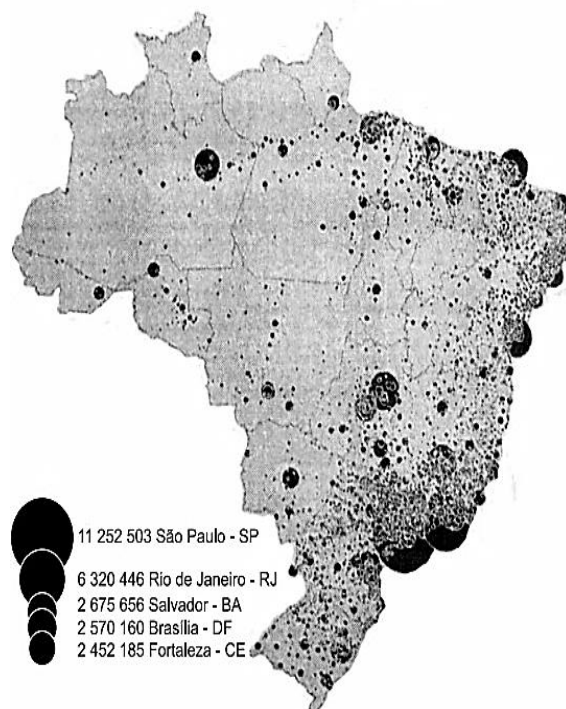

CONFLITOS EM TERRAS INDÍGENAS

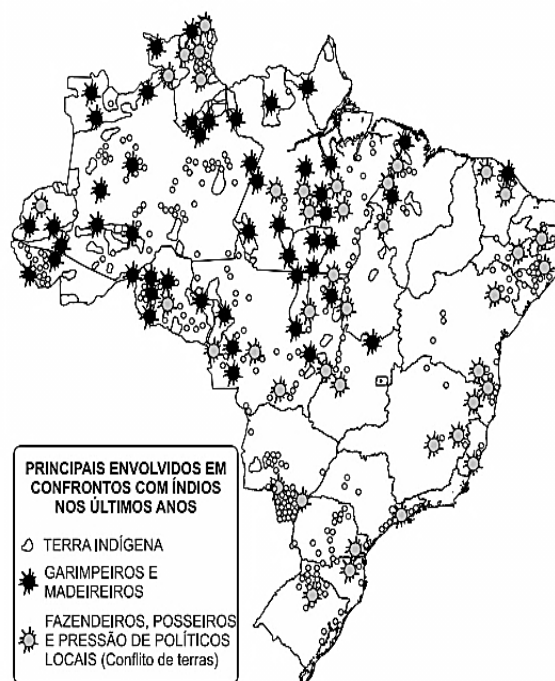

Nesse sentido, a menor incidência de disputas territoriais envolvendo povos indígenas se explica pela:

- A) fertilização natural dos solos.
- B) expansão da fronteira agrícola.
- C) intensificação da migração de retorno.
- D) homologação de reservas extrativistas.
- E) concentração histórica da urbanização.





Questão 161 (2013.1)

Taxa de fecundidade total – Brasil – 1940-2010

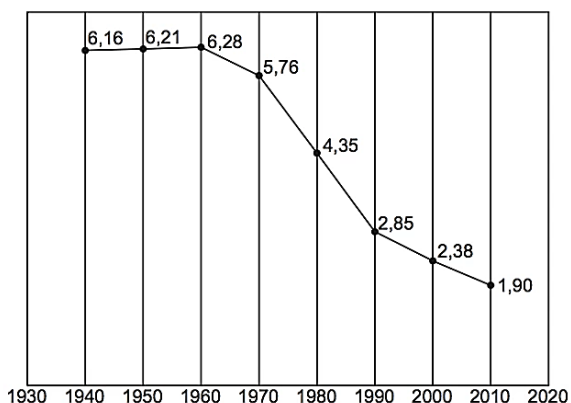

O processo registrado no gráfico gerou a seguinte consequência demográfica:

- A) Decréscimo da população absoluta.
- B) Redução do crescimento vegetativo.
- C) Diminuição da proporção de adultos.
- D) Expansão de políticas de controle da natalidade.
- E) Aumento da renovação da população economicamente ativa.

Questão 162 (2013.1)

De todas as transformações impostas pelo meio técnico-científico-informacional à logística de transportes, interessa-nos mais de perto a intermodalidade. E por uma razão muito simples: o potencial que tal “ferramenta logística” ostenta permite que haja, de fato, um sistema de transportes condizente com a escala geográfica do Brasil.

(HUERTAS. D. M. O papel dos transportes na fronteira agrícola brasileira. Revista Transporte y Territorio. Universidade de Buenos Aires, n. 3, 2010 - adaptado)

A necessidade de modais de transporte interligados, no território brasileiro, justifica-se pela(s):

- A) variações climáticas no território, associadas à interiorização da produção.
- B) grandes distâncias e a busca da redução dos custos de transporte.
- C) formação geológica do país, que impede o uso de um único modal.
- D) proximidade entre a área de produção agrícola intensiva e os portos.
- E) diminuição dos fluxos materiais em detrimento de fluxos imateriais.

Questão 163 (2013.1)

Então, a travessia das veredas sertanejas é mais exaustiva que a de uma estepe nua. Nesta, ao menos, o viajante tem o desafogo de um horizonte largo e a perspectiva das planuras

francas. Ao passo que a outra o afoga; abrevia-lhe o olhar; agride-o e estonteia-o; enlaça-o na trama espinescente e não o atrai; repulsa-o com as folhas urticantes, com o espinho, com os gravetos estalados em lanças, e desdobra-se-lhe na frente léguas e léguas, imutável no aspecto desolado; árvore sem folhas, de galhos estorcidos e secos, revoltos, entrecruzados apontando rijamente no espaço ou estirando-se flexuosos pelo solo, lembrando um bracejar imenso, de tortura, da flora agonizante...

(Cunha. E. Os sertões - Disponível em: <http://pt.scribd.com>. Acesso em 2 jun. 2012)

Os elementos da paisagem descritos no texto correspondem a aspectos biogeográficos presentes na:

- A) composição de vegetação xerófila.
- B) formação de florestas latifoliadas.
- C) transição para mata de grande porte.
- D) adaptação à elevada salinidade.
- E) homogeneização da cobertura perenifolia.

Questão 164 (2013.1)

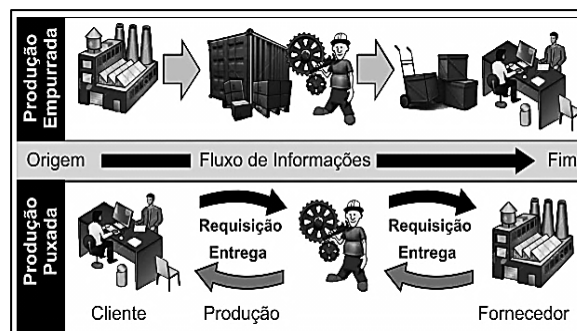

Na imagem, estão representados dois modelos de produção. A possibilidade de uma crise de superprodução é distinta entre eles em função do seguinte fator:

- A) Origem de matéria-prima.
- B) Qualificação de mão de obra.
- C) Velocidade de processamento.
- D) Necessidade de armazenamento.
- E) Amplitude do mercado consumidor.

Questão 165 (2013.1)

Disneylandia

Multinationais japonezas instalam empresas em Hong-kong E produzem com matéria-prima brasileira

Para competir no mercado americano

[...]

Pilhas americanas alimentam eletrodomésticos ingleses na Nova Guiné





Gasolina árabe alimenta automóveis americanos na África do Sul

[...]

Crianças iraquianas fugidas da guerra

Não obtêm visto no consulado americano do Egito

Para entrarem na Disneylandia

(ANTUNES, A Disponível em: www.radio.uol.com.br - Acesso em: fev 2013 - fragmento)

Na canção, ressalta-se a coexistência, no contexto internacional atual, das seguintes situações:

- A) Acirramento do controle alfandegário e estímulo ao capital especulativo.
- B) Ampliação das trocas econômicas e seletividade dos fluxos populacionais.
- C) Intensificação do controle informacional e adoção de barreiras fitossanitárias.
- D) Aumento da circulação mercantil e desregulamentação do sistema financeiro.
- E) Expansão do protecionismo comercial e descharacterização de identidades nacionais.

Questão 166 (2013.1)

Um gigante da indústria da internet, em gesto simbólico, mudou o tratamento que conferia à sua página palestina. O site de buscas alterou sua página quando acessada da Cisjordânia. Em vez de "territórios palestinos", a empresa escreve agora "Palestina" logo abaixo do logotipo.

(Bercito, D. Google muda tratamento de territórios palestinos. Folha de S. Paulo, 4 maio 2013 - adP)

O gesto simbólico sinalizado pela mudança no status dos territórios palestinos significa o:

- A) surgimento de um país binacional.
- B) fortalecimento de movimentos antissemitas.
- C) esvaziamento de assentamentos judaicos.
- D) reconhecimento de uma autoridade jurídica.
- E) estabelecimento de fronteiras nacionais.

Questão 167 (2013.1)



Na imagem, visualizam-se um método de cultivo e as transformações provocadas no espaço geográfico. O objetivo imediato da técnica agrícola utilizada é:

- A) controlar a erosão laminar.
- B) preservar as nascentes fluviais.
- C) diminuir a contaminação química.
- D) incentivar a produção transgênica.
- E) implantar a mecanização intensiva.

Questão 168 (2013.1)

TEXTO I

A nossa luta é pela democratização da propriedade da terra, cada vez mais concentrada em nosso país. Cerca de 1% de todos os proprietários controla 46% das terras. Fazemos pressão por meio da ocupação de latifúndios improdutivos e grandes propriedades, que não cumprem a função social, como determina a Constituição de 1988. Também ocupamos as fazendas que têm origem na grilagem de terras públicas. Disponível em: www.mst.org.br.

(Acesso em: 25 ago. 2011 - adaptado)

TEXTO II

O pequeno proprietário rural é igual a um pequeno proprietário de loja: quanto menor o negócio, mais difícil de manter, pois tem de ser produtivo e os encargos são difíceis de arcar. Sou a favor de propriedades produtivas e sustentáveis e que gerem empregos. Apoiar uma empresa produtiva que gere emprego é muito mais barato e gera muito mais do que apoiar a reforma agrária.

(LESSA, C. Disponível em: www.observadorpolitico.org.br. Acesso em: 25 ago 2011 - adaptado)

Nos fragmentos dos textos, os posicionamentos em relação à reforma agrária se opõem. Isso acontece porque os autores associam a reforma agrária, respectivamente, à:

- A) redução do inchaço urbano e à crítica ao minifúndio camponês.
- B) ampliação da renda nacional e à prioridade ao mercado externo.
- C) contenção da mecanização agrícola e ao combate ao êxodo rural.
- D) privatização de empresas estatais e ao estímulo ao crescimento econômico.
- E) correção de distorções históricas e ao prejuízo ao agronegócio.

Questão 169 (2013.1)

Embora haja dados comuns que dão unidade ao fenômeno da urbanização na África, na Ásia e na América Latina, os impactos são distintos em



cada continente e mesmo dentro de cada país, ainda que as modernizações se deem com o mesmo conjunto de inovações.

(ELIAS, D. Fim do século e urbanização no Brasil. Ver. Ciência Geográfica, ano IV, n. 11, set./dez. 88)

O texto aponta para a complexidade da urbanização nos diferentes contextos socioespaciais. Comparando a organização socioeconômica das regiões citadas, a unidade desse fenômeno é perceptível no aspecto:

- A) espacial, em função do sistema integrado que envolve as cidades locais e globais.
- B) cultural, em função da semelhança histórica e da condição de modernização econômica e política.
- C) demográfico, em função da localização das maiores aglomerações urbanas e continuidade do fluxo campo-cidade.
- D) territorial, em função da estrutura de organização e planejamento das cidades que atravessam as fronteiras nacionais.
- E) econômico, em função da revolução agrícola que transformou o campo e a cidade e contribuiu para fixação do homem ao lugar.

Questão 170 (2013.1)

Rua Preciados, seis da tarde. Ao longe, a massa humana que abarrotava a Praça Puerta Del Sol, em Madri, se levanta. Um grupo de garotas, ao ver a cena, corre em direção à multidão. Milhares de pessoas fazem ressoar o *slogan*: “Que não, que não, que não nos representem”. Um garoto fala pelo megafone: “Demandamos submeter a referendo o resgate bancário”.

(RODRÍGUEZ, O. Puerta Del Sol. Brasil de Fato, São Paulo, 26 maio-1 jun. 2011- adaptado)

Em 2011, o acampamento dos Indignados espanhóis expressou todo o descontentamento político da juventude europeia. Que proposta sintetiza o conjunto de reivindicações políticas destes jovens?

- A) Voto universal.
- B) Democracia direta.
- C) Pluralidade partidária.
- D) Autonomia legislativa.
- E) Imunidade parlamentar.

Questão 171 (2013.1)

Nos últimos decênios, o território conhece grandes mudanças em função de acréscimos técnicos que renovam a sua materialidade, como resultado e condição, ao mesmo tempo, dos processos econômicos e sociais em curso.

(SANTOS, M.; SILVEIRA, M. L. O Brasil: território e sociedade sec. XXI. Rio de Janeiro: Record, 2004)

A partir da última década, verifica-se a ocorrência no Brasil de alterações significativas no território, ocasionando impactos sociais, culturais e econômicos sobre comunidades locais, e com maior intensidade, na Amazônia Legal, com a:

- A) reforma e ampliação de aeroportos nas capitais dos estados.
- B) ampliação de estádios de futebol para a realização de eventos esportivos.
- C) construção de usinas hidrelétricas sobre os rios Tocantins, Xingu e Madeira.
- D) instalação de cabos para a formação de uma rede informatizada de comunicação.
- E) formação de uma infraestrutura de torres que permitem a comunicação móvel na região.

Questão 172 (2013.1)

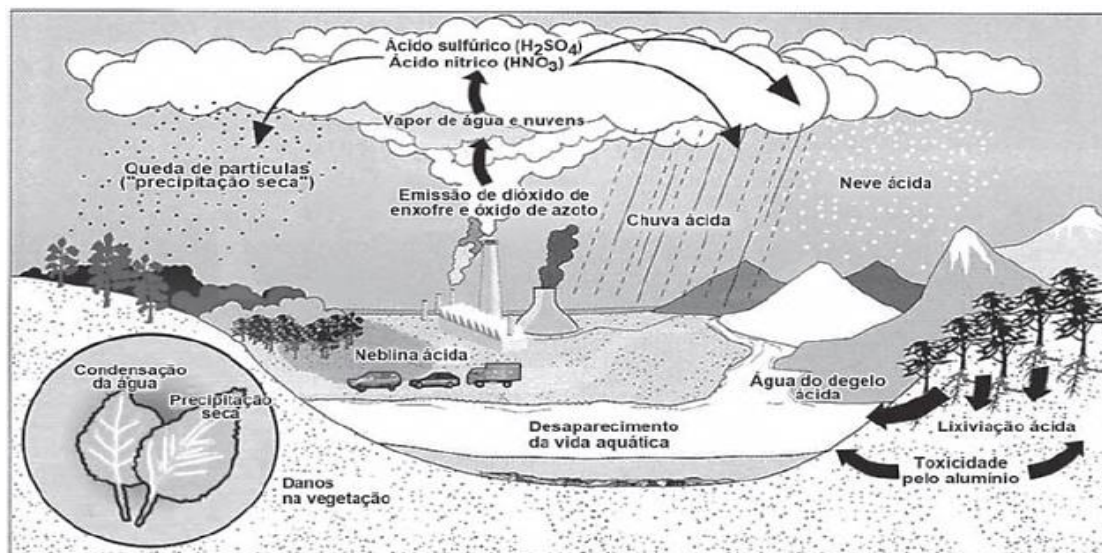



No esquema, o problema atmosférico relacionado ao ciclo da água acentuou-se após as revoluções industriais. Uma consequência direta desse problema está na:

- A) redução da flora.
- B) elevação das marés.
- C) erosão das encostas.
- D) laterização dos solos.
- E) fragmentação das rochas.

Questão 173 (2013.1)

Empresa vai fornecer 230 turbinas para o segundo complexo de energia à base de ventos, no sudeste da Bahia. O Complexo Eólico Alto Sertão, em 2014, terá capacidade para gerar 375 MW (megawatts), total suficiente para abastecer uma cidade de 3 milhões de habitantes.

(MATOS, C. GE busca bons ventos e fecha contrato de R\$ 820 mi na Bahia. Folha de S. Paulo, 2 dez. 12)

A opção tecnológica retratada na notícia proporciona a seguinte consequência para o sistema energético brasileiro:

- A) Redução da utilização elétrica.
- B) Ampliação do uso bioenergético.
- C) Expansão das fontes renováveis.
- D) Contenção da demanda urbano-industrial.
- E) Intensificação da dependência geotérmica.

Questão 174 (2013.2)



Os eventos ocorridos no dia 11 de setembro de 2001 geraram mudanças sociais nos Estados Unidos, que:

- A) ampliaram o isolacionismo e autossuficiência da economia norte-americana.
- B) mitigaram o patriotismo e os laços familiares em razão das mortes causadas.
- C) atenuaram o xenofobismo e a tensão política entre os países do Oriente e Ocidente.
- D) aumentaram o preconceito contra os indivíduos de origem árabe e religião islâmica.
- E) diminuíram a popularidade e legitimidade imediata do chefe de Estado para lidar com o evento.

Questão 175 (2013.2)

TEXTO I

O aparecimento da máquina movida a vapor foi o nascimento do sistema fabril em grande escala, representando um aumento tremendo na produção, abrindo caminho na direção dos lucros, resultado do aumento da procura. Eram forças abrindo um novo mundo.

(HUBERMAN, L. História da riqueza do homem. Rio de Janeiro: Zahar, 1974 - adaptado)

TEXTO II

Os edifícios das fábricas adaptavam-se mal à concentração de numerosa mão de obra, reunida para longos dias de trabalho, numa situação árdua e insalubre. O trabalho nas fábricas destruiu o sistema doméstico de produção. Homens, mulheres e crianças deixavam os lugares onde moravam para trabalhar em diferentes fábricas.

(LEITE, M. M. Iniciação à história social contemporânea. São Paulo: Cultrix, 1980 - adaptado)

As estratégias empregadas pelos textos para abordar o impacto da Revolução Industrial sobre as sociedades que se industrializavam são, respectivamente,

- A) ressaltar a expansão tecnológica e deter-se no trabalho doméstico.
- B) acentuar as inovações tecnológicas e priorizar as mudanças no mundo do trabalho.
- C) debater as consequências sociais e valorizar a reorganização do trabalho.
- D) indicar os ganhos sociais e realçar as perdas culturais.
- E) minimizar as transformações sociais e criticar os avanços tecnológicos.

Questão 176 (2013.2)

Classes sociais no Brasil (2005-2010)

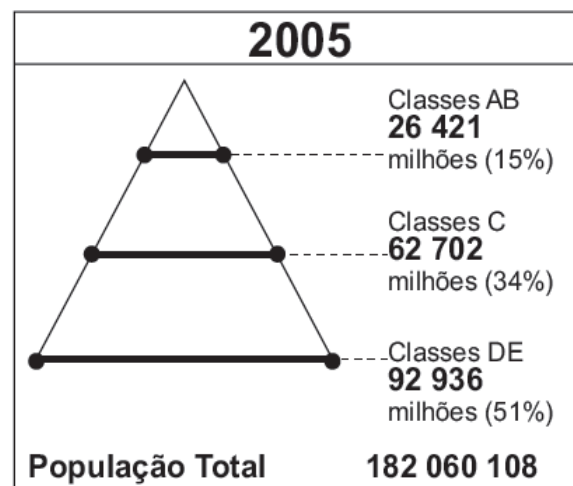

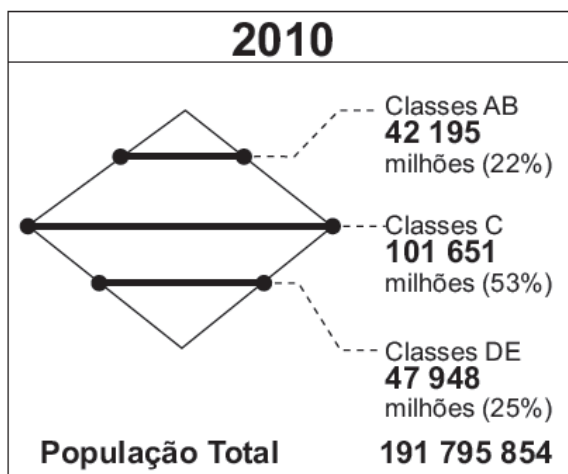

A mudança na distribuição das classes de 2005 a 2010 implicou uma expressiva alteração no formato do primeiro para o segundo gráfico. Um processo associado a essa mudança está indicado no(a):

- A) expansão do mercado interno.
- B) concentração da renda nacional.
- C) persistência da crise internacional.
- D) crescimento demográfico acelerado.
- E) fracasso das políticas redistributivas.

Questão 177 (2013.2)

Foi lento o processo de transferência da população para as cidades, pois durante séculos o Brasil foi um país agrário. Foi necessário mais de um século (século XVIII a século XIX) para que a urbanização brasileira atingisse a maturidade; e mais um século para que assumisse as características atuais.

(ENDLICH, A. M. Perspectivas sobre o urbano e o rural. Cidade e campo: relações e contradições. São Paulo: Expressão Popular, 2006)

A dinâmica populacional descrita indica a ocorrência do seguinte processo:

- A) Migração intrarregional.
- B) Migração pendular.
- C) Transumância.
- D) Êxodo rural.
- E) Nomadismo.

Questão 178 (2013.2)

Com um longo histórico de desencontros, o desenvolvimento econômico e o meio ambiente andam às turras no país. O noticiário dá a impressão de que se trata de diferenças irreconciliáveis, e talvez sejam.

(CINTRA, L. A.; MARTINS, R. Revista Carta na Escola, ago. 2009 - fragmento)

Nesse início de século XXI, um exemplo dos desencontros entre natureza e economia é o(a):

- A) replantio de espécies da Mata Atlântica em substituição às lavouras de café.
- B) derrubada de trechos de floresta para a conclusão de viadutos na Rodovia Transamazônica.
- C) expansão da fronteira agrícola na Amazônia, a fim de expandir as áreas de plantio de soja.
- D) redução da Mata de Araucárias devido à urbanização descontrolada nas diferentes regiões do país.
- E) diminuição do Pantanal, tendo em vista a expansão dos latifúndios, que cumprem sua função social.

Questão 179 (2013.2)

O geoturismo é um segmento turístico recente que busca priorizar os aspectos naturais negligenciados pelo ecoturismo: geologia e geomorfologia, como cavernas, sítios paleontológicos, maciços rochosos, quedas d'água etc., proporcionando uma experiência turística que vai além da contemplação, agregando informações sobre a origem e formação dos locais visitados.

(BENTO, L. C. M.; RODRIGUES, S. C. Geoturismo e geomorfossítios: refletindo sobre o potencial turístico. Revista Geográfica Acadêmica, v. 4, n. 2, 2010)

Atualmente, no Brasil, a utilização de pequenas propriedades rurais para a prática descrita pelo texto é indicada como método que:

- A) possibilita a exploração de recursos minerais sem degradação da fauna e da flora locais.
- B) associa a conservação do bioma a ganhos financeiros para o proprietário da terra.
- C) permite a migração da população rural sem perda de sua identidade cultural.
- D) impede o uso das áreas de mata para cultivos dependentes de sombreamento.
- E) viabiliza a produção agrícola com a utilização de culturas comerciais.

Questão 180 (2013.2)

Há cinco anos as plantações de algodão de Burkina Faso, as maiores da África Ocidental, vêm sendo contaminadas por organismos geneticamente modificados (OGMs). E ao que tudo indica, o país é apenas o ponto de partida para a expansão dessa tecnologia, que traz enormes benefícios às empresas.

(GÉRARD, F. O pesado jogo dos transgênicos [2009]. Disponível em: www.diplomatique.org.br. Acesso em: 19 mar. 2010 - adaptado)

Com relação ao lucro obtido pelas empresas produtoras dos organismos geneticamente modificados, este tende a ser maximizado por meio do(a):



- A) propriedade intelectual, que rende *royalties* sobre as patentes de sementes e insumos.
- B) produção das sementes e insumos nos países consumidores, acarretando economia em logística.
- C) elaboração de produtos adaptados às culturas específicas, abandonando as vendas de produtos uniformizados.
- D) manutenção, nos países menos desenvolvidos, de grandes fazendas voltadas para o abastecimento interno.
- E) cultivo de plantas com maiores índices de produtividade, o que lhes renderia maior publicidade no combate à fome.

Questão 181 (2013.2)

A década de 1970 marcou o início das preocupações com a relação entre a atividade produtiva no campo e a preservação do meio ambiente no Brasil.

Essa mesma década se destaca pelo avanço das tecnologias de ponta, que passam a ocupar cada vez mais espaço junto à agricultura e, ainda que numa dimensão menor, também, na agricultura familiar.

(SILVA, P.S. Tecnologia e meio ambiente: o processo de modernização da agricultura familiar. Revista da Fapese, v. 3, n. 2, jul.-dez., 2007)

O avanço tecnológico e os impactos socioambientais no campo brasileiro após a década de 1970 evidenciam uma relação de equivalência entre:

- A) investimento em maquinários e geração de empregos.
- B) expansão das técnicas de cultivo e distribuição fundiária.
- C) crescimento da produtividade e redistribuição espacial do cultivo.
- D) inovações nos pesticidas e redução da contaminação dos trabalhadores.
- E) utilização da engenharia genética e conservação dos biomas ameaçados.

Questão 182 (2013.2)

Os solos tropicais são naturalmente ácidos, em razão da pobreza do material de origem ou devido aos processos de gênese. Além disso, o manejo das áreas agrícolas pode conduzir os solos à acidificação.

(SOUZA, H. A. et al. Calagem e adubação boratada na produção de feijoeiro. Revista Ciência Agronômica, v. 42, n. 2, abr.-jun. 2011)

Em solos ácidos como os brasileiros, o método mais indicado, com o elemento utilizado para a correção do problema descrito no texto é o(a):

- A) descanso do solo a partir da técnica de pouso.
- B) uso da calagem pela introdução de calcário no solo.
- C) aração do solo para realizar a sua descompactação.
- D) plantio direto para diversificar as culturas.
- E) rotação de culturas para manter os nutrientes no solo.

Questão 183 (2013.2)

Brasileiros de 5 anos ou mais de idade que viviam no exterior entre 31/07/1995 e 31/07/2005 e retornaram para o Brasil

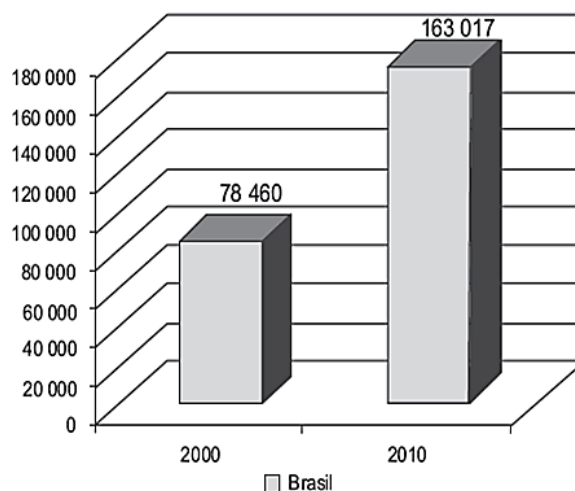

Um fator no Brasil que explica a situação social demonstrada no gráfico está expresso em:

- A) Declínio do trabalho formal.
- B) Subsídio econômico do governo.
- C) Aumento do controle da migração.
- D) Decréscimo da renda dos empregados.
- E) Expansão da demanda de mão de obra.

Questão 184 (2013.2)

A crise do modelo de desenvolvimento brasileiro, perverso e excludente, foi marcada, especialmente, pela concentração de renda. As consequências dessa agravante são observadas por alguns problemas caóticos, como gastos infinitos com segurança pública, vias saturadas e mal planejadas, poluição hídrica e aglomerados urbanos sem infraestrutura.

(SOUZA, J. A. et al. Ocupação Desordenada. In: Revista Conhecimento Prático Geografia, abr. 2010)

No espaço urbano brasileiro, vêm se agravando os problemas socioambientais relacionados a um modelo de desenvolvimento que configurou formas diversas de exclusão social. Uma ação capaz de colaborar com a solução desses problemas é:





- A) investir de forma eficiente em melhorias na qualidade de vida no campo para impedir o êxodo rural.
- B) integrar necessidades econômicas e sociais na formulação de estratégias de planejamento para as cidades.
- C) transferir as populações das favelas para áreas não suscetíveis à erosão em outros estados.
- D) considerar a organização dos espaços urbanos de acordo com as condições culturais dos grupos que os ocupam.
- E) facilitar o assentamento de populações nas áreas fluviais urbanas para incentivar a formação de espaços produtivos democráticos.

Questão 185 (2013.2)

O governo de Cingapura, que vem enfrentando reclamações de residentes que precisam competir com estrangeiros por emprego, endureceu as regras para que empresas contratem funcionários de outros países para posições de nível médio. A partir de janeiro de 2012, um estrangeiro precisa ganhar 3 000 dólares cingapurianos (2 493 dólares americanos) ou mais por mês antes de se qualificar para um visto de trabalho que lhe permitirá trabalhar em Cingapura.

(Cingapura endurece regras para contratação de estrangeiros. Disponível em: www.estadao.com.br. Acesso em: 17 ago. 2011 - adaptado)

As medidas adotadas pelo governo de Cingapura objetivam favorecer a:

- A) inserção da mão de obra local no mercado de trabalho.
- B) participação de população imigrante no setor terciário.
- C) ação das empresas estatais na economia nacional.
- D) expansão dos trabalhadores estrangeiros no setor primário.
- E) captação de recursos financeiros internacionais.

Questão 186 (2014.1)

A REDE TELEPHONICA

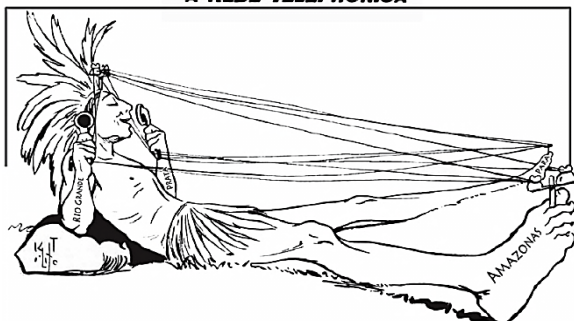

Em breve, já poderá o Brasil esticar as canelas sem receio de não ser ouvido dos pés à cabeça.

A charge, datada de 1910, ao retratar a implantação da rede telefônica no Brasil, indica que esta:

- A) permitiria aos índios se apropriarem da telefonia móvel.
- B) ampliaria o contato entre a diversidade de povos indígenas.
- C) faria a comunicação sem ruídos entre grupos sociais distintos.
- D) restringiria a sua área de atendimento aos estados do norte do país.
- E) possibilitaria a integração das diferentes regiões do território nacional.

Questão 187 (2014.1)

Os dois principais rios que alimentavam o Mar de Aral, Amurdarya e Sydarya, mantiveram o nível e o volume do mar por muitos séculos. Entretanto, o projeto de estabelecer e expandir a produção de algodão irrigado aumentou a dependência de várias repúblicas da Ásia Central da irrigação e monocultura. O aumento da demanda resultou no desvio crescente de água para a irrigação, acarretando redução drástica do volume de tributários do Mar de Aral. Foi criado na Ásia Central um novo deserto, com mais de 5 milhões de hectares, como resultado da redução em volume.

(TUNDISI. J. G. Água no século XXI: enfrentando a escassez. São Carlos: Rima, 2003)

A intensa interferência humana na região descrita provocou o surgimento de uma área desértica em decorrência da:

- A) erosão.
- B) salinização.
- C) laterização.
- D) compactação.
- E) sedimentação.

Questão 188 (2014.1)

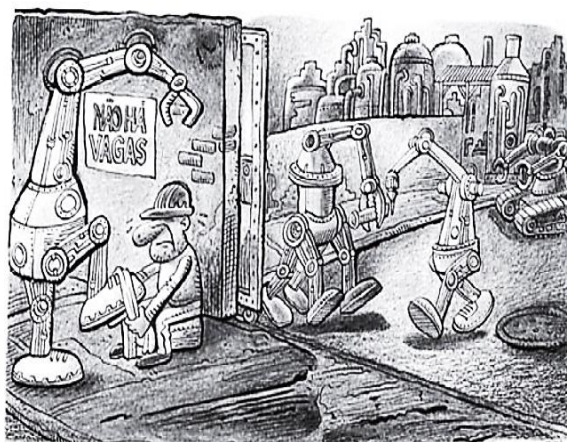



Considerando-se a dinâmica entre tecnologia e organização do trabalho, a representação contida no cartum é caracterizada pelo pessimismo em relação à:

- A) ideia de progresso.
- B) concentração do capital.
- C) noção de sustentabilidade.
- D) organização dos sindicatos.
- E) obsolescência dos equipamentos.

Questão 189 (2014.1)

Mas plantar pra dividir
Não faço mais isso, não.
Eu sou um pobre caboclo,
Ganho a vida na enxada.
O que eu colho é dividido
Com quem não planta nada.
Se assim continuar
vou deixar o meu sertão,
mesmo os olhos cheios d'água
e com dor no coração.
Vou pro Rio carregar massas
pros pedreiros em construção.
Deus até está ajudando:
está chovendo no sertão!
Mas plantar pra dividir,
Não faço mais isso, não.

(VALE. J.; AQUINO. J. B. Sina de caboclo.
São Paulo: Polygram. 1994 - fragmento)

No trecho da canção, composta na década de 1960, retrata-se a insatisfação do trabalhador rural com:

- A) a distribuição desigual da produção.
- B) os financiamentos feitos ao produtor rural.
- C) a ausência de escolas técnicas no campo.
- D) os empecilhos advindos das secas prolongadas.
- E) a precariedade de insumos no trabalho do campo.

Questão 190 (2014.1)

TEXTO I



TEXTO II

A Índia deu um passo alto no setor de tele atendimento para países mais desenvolvidos, como os Estados Unidos e as nações europeias. Atualmente mais de 245 mil indianos realizam ligações para todas as partes do mundo a fim de oferecer cartões de créditos ou telefones celulares ou cobrar contas em atraso.

(Disponível em: www.conectacallcenter.com.br. Acesso em: 12 nov. 2013 - adaptado)

Ao relacionar os textos, a explicação para o processo de territorialização descrito está no(a):

- A) aceitação das diferenças culturais.
- B) adequação da posição geográfica.
- C) incremento do ensino superior.
- D) qualidade da rede logística.
- E) custo da mão de obra local.

Questão 191 (2014.1)

O jovem espanhol Daniel se sente perdido. Seu diploma de desenhista industrial e seu alto conhecimento de inglês devem ajudá-lo a tomar um rumo. Mas a taxa de desemprego, que supera 52% entre os que têm menos de 25 anos, o desnorreia. Ele está convencido de que seu futuro profissional não está na Espanha, como o de, pelo menos, 120 mil conterrâneos que emigraram nos últimos dois anos. O irmão dele, que é engenheiro-agrônomo, conseguiu emprego no Chile. Atualmente, Daniel participa de uma “oficina de procura de emprego” em países como Brasil, Alemanha e China. A oficina é oferecida por uma universidade espanhola.

(GUILAYN. P. Na Espanha, universidade ensina a emigrar. O Globo. 17 fev. 2013 - adaptado)

A situação ilustra uma crise econômica que implica:

- A) valorização do trabalho fabril.
- B) expansão dos recursos tecnológicos.
- C) exportação de mão de obra qualificada.
- D) diversificação dos mercados produtivos.
- E) intensificação dos intercâmbios estudantis.

Questão 192 (2014.1)

Quando é meio-dia nos Estados Unidos, o Sol, todo mundo sabe, está se deitando na França. Bastaria ir à França num minuto para assistir ao pôr do sol.

(SAINT-EXUPÉRY. A. O Pequeno Príncipe. Rio de Janeiro: Agir, 1996)

A diferença espacial citada é causada por qual característica física da Terra?





- A) Achatamento de suas regiões polares.
- B) Movimento em torno de seu próprio eixo.
- C) Arredondamento de sua forma geométrica.
- D) Variação periódica de sua distância do Sol.
- E) Inclinação em relação ao seu plano de órbita.

Questão 193 (2014.1)

Antes de o sol começar a esquentar as terras da faixa ao sul do Saara conhecida como Sahel, duas dezenas de mulheres da aldeia de Widou, no norte do Senegal, regam a horta cujas frutas e verduras alimentam a população local. É um pequeno terreno que, visto do céu, forma uma mancha verde – um dos primeiros pedaços da “Grande Muralha Verde”, barreira vegetal que se estenderá por 7000 km do Senegal ao Djibuti, e é parte de um plano conjunto de vinte países africanos.

(GIORGI, J. Muralha verde. Folha de S. Paulo, 20 maio 2013 - adaptado)

O projeto ambiental descrito proporciona a seguinte consequência regional imediata:

- A) Facilita as trocas comerciais.
- B) Soluciona os conflitos fundiários.
- C) Restringe a diversidade biológica.

- D) Fomenta a atividade de pastoreio.
- E) Evita a expansão da desertificação.

Questão 194 (2014.1)

No século XIX, o preço mais alto dos terrenos situados no centro das cidades é causa da especialização dos bairros e de sua diferenciação social. Muitas pessoas, que não têm meios de pagar os altos aluguéis dos bairros elegantes, são progressivamente rejeitadas para a periferia, como os subúrbios e os bairros mais afastados.

(RÉMOND, R. Século XIX. São Paulo: Cultrix. 1989)

Uma consequência geográfica do processo socioespacial descrito no texto é a:

- A) criação de condomínios fechados de moradia.
- B) decadência das áreas centrais de comércio popular.
- C) aceleração do processo conhecido como cercamento.
- D) ampliação do tempo de deslocamento diário da população.
- E) contenção da ocupação de espaços sem infraestrutura satisfatória.

Questão 195 (2014.1)

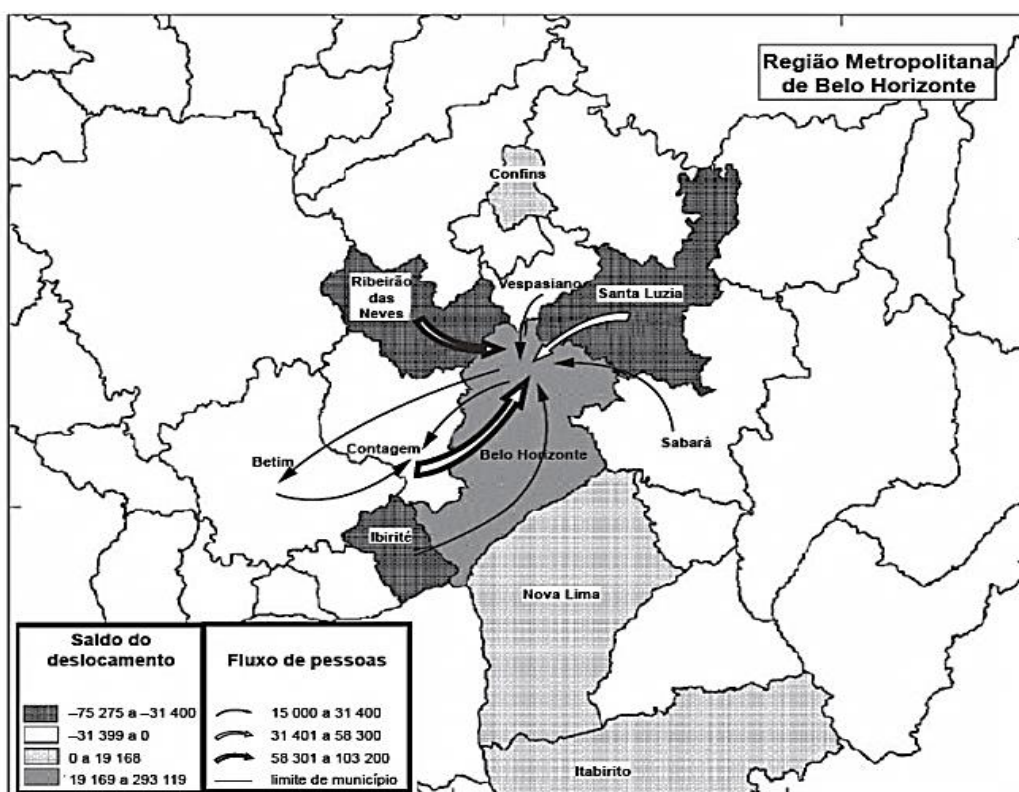

Nota: O saldo considera apenas as pessoas que se deslocavam para o trabalho e retornavam aos seus municípios diariamente.

(BRASIL. IBGE. Atlas do censo demográfico 2010)





O fluxo migratório representado está associado ao processo de:

- A) fuga de áreas degradadas.
- B) inversão da hierarquia urbana.
- C) busca por amenidades ambientais.
- D) conurbação entre municípios contíguos.
- E) desconcentração dos investimentos produtivos.

Questão 196 (2014.1)

A urbanização brasileira, no início da segunda metade do século XX, promoveu uma radical alteração nas cidades. Ruas foram alargadas, túneis e viadutos foram construídos. O bonde foi a primeira vítima fatal. O destino do sistema ferroviário não foi muito diferente. O transporte coletivo saiu definitivamente dos trilhos.

(JANOT, L. F. A caminho de Guaratiba. Disponível em: www.iab.org.br. Acesso em: 9 jan. 2014)

A relação entre transportes e urbanização é explicada, no texto, pela:

- A) retirada dos investimentos estatais aplicados em transporte de massa.
- B) demanda por transporte individual ocasionada pela expansão da mancha urbana.
- C) presença hegemônica do transporte alternativo localizado nas periferias das cidades.
- D) aglomeração do espaço urbano metropolitano impedindo a construção do transporte metroviário.
- E) predominância do transporte rodoviário associado à penetração das multinacionais automobilísticas.

Questão 197 (2014.1)



A imagem indica pontos com ativo uso de tecnologia, correspondentes a que processo de intervenção no espaço?

- A) Expansão das áreas agricultáveis, com uso intensivo de maquinário e insumos agrícolas.
- B) Recuperação de águas eutrofizadas em decorrência da contaminação por esgoto doméstico.
- C) Ampliação da capacidade de geração de energia, com alteração do ecossistema local.
- D) Impermeabilização do solo pela construção civil nas áreas de expansão urbana.
- E) Criação recente de grandes parques industriais de mediano potencial poluidor.

Questão 198 (2014.1)

A convecção na Região Amazônica é um importante mecanismo da atmosfera tropical e sua variação, em termos de intensidade e posição, tem um papel importante na determinação do tempo e do clima dessa região.

A nebulosidade e o regime de precipitação determinam o clima amazônico.

(FISCH, G. Uma revisão geral sobre o clima da Amazônia. Acta Amazônica, v. 28, n. 2, 1998 - adaptado)

O mecanismo climático regional descrito está associado à característica do espaço físico de:

- A) resfriamento da umidade da superfície.
- B) variação da amplitude de temperatura.
- C) dispersão dos ventos contra-alísios.
- D) existência de barreiras de relevo.
- E) convergência de fluxos de ar.

Questão 199 (2014.2)

A principal forma de relação entre o homem e a natureza, ou melhor, entre o homem e o meio, é dada pela técnica - um conjunto de meios instrumentais e sociais, com os quais o homem realiza sua vida, produz e, ao mesmo tempo, cria espaço.

(SANTOS, M. A natureza do espaço. São Paulo: Edusp, 2002 - adaptado)

A relação estabelecida no texto, associada a uma profunda degradação ambiental, é verificada na:

- A) racionalização do uso de recursos hídricos para fins de abastecimento residencial.
- B) apropriação de reservas extrativistas para atender à demanda de subsistência.
- C) retirada da cobertura vegetal com o intuito de desenvolver a agricultura intensiva.
- D) ampliação da produção de alimentos orgânicos para minimizar problemas da fome.
- E) reordenação do espaço rural para favorecer o desenvolvimento do ecoturismo.





Questão 200 (2014.1)



Na imagem, é ressaltado, em tom mais escuro, um grupo de países que na atualidade possuem características político-econômicas comuns, no sentido de:

- A) adotarem o liberalismo político na dinâmica dos seus setores públicos.
- B) constituírem modelos de ações decisórias vinculadas à social-democracia.
- C) instituírem fóruns de discussão sobre intercâmbio multilateral de economias emergentes.
- D) promoverem a integração representativa dos diversos povos integrantes de seus territórios.
- E) apresentarem uma frente de desalinhamento político aos polos dominantes do sistema-mundo.

Questão 201 (2014.1)



A preservação da sustentabilidade do recurso natural exposto pressupõe:

- A) impedir a perfuração de poços.
- B) coibir o uso pelo setor residencial.
- C) substituir as leis ambientais vigentes.
- D) reduzir o contingente populacional na área.
- E) introduzir a gestão participativa entre os municípios.

Questão 202 (2014.2)

Perfil do comércio Brasil-China em 2010

Vendas do Brasil para a China

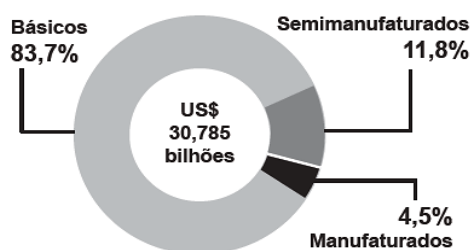

Vendas da China para o Brasil

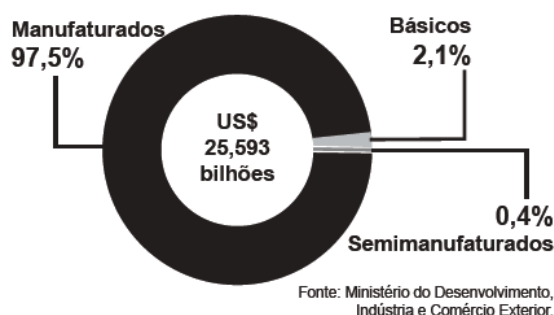



Nas últimas décadas, tem se observado um incremento no comércio entre o Brasil e a China. A comparação entre os gráficos demonstra a:

- A) posição do Brasil como grande exportador de *commodities*.
- B) falta de complementaridade produtiva entre os dois países.
- C) vantagem competitiva da China no setor de produção agrícola.
- D) proporcionalidade entre as trocas de bens de alto valor agregado.
- E) restrita participação de bens de alta tecnologia no comércio bilateral.

Questão 203 (2014.2)

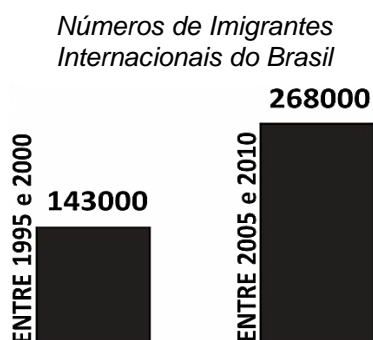

A variação do número de imigrantes internacionais no Brasil, verificada pela análise do gráfico, é resultado direto da:

- A) situação internacional de crise econômica.
- B) limitação europeia à entrada de estrangeiros.
- C) atração exercida pelas belas paisagens naturais.
- D) legislação facilitadora da entrada de estrangeiros.
- E) escolha do país como sede de grandes eventos esportivos.

Questão 204 (2014.2)

Participação das regiões no PIB do país, em %

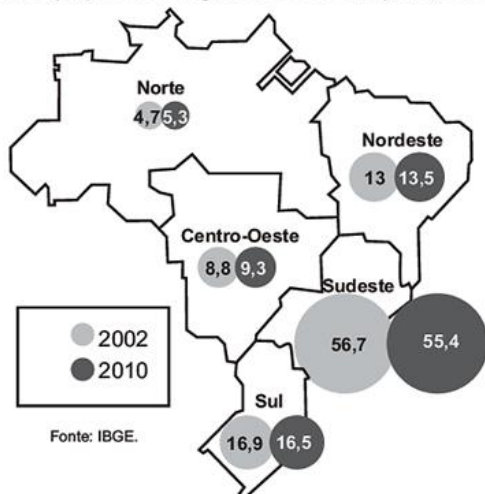

As trajetórias de participação das regiões Sudeste e Nordeste, apresentadas no mapa, estão, respectivamente, associadas ao(à):

- A) redução da renda média e à flexibilização das leis ambientais.
- B) encarecimento da mão de obra e à política de incentivos fiscais.
- C) expansão da malha rodoviária e à instalação de grandes projetos hidrelétricos.
- D) diminuição da participação do setor de serviços e à ampliação do agronegócio.
- E) aumento do fluxo migratório inter-regional e à descoberta de novas jazidas de carvão mineral.

Questão 205 (2014.2)

O enclave supõe a presença de "muros sociais" internos que separam e distanciam populações e grupos de um mesmo lugar. Tais muros revelam as grandes contradições e discrepâncias presentes nas cidades brasileiras. É aqui que o território merece ser considerado um novo elemento nas políticas públicas, enquanto um sujeito catalisador de potências no processo de refundação do social.

(KOGA, D. Medidas de cidades: entre territórios de vida e territórios vividos. São Paulo: Cortez, 2003)

No contexto atual das múltiplas territorializações, apontadas no fragmento, a formação de enclaves fortificados no espaço urbano é resultado da:

- A) autosegregação elitista em prol de garantia de segurança.
- B) segmentação social das políticas públicas por níveis de carência.
- C) influência de grupos políticos globais em rede no cotidiano urbano.
- D) ampliação dos territórios móveis nas áreas residenciais tradicionais.
- E) necessidade da população em associar espacialmente trabalho e moradia.

Questão 206 (2014.2)

Canto dos lavradores de Goiás

Tem fazenda e fazenda
Que é grande perfeitamente
Sobe serra desce serra
Salta muita água corrente
Sem lavoura e sem ninguém
O dono mora ausente.
Lá só tem caçambeiro
Tira onda de valente
Isso é que é grande barreira
Que está em nossa frente
Tem muita gente sem terra
Tem muita terra sem gente.

(MARTINS, J. S. Cativeiro da terra. São Paulo: Ciências Humanas, 1979)





No canto registrado pela cultura popular, a característica do mundo rural brasileiro no século XX destacada é a:

- A) atuação da bancada ruralista.
- B) expansão da fronteira agrícola.
- C) valorização da agricultura familiar.
- D) manutenção da concentração fundiária.
- E) implementação da modernização conservadora.

Questão 207 (2014.2)

O uso intenso das águas subterrâneas sem planejamento tem causado sérios prejuízos à sociedade, ao usuário e ao meio ambiente. Em várias partes do mundo, percebe-se que a exploração de forma incorreta tem levado a perdas do próprio aquífero.

(TEIXEIRA, W. et al. Decifrando a Terra)

No texto, apontam-se dificuldades associadas ao uso de um importante recurso natural. Um problema derivado de sua utilização e uma respectiva causa para sua ocorrência são:

- A) Contaminação do aquífero — Contenção imprópria do ingresso direto de água superficial.
- B) Intrusão salina — Extração reduzida da água doce do subsolo.
- C) Superexploração de poços — Construção ineficaz de captações subsuperficiais.

- D) Rebaixamento do nível da água — Bombeamento do poço equivalente à reposição natural.
- E) Encarecimento da exploração sustentável — Conservação da cobertura vegetal local.

Questão 208 (2014.2)

Uma cidade que reduz emissões, eletrifica com energia solar seus estádios, mas deixa bairros sem saneamento básico, sem assistência médica e sem escola de qualidade nunca será sustentável. A mudança do regime de chuvas, que já ocorre por causa da mudança climática, faz com que inundações em áreas com esgoto e lixões a céu aberto propaguem doenças das quais o sistema de saúde não cuidará apropriadamente.

(ABRANCHES, S. A sustentabilidade é humana)

Problematizando a noção de sustentabilidade, o argumento apresentado no texto sugere que o(a):

- A) tecnologia verde é necessária ao planejamento urbano.
- B) mudança climática é provocada pelo crescimento das cidades.
- C) consumo consciente é característico de cidades sustentáveis.
- D) desenvolvimento urbano é incompatível com a preservação ambiental.
- E) desenvolvimento social é condição para o desenvolvimento sustentável.

Questão 209 (2014.2)

Escoamento das águas das chuvas

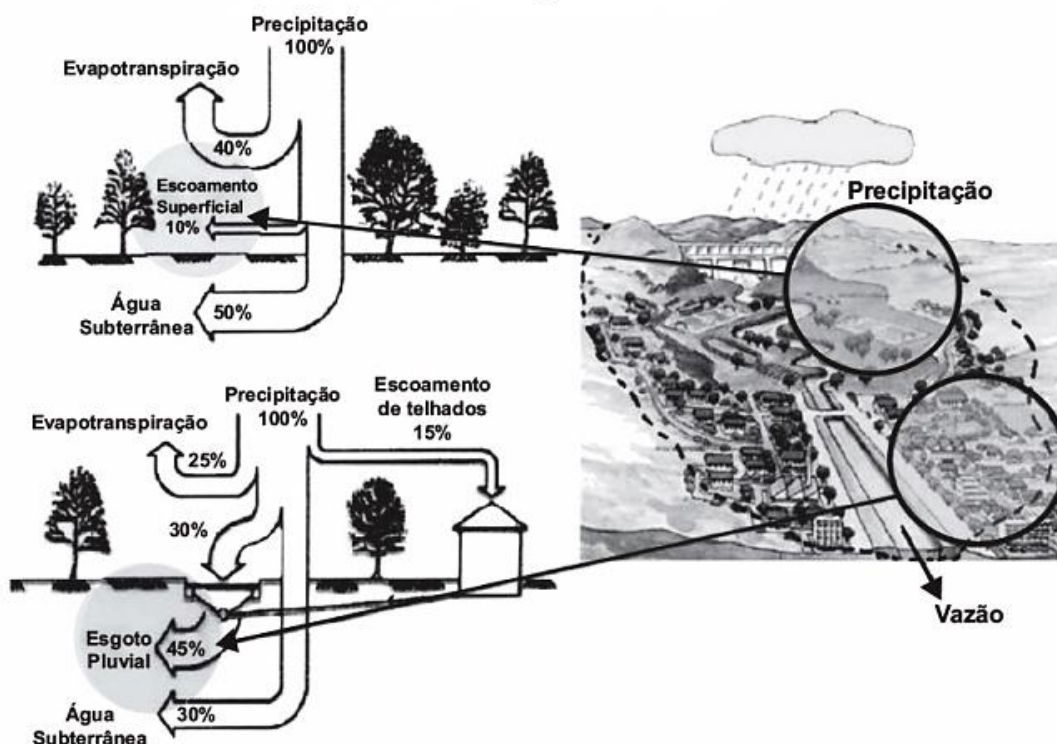



Comparando o escoamento natural das águas de chuva com o escoamento em áreas urbanas, nota-se que a urbanização promove maior:

- A) vazão hídrica nas estruturas artificiais construídas pelas atividades humanas.
- B) armazenagem subterrânea, uma vez que, nas áreas urbanizadas, o ciclo hidrológico é alterado pelas atividades antrópicas.
- C) evapotranspiração, pois, nas áreas urbanas, a diminuição da cobertura vegetal promove aumento no processo de transpiração.
- D) transferência de descarga subterrânea, pois, ao aumentara impermeabilização, traz-se como consequência maior alimentação do lençol freático.
- E) infiltração, pois, ao aumentar a impermeabilização, estabelece-se uma relação diretamente proporcional desses elementos na composição do ciclo hidrológico.

Questão 210 (2014.2)



A distribuição espacial de madeira para papel e celulose no Brasil possui uma estratégia logística que resulta na:

- A) região produtiva contínua de perfil litorâneo.
- B) integração intermodal entre Sul, Sudeste e Norte do país.
- C) construção de eixos rodoviários entre as zonas produtoras.
- D) organização da produção próxima às áreas de escoamento.
- E) localização do setor nos limites das unidades político-administrativas.

Questão 211 (2014.2)

A voadeira, canoa de alumínio com motor de popa usada como meio de transporte fluvial pelos ribeirinhos da Amazônia, ganhou uma versão movida a energia solar em vez de combustível.

(BRASIL, K. Voadeira movida a energia solar é opção para o transporte. Folha de S. Paulo, 12 maio 2012)

No texto, está descrita uma situação de mudança na tecnologia do transporte fluvial na Amazônia. Configura-se como uma consequência ambiental derivada da mudança apresentada a redução:

- A) da área de mata ciliar.
- B) da erosão dos solos aluviais.
- C) de descargas elétricas nas águas.
- D) do assoreamento dos cursos fluviais.
- E) da emissão de poluentes atmosféricos.





Questão 212 (2014.2)

Território e territorialização da produção de soja

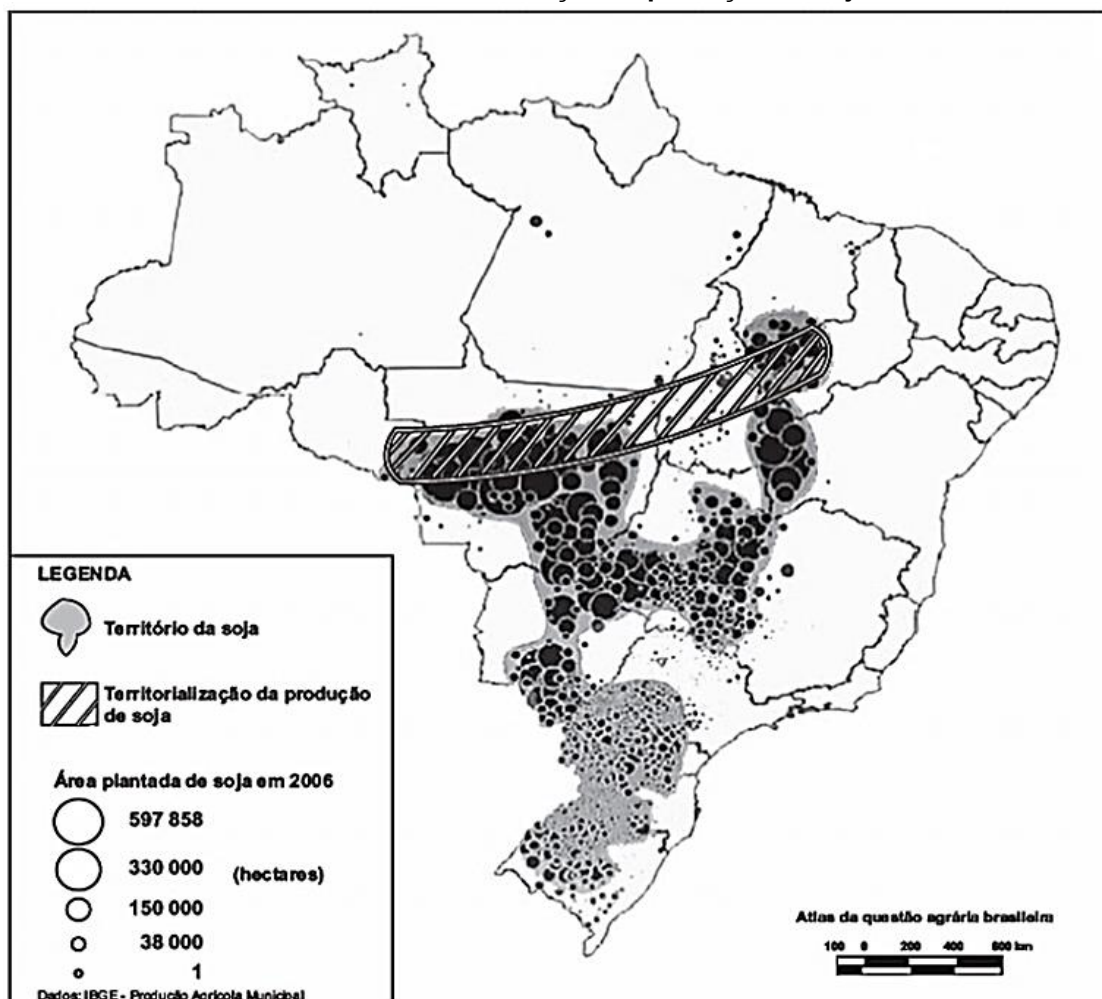

A formação do território da soja no Brasil refletiu a seguinte característica espacial:

- A) Inclusão de regiões com elevadas concentrações populacionais.
- B) Incorporação de espaços com baixa fertilidade natural dos solos.
- C) Integração com espaços de consolidação de reservas extrativistas.
- D) Necessidade de proximidade física com os principais portos do país.
- E) Reutilização de áreas produtivas decedentes da tradicional cultura canavieira.

Questão 213 (2014.2)

Os desequilíbrios que se registram nas encostas ocorrem, na maioria das vezes, em função da participação do clima e de alguns aspectos das características das encostas que incluem a topografia, geologia, grau de intemperismo, solo e tipo de ocupação.

(CUNHA, S. B; GUERRA, A. J. T. Degradação ambiental. Rio de Janeiro: Bertrand Brasil, 1996)

Os desequilíbrios resultantes da atuação humana junto às vertentes íngremes do relevo são fortemente ligados ao(à):

- A) aumento da atividade industrial.
- B) crescimento populacional urbano desordenado.

- C) desconcentração das atividades comerciais e dos serviços.
- D) instalação de equipamentos urbanos na periferia da cidade.
- E) construção de projetos habitacionais voltados à população de baixa renda.

Questão 214 (2014.2)

Uma maior disponibilidade de combustível fóssil, como acontece com as crescentes possibilidades brasileiras, é fonte de importantes perspectivas econômicas para o país. Ao mesmo tempo, porém, numa época de pressão mundial por alimentos e biocombustíveis, as reservas nacionais de água doce, o clima favorável e o domínio de tecnologias de ponta no setor confe-





rem à matriz energética brasileira um papel-chave na mudança do paradigma energético produtivo.

(SODRÉ, M. Reinventando a educação: diversidade, descolonização e redes. Petrópolis: Vozes, 2012)

No texto, é ressaltada a importância da matriz energética brasileira enquanto referência de caráter mais sustentável. Essa importância é derivada da:

- A) conquista da autossuficiência petrolífera pela descoberta de novas jazidas.
- B) expansão da fronteira agrícola intensiva para produção de biocombustíveis.
- C) superação do uso de energia não renovável no setor de transporte de cargas.
- D) apropriação das condições naturais do território para diversificação das fontes.
- E) redução do impacto social advindo da substituição de termelétricas por hidrelétricas.

Questão 215 (2014.3)



A charge ironiza um problema recorrente nas áreas urbanas nos períodos de maior precipitação, cujas causas são intensificadas pela:

- A) ocorrência do fenômeno da chuva frontal, típica das áreas urbanas localizadas no litoral brasileiro.
- B) ampliação do efeito estufa provocado pela onda de calor, aumentando a evaporação nas metrópoles.
- C) construção de canais concretizados e submersos em função da ocupação das margens dos rios urbanos.
- D) formação de ilhas de calor nos centros urbanos e maior precipitação devido ao aumento da temperatura.
- E) impermeabilização do solo e no acúmulo de lixo nas áreas de grande circulação das cidades.

Questão 216 (2014.3)

O mundo dos fatos geográficos inclui não somente o clima, as propriedades agrícolas, os

povoamentos e as nações-estados, mas também os sentimentos, os conceitos e as teorias geográficas.

(TUAN, Y. Geografia Humanística. A. Perspectivas da Geografia. São Paulo: DIFEL, 1985)

O texto apresenta uma perspectiva de análise das mudanças espaciais a partir de outros fatores que não apenas os físicos e sociais, onde:

- A) a análise do espaço geográfico compreende os aspectos físicos, sociais e simbólicos que incidem sobre a produção das paisagens humanas.
- B) os aspectos físicos da paisagem, como o clima, revelam a dinâmica dos fatos geográficos compreendidos por uma pluralidade conceitual.
- C) a dimensão simbólica do espaço, apreendida pelos sentimentos, constitui uma nova percepção espacial no instante em que revelam as propriedades das paisagens.
- D) para se apreender o espaço geográfico em sua totalidade, é necessário identificar os aspectos físicos da paisagem expressos no clima, povoamento e uso do solo.
- E) o mundo dos fatos geográficos constitui-se de elementos simbólicos apreendidos pelas teorias e conceitos geográficos que revelam a complexidade da dimensão espacial.

Questão 217 (2014.3)



O Apple-I, um dos primeiros computadores pessoais, fabricado em 1976



Steve Jobs, um dos criadores da empresa Apple, em 2008

Com o intenso desenvolvimento da tecnologia no mundo contemporâneo, diversos produtos tomam-se rapidamente ultrapassados. Ainda, comparando as imagens, existem elementos que demonstram a continuidade entre os primeiros computadores pessoais e os atuais.

Essa continuidade associa-se:

- A) a base tecnológica utilizada na fabricação do produto.
- B) ao uso do produto na atividade empresarial.
- C) ao direcionamento do produto a um mercado elitizado.
- D) A dinamização no processamento e transmissão de informações.
- E) a necessidade de orientação de especialistas para seu uso.





Questão 218 (2014.3)

Distribuição da população por sexo, segundo os grupos de idade BRASIL 2010

Mais de 100 anos	0,0%	0,0%
95 a 99 anos	0,0%	0,0%
90 a 94 anos	0,1%	0,1%
85 a 89 anos	0,2%	0,3%
80 a 84 anos	0,4%	0,5%
75 a 79 anos	0,6%	0,8%
70 a 74 anos	0,9%	1,1%
65 a 69 anos	1,2%	1,4%
60 a 64 anos	1,6%	1,8%
55 a 59 anos	2,0%	2,3%
50 a 54 anos	2,5%	2,8%
45 a 49 anos	3,0%	3,2%
40 a 44 anos	3,3%	3,5%
35 a 39 anos	3,5%	3,7%
30 a 34 anos	4,0%	4,2%
25 a 29 anos	4,4%	4,5%
20 a 24 anos	4,5%	4,5%
15 a 19 anos	4,5%	4,4%
10 a 14 anos	4,6%	4,4%
5 a 9 anos	4,0%	3,9%
0 a 4 anos	3,7%	3,6%

Homens ■ Mulheres

O gráfico obtido a partir das informações do Censo de 2010 e reflexo da dinâmica populacional do país e apresenta um(a):

- A) continuidade da dinâmica demográfica brasileira representada pelo alargamento de sua base e estreitamento do topo.
- B) elevação da população adulta, reflexo do baby boom nos anos 2000.
- C) divergência no crescimento quantitativo de homens e mulheres de 0 a 14 anos.
- D) decréscimo da população jovem e crescente alargamento da parte intermediária e do topo da pirâmide.
- E) declínio da população idosa brasileira visualizada no topo da pirâmide.

Questão 219 (2014.3)

A diplomacia de Rio Branco, paradigmática para o período, buscou atender a três principais objetivos: a definição das fronteiras, o aumento do prestígio internacional do país e a afirmação da liderança brasileira na América do Sul. Para a consecução desses fins, de modo bastante realista, Rio Branco optou pela política de "aliança não escrita" com os Estados Unidos.

(SANTOS, L. C. V. G. O dia em que adiaram o carnaval: São Paulo: EDUNESP, 2010 - adaptado)

No texto em questão, a política externa brasileira esteve direcionada para:

- A) obter um status de hegemonia no continente americano, descartando a atuação britânica na região pela aliança com os Estados Unidos e, futuramente, suplantando esse aliado ocasional.
- B) distanciar as ligações com a Inglaterra e aproximar-se da órbita de influência estadunidense, porém estrategicamente mantendo a autonomia na atuação e objetivos traçados.

C) ampliar as tensões regionais, num movimento belicista que apontava para a resolução dos conflitos pela via militar, contando com o apoio político e material dos Estados Unidos.

D) cumprir a agenda norte-americana identificada com a Doutrina Monroe e a política do Big Stick, numa atuação de submissão calculada, procurando minimizar os efeitos negativos de tais investidas.

E) estabilizar as tensões no continente americano e, concomitantemente, buscar alcançar objetivos estratégicos geograficamente localizados fora do espaço continental.

Questão 220 (2014.3)

Em 2010, de acordo com o IBGE, a expectativa de vida do brasileiro era de 73,5 anos e mantinha-se uma grande disparidade entre a expectativa de vida masculina e feminina. As mulheres viviam, em média, 77,3 anos e os homens, 69,7 anos.





A disparidade mencionada no texto associa-se:

- A) a maior mortalidade violenta de jovens do sexo masculino.
- B) ao trabalho mais intenso dos homens em relação as mulheres.
- C) A falta de um sistema de saúde universal que atenda ambos os sexos.
- D) ao menor tempo de trabalho exigido para a aposentadoria das mulheres.
- E) a melhores condições físicas de saúde das mulheres em relação aos homens.

Questão 221 (2014.3)

Para a compreensão da realidade global, é indispensável o entendimento do que é a vida nas diferentes regiões; de seus funcionamentos específicos, de suas especializações, de suas relações, enfim, de seu arranjo particular. Um mesmo elemento — um banco, um *shopping center*, uma casa de comércio de insumos agrícolas, uma escola superior, a verticalização da habitação, financiamentos governamentais, uma autoestrada, um aeroporto etc. — terá impactos diferentes em áreas distintas de um país ou do planeta.

(SANTOS, M. Metamorfoses do Espaço Habitado. Editora da Universidade de São Paulo, 2008)

Ao tratar das diferenciações espaciais, o autor provoca uma reflexão sobre as relações entre espaços diversos, que são exemplificadas:

- A) no espaço rural atual, que apresenta uma desvinculação da produção agrícola e do consumo alimentar. Há, também, uma articulação mais aguçada entre o agrícola e o industrial, fenômeno que não estava claro até meados do século XX.
- B) na análise dos espaços urbanos, como historicamente relacionados a industrialização, o que não se pode afirmar dos espaços rurais, que vem passando por processos de modernização tecnológica, mas conservando a desarticulação com as cidades.
- C) na transição do modo de produção feudal para o modo de produção capitalista, em que a cidade surgiu como um espaço de reprodução das relações servis dos feudos. Somente após processos revolucionários, as cidades passaram a representar a liberdade.
- D) na desarticulação entre os espaços rurais e urbanos que se deu, historicamente, pelo fato de o campo não ter se subordinado a cidade, no que se refere questão das técnicas e tecnológicas. Esse fato explica, hoje, o grande avanço tecnológico na agricultura.
- E) no espaço urbano onde a possível perceber uma desarticulação entre os processos sociais, econômicos e territoriais. Essa desarticulação se manifesta nas diferentes e desiguais paisagens presentes nas cidades.

Questão 222 (2014.3)

As consequências da crise na zona do euro só estão começando para a maioria dos países. Em 2008, perseguindo maior competitividade, a França já havia eliminado o limite de 35 horas semanais de trabalho no país. As empresas também têm endurecido nas negociações com os sindicatos, a fim de cortar gastos com mão de obra. As economias dos países mais encençados são também as mais "pesadas" em termos de custo de mão de obra e as menos produtivas da Europa.

(Folha de São Paulo, 11 dez. 2011 - adaptado)

A crise na zona do euro já apresenta impactos no trabalho e na produção, em função da:

- A) necessidade de reestruturação empresarial para diminuir o custo produtivo.
- B) transferência de recursos financeiros para os países com maior viabilidade econômica.
- C) influência das organizações trabalhistas para aprimorar a gestão eficiente do capital.
- D) diminuição das horas trabalhadas semanalmente para adaptação a nova dinâmica de mercado.
- E) redução do investimento na capacitação profissional para diminuir o custo da mão de obra.

Questão 223 (2014.3)

A discreta, mas continua melhora do mercado de trabalho nos EUA deve passar despercebida para um grupo cujo problema vai além de achar emprego: homens de 25 a 64 anos sem diploma universitário, cuja renda, nos últimos cinco anos, caiu 20%.

Com a crise, os ganhos dos menos instruídos caíram a níveis perto da barreira da pobreza na definição do censo dos Estados Unidos (US\$ 22,3 mil/ano para família de quatro pessoas). O dinamismo e a mudança rápida na economia americana depreciaram as habilidades de parte dos trabalhadores.

(Folha de SÃO Paulo, 11 dez. 2011)

Dentre os fatores que contribuíram para a diminuição da renda dos trabalhadores, pode-se relacionar:

- A) a interferência do Estado no mercado de trabalho, privilegiando os portadores de diploma universitário.
- B) as demandas da globalização, que levaram importação de mão de obra oriunda dos países emergentes.
- C) a necessidade de mão de obra qualificada, que dificulta a inserção dos trabalhadores com menos formação.



- D) a opção do setor produtivo por empregar trabalhadores com maior qualificação, a fim de garantir linhas de financiamento estatal.
E) as reformas propostas pelo Estado para o setor da saúde, privilegiando contratação de mão de obra de alta qualificação.

Questão 224 (2014.3)

A implantação de novas técnicas e tecnologias e o uso de insumos químicos aumentaram a produção e a produtividade. O desenvolvimento de novas variedades de cultivo facilitou a mecanização, dispensando em grande parte o trabalho manual.

(SADER, E.; JINKINGS, I. (Orgs.) Enciclopédia Contemporânea da América. São Paulo: Boitempo, 2006)

O impacto das inovações descritas no texto, em relação à pequena produção agrícola, ocorreu porque:

- A) acentuou o aumento da riqueza e da concentração da terra, intensificando a pobreza e a miséria.
B) privilegiou o trato sustentável da terra como fundamento do modelo conhecido como agronegócio.
C) efetivou a redistribuição de terras e riqueza, por meio da oferta de linhas de crédito ao agricultor tradicional.
D) incentivou a permanência dos agricultores familiares em suas terras, devido à expansão das fronteiras agrícolas.
E) integrou as formas tradicionais de trabalho ao agronegócio, ao possibilitar o arrendamento de terras para a agricultura orgânica.

Questão 225 (2014.3)

A enxada é um bom instrumento de jardim, de um pomar ou de uma horta: porém pretender aplicá-la com proveito à grande cultura e o mesmo que querer tirar uma peça de cantaria (pedra de construção de tamanho grande) com um prego, ou falquejar (tornar quadrado), um pão com uma faca. A enxada mal arranha a terra à custa de fadiga do mísero trabalhador.

(BURLAMAQUE, F. L. C. Catechismo de Agricultura, 1870. Direito às avessas: por uma história social da propriedade. Niterói: UFF, 2011)

No final do século XIX, o discurso que afirmava estar em crise a agricultura brasileira apontava como razão para esse fato a:

- A) manutenção de métodos arcaicos de produção.
B) subordinação econômica à atividade industrial.

- C) utilização de imigrantes como trabalhadores rurais.
D) disseminação de pequenas propriedades agrícolas.
E) diversificação dos gêneros produzidos.

Questão 226 (2014.3)

Pequeno no porte, magro e sóbrio de músculos; taciturno e desajeitado em descanso, intrépido e vibrátil quando solicitado para a ação, e o vaqueiro do Nordeste um tipo característico do meio em que habita. Povoado o Sertão nordestino, pene plano de rochas cristalinas, terra atormentada ora pelas secas causticantes, ora pelas chuvas torrenciais. Porco-do-mato, ema, tapir, suçuarana, eis algumas espécies de sua fauna bravia. E é neste cenário que nasce, se agita e morre o vaqueiro nordestino — o mais bravo dos filhos do Sertão. O seu tipo étnico provém do contato do branco colonizador com o gentio, durante a penetração do gado nos sertões do Nordeste. Por razões econômicas e históricas adaptou-se à atividade criatória.

(LAU, P. Tipos e aspectos do Brasil. São Paulo: Inep/MEC/Revista dos Tribunais, 1960)

O contexto natural imediato do típico vaqueiro mencionado e caracterizado pelo domínio da vegetação:

- A) mista de transição, um ambiente com clima mais ameno e áreas com relevo elevado, como o Planalto da Borborema.
B) tipo mosaico, com aspecto subarbustivo, arbustivo e presença de gramíneas, em sua maioria desenvolvida em solos profundos e ácidos, com pastos naturais nos campos limpos.
C) latifoliada, em sua maioria em solos de massapé, profundos, acinzentados, e de alta fertilidade, e dominada por latifúndios seculares.
D) esgarçada de cocais, como as palmáceas, os babaçuais e os carnaubais, em solos férteis, em parte derivados das rochas básicas, e amplos terrenos recobertos de gramíneas nativas, formando pastos naturais.
E) xerófila com algumas espécies de cactáceas, bromeliáceas e palmáceas, em sua maioria em solos rasos, arenosos e salinos, de clima tropical semiárido.

Questão 227 (2014.3)

O mundo rural, com a Revolução Verde e suas sementes híbridas, e seu mais recente desdobramento com a biotecnologia dos transgênicos e do plantio direto, está sofrendo mudanças ecológicas, sociais, culturais e, sobretudo, políticas. A medida que o componente técnico-científico passa a se tornar mais importante no





processo produtivo, maior e o poder das indústrias de alta tecnologia, que passam a comandar os processos de normatização candidamente chamados normas de qualidade

(PORTO-GOKALVES, C. W. A Globalização da natureza. Rio de Janeiro: Civilização Brasileira, 2006)

Com o argumento de aumentar a produção agrícola pela implementação de tecnologias avançadas e manipulação genética, a Revolução Verde implicou a:

- A) construção de monopólios técnico-produtivos associados aos protocolos de patentes.
- B) proposta de transformação social combinada com mudanças no estatuto científico da produção agrícola.
- C) estratégia de oferecer conhecimentos técnicos aos pequenos agricultores, pensando na segurança alimentar.
- D) intervenção ambiental, com o objetivo de atenuar os grandes impactos ambientais oriundos da monocultura.
- E) ação educacional, com intento de capacitar os trabalhadores rurais para atuarem com tecnologias de ponta.

Questão 228 (2014.3)

A sustentabilidade e o maior desafio global. Por isso o desenvolvimento de um país, por mais exemplar que venha a ser, só poderá ser realmente sustentável quando a pegada ecológica mundial deixar de ultrapassar a capacidade de regeneração da biosfera. Não a diferente em termos setoriais. O setor agropecuário só será sustentável se também o forem o industrial, o terciário e a mineração.

(VEIGA, J. E. O futuro da comida. Globo Rural)

De acordo com o texto, a busca da sustentabilidade ambiental envolve mudança de hábitos, para que o desenvolvimento seja pautado no(a):

- A) busca de alternativas tecnológicas visando reduzir a jornada de trabalho.
- B) trabalho cooperativo, com remuneração justa e distribuição igualitária de renda.
- C) satisfação das necessidades da geração atual, assim como as das gerações futuras.
- D) incentivo a alta produtividade e ao consumo, para evitar crises econômicas mundiais.
- E) redução dos lucros atuais, a fim de garantir capital e preservação de recursos para as futuras gerações.

Questão 229 (2014.3)

TEXTO I

O maior dos desenganos sofridos pelos imigrantes foi o fato de que os sonhos criados pela imaginação fértil em sua terra natal não foram

possíveis de serem realizados de pronto. Haviam se tornado grandes proprietários de terra, mas estavam escravizados a ela. Cada qual era escravo da floresta virgem, que chamavam de sua propriedade, e do duro trabalho a que estavam obrigados pela posse da mata, pois se eles não a vencessem, seriam vencidos por ela. Haviam de lutar, para que, com o tempo e a custa de muito esforço, fosse possível tornarem-se senhores de suas rendas e homens livres.

(RAMBO, B. A fisionomia do Rio Grande do Sul (1942). São Leopoldo: Editora Unisinos, 2000 - adp)

TEXTO II

A expansão das colônias transformou-se bem cedo numa verdadeira corrida para a mata virgem. Uma série de fenômenos naturais e sociais se deve a esse fato. Antes de tudo, e o desmatamento progressivo da fralda da serra. Praticamente todos os terrenos já perderam sua capa silvática; o que resta são os trechos imprestáveis nos flancos mais íngremes e rochosos das montanhas e as cintas de mato que ladeiam os degraus da serra. Capoeiras e matos secundários sujos caracterizam a estrada trilhada pela agricultura de exploração dos cem anos passados.

(GRESSLER, P. Os velhos Grassier. Candelária: Tipografia Francisco Schmidt, 1949)

De acordo com os textos, a relação dos colonos com os ecossistemas, no processo de ocupação da região Sul do país, caracterizava-se pelo (a):

- A) necessidade de ocupação e de exploração da natureza, sem levar em conta os danos causados ao meio ambiente.
- B) degradação de parte da floresta subtropical, em função do uso de ferramentas e técnicas que permitiam o uso sustentável da terra.
- C) desmatamento da mata de araucária, já que os imigrantes alemães e poloneses chegaram em massa A Região Sul, causando grande impacto ambiental.
- D) desflorestamento da região pelo desenvolvimento da atividade pecuária, promovendo a ocupação extensiva da terra e sua preparação como pasto.
- E) supremacia da natureza sobre a ação do homem, pois a demora e a dificuldade de adaptação ao solo possibilitaram que o desmatamento não causasse danos permanentes ao ecossistema.

Questão 230 (2014.3)

Segundo o Programa das Nações Unidas para o Desenvolvimento (PNUD), 82,7% da renda mundial encontrava-se nas mãos dos 20% mais ricos, enquanto os 20% mais pobres detinham apenas 1,4% da renda; quatro anos depois, os





20% mais ricos haviam aumentado sua parcela para 85% da riqueza.

(VIZENTINI, P. F. A nova ordem global: relações internacionais. Porto Alegre: Ed UFRGS, 1999)

Que característica sócio econômica esta evidenciada no texto?

- A) Homogeneidade social.
- B) Concentração de renda.
- C) Desemprego estrutural.
- D) Crescimento macroeconômico.
- E) Expansão populacional.

Questão 231 (2014.3)

Todos que moram em grandes cidades convivem diariamente com a poluição do ar e sofrem os efeitos desse grande mal. Olhos irritados e lacrimejantes; o incomodo causado por odores desagradáveis e, as vezes, repugnantes; as tentativas de manter a casa limpa daquele p6 negro e oleoso, provocado pela fuligem das chaminés das indústrias. Tudo isso são problemas considerados normais na vida dos habitantes dos grandes centros urbanos.

(BRANCO, S. M.; MURGEL, E. Poluição do ar. São Paulo: Moderna, 1995)

Destaca-se dentre os problemas ambientais que caracterizam o aumento da temperatura nas áreas urbanas o(a):

- A) ilha de calor.
- B) inversão térmica.
- C) efeito estufa.
- D) rarefação da camada de ozônio.
- E) chuva acida.

Questão 232 (2015.1)



No mapa estão representados os biomas brasileiros que, em função de suas características físicas e do modo de ocupação do território, apresentam problemas ambientais distintos. Nesse sentido, o problema ambiental destacado no mapa indica:

- A) desertificação das áreas afetadas.
- B) poluição dos rios temporários.
- C) queimadas dos remanescentes vegetais.
- D) desmatamento das matas ciliares.
- E) contaminação das águas subterrâneas.

Questão 233 (2014.3)

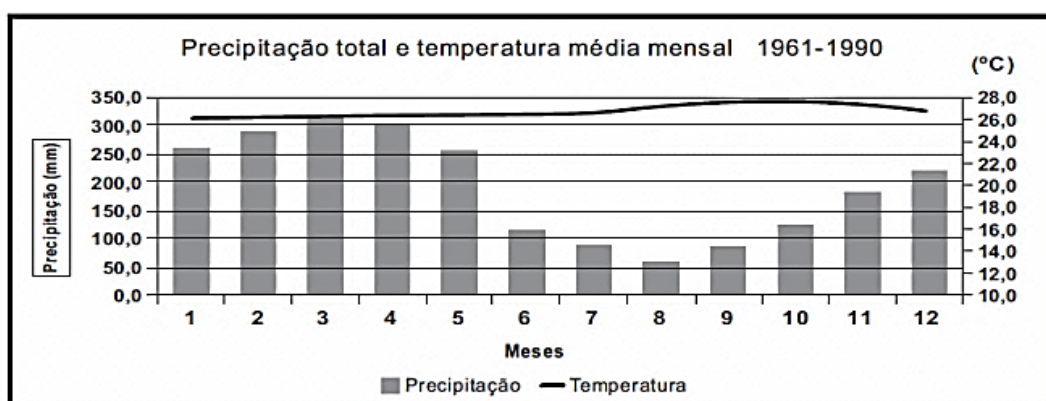

A relação entre precipitação e temperatura apresentada indica tratar-se de um clima:

- A) tropical, com duas estações bem definidas, uma secas e outra chuvosa, temperaturas medias mensais elevadas, amplitudes térmicas anuais acentuadas.
- B) temperado, com chuvas bem distribuídas durante o ano, temperaturas quentes no verso e frias no inverno e amplitudes térmicas anuais acentuadas.



- C) equatorial, com ocorrência de chuvas em todos os meses do ano, com temperaturas mensais elevadas e amplitudes térmicas anuais baixas.
D) subtropical, com chuvas bem distribuídas ao longo do ano, temperaturas com médias baixas no inverno e elevadas no verão e amplitudes térmicas anuais acentuadas.
E) tropical de altitude, com chuvas concentradas no verão, temperaturas médias anuais baixas e amplitudes térmicas medianas.

Questão 234 (2015.1)



Na charge há uma crítica ao processo produtivo agrícola brasileiro relacionada ao:

- A) elevado preço das mercadorias no comércio.
B) aumento da demanda por produtos naturais.
C) crescimento da produção de alimentos.
D) hábito de adquirir derivados industriais.
E) uso de agrotóxicos nas plantações.

Questão 235 (2015.1)

Até o fim de 2007, quase 2 milhões de pessoas perderam suas casas e outros 4 milhões corriam o risco de ser despejadas. Os valores das casas despencaram em quase todos os EUA e muitas famílias acabaram devendo mais por suas casas do que o próprio valor do imóvel. Isso desencadeou uma espiral de execuções hipotecárias que diminuiu ainda mais os valores das casas. Em Cleveland, foi como se um "Katrina financeiro" atingisse a cidade. Casas abandonadas, com tábuas em janelas e portas, dominaram a paisagem nos bairros pobres, principalmente negros. Na Califórnia, também se enfileiraram casas abandonadas.

(HARVEY, D. O enigma do capital. Boitempo, 2011)

Inicialmente restrita, a crise descrita no texto atingiu proporções globais, devido ao(à):

- A) superprodução de bens de consumo.
B) colapso industrial de países asiáticos.
C) interdependência do sistema econômico.
D) isolamento político dos países desenvolvidos.
E) austeridade fiscal dos países em desenvolvimento.

Questão 236 (2015.1)

O processo de concentração urbana no Brasil em determinados locais teve momentos de maior intensidade e, ao que tudo indica, atualmente passa por uma desaceleração no ritmo de crescimento populacional nos grandes centros urbanos.

(BAENINGER, R. Cidades e metrópoles. Disponível em: www.sbsociologia.com.br. Acesso em: 12 dez. 2012 - adaptado)

Uma causa para o processo socioespacial mencionado no texto é o(a):

- A) carência de matérias-primas.
B) degradação da rede rodoviária.
C) aumento do crescimento vegetativo.
D) centralização do poder político.
E) realocação da atividade industrial.

Questão 237 (2015.1)

O Projeto Nova Cartografia Social da Amazônia ensina indígenas, quilombolas e outros grupos tradicionais a empregar o GPS e técnicas modernas de georreferenciamento para produzir mapas artesanais, mas bastante precisos, de suas próprias terras.

(LOPES, R. J. O novo mapa da floresta. Folha de S. Paulo, 7 maio 2011 - adaptado)

A existência de um projeto como o apresentado no texto indica a importância da cartografia como elemento promotor da:

- A) expansão da fronteira agrícola.
B) remoção de populações nativas.
C) superação da condição de pobreza.
D) valorização de identidades coletivas.
E) implantação de modernos projetos agroindustriais.

Questão 238 (2015.1)

Atualmente, as repessálias econômicas contra as empresas de informática norte-americanas continuam. A Alemanha proibiu um aplicativo dos Estados Unidos de compartilhamento de carros; na China, o governo explicou que os equipamentos e serviços de informática norte-americanos representam uma ameaça, pedindo que as empresas estatais não recorram a eles.

(SCHILLER, D. Disponível em: www.diplomatique.org.br. Acesso em: 11 nov. 2014 - adaptado)





As ações tomadas pelos países contra a espionagem revelam preocupação com o(a):

- A) subsídio industrial.
- B) hegemonia cultural.
- C) protecionismo dos mercados.
- D) desemprego tecnológico.
- E) segurança dos dados.

Questão 239 (2015.1)

Figura 1. Diagrama das regiões de intemperismo para as condições brasileiras (adaptado de Peltier, 1950).



Figura 2. Mapa das regiões de intemperismo do Brasil, baseado no diagrama da Figura 1.



De acordo com as figuras, a intensidade de intemperismo de grau muito fraco é característica de qual tipo climático?

- A) Tropical.
- B) Litorâneo.
- C) Equatorial.
- D) Semiárido.
- E) Subtropical.

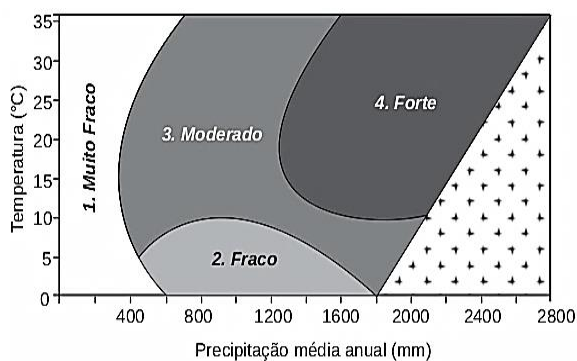
Questão 240 (2015.1)

No final do século XX e em razão dos avanços da ciência, produziu-se um sistema presidido pelas técnicas da informação, que passaram a exercer um papel de elo entre as demais, unindo-as e assegurando ao novo sistema uma presença planetária. Um mercado que utiliza esse sistema de técnicas avançadas resulta nessa globalização perversa.

(SANTOS, M. Por uma outra globalização. Rio de Janeiro: Record, 2008 - adaptado)

Uma consequência para o setor produtivo e outra para o mundo do trabalho advindas das transformações citadas no texto estão presentes, respectivamente, em:

- A) Eliminação das vantagens locais e ampliação da legislação laboral.
- B) Limitação dos fluxos logísticos e fortalecimento de associações sindicais.
- C) Diminuição dos investimentos industriais e desvalorização dos postos qualificados.
- D) Concentração das áreas manufatureiras e redução da jornada semanal.
- E) Automatização dos processos fabris e aumento dos níveis de desemprego.

Questão 241 (2015.1)

Os movimentos de massa constituem-se no deslocamento de material (solo e rocha) vertente abaixo pela influência da gravidade. As condições que favorecem os movimentos de massa dependem principalmente da estrutura geológica, da declividade da vertente, do regime de chuvas, da perda de vegetação e da atividade antrópica.

(BIGARELLA, J. J. Estrutura e origem das paisagens tropicais e subtropicais. Florianópolis: UFSC, 2003 - adaptado)

Em relação ao processo descrito, sua ocorrência é minimizada em locais onde há:

- A) exposição do solo.
- B) drenagem eficiente.
- C) rocha matriz resistente.
- D) agricultura mecanizada.
- E) média pluviométrica elevada.

Questão 242 (2015.1)

Algumas regiões do Brasil passam por uma crise de água por causa da seca. Mas, uma região de Minas Gerais está enfrentando a falta de água no campo tanto em tempo de chuva como na seca. As veredas estão secando no norte e no noroeste mineiro. Ano após ano, elas vêm perdendo a capacidade de ser a caixa-d'água do grande sertão de Minas.

(VIEIRA, C. Degradação do solo causa perda de fontes de água de famílias de MG)





As veredas têm um papel fundamental no equilíbrio hidrológico dos cursos de água no ambiente do Cerrado, pois:

- A) colaboraram para a formação de vegetação xerófila.
- B) formam os leques aluviais nas planícies das bacias.
- C) fornecem sumidouro para as águas de recarga da bacia.
- D) contribuem para o aprofundamento dos talvegues à jusante.
- E) constituem um sistema represador da água na chapada.

Questão 243 (2015.1)

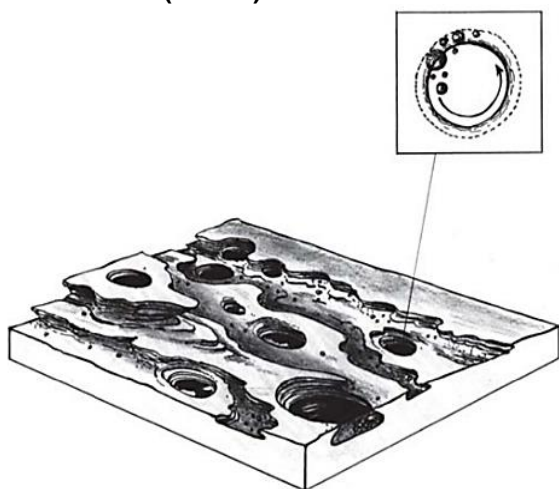

A imagem representa o resultado da erosão que ocorre em rochas nos leitos dos rios, que decorre do processo natural de:

- A) fraturamento geológico, derivado da força dos agentes internos.
- B) solapamento de camadas de argilas, transportadas pela correnteza.
- C) movimento circular de seixos e areias, arrastados por águas turbilhonares.
- D) decomposição das camadas sedimentares, resultante da alteração química.
- E) assoreamento no fundo do rio, proporcionado pela chegada de material sedimentar.

Questão 244 (2015.1)

Tanto potencial poderia ter ficado pelo caminho, se não fosse o reforço em tecnologia que um gaúcho buscou. Há pouco mais de oito anos, ele usava o bico da botina para cavoucar a terra e descobrir o nível de umidade do solo, na tentativa de saber o momento ideal para acionar os pivôs de irrigação. Até que conheceu uma estação meteorológica que, instalada na propriedade, ajuda a determinar a quantidade de água de que a planta necessita. Assim, quando inicia um plantio, o agricultor já entra no site do sistema e

cadastra a área, o pivô, a cultura, o sistema de plantio, o espaçamento entre linhas e o número de plantas, para então receber recomendações diretamente dos técnicos da universidade.

(CAETANO, M. O valor de cada gota. Globo Rural, n. 312, out. 2011)

A implementação das tecnologias mencionadas no texto garante o avanço do processo de:

- A) monitoramento da produção.
- B) valorização do preço da terra.
- C) correção dos fatores climáticos.
- D) divisão de tarefas na propriedade.
- E) estabilização da fertilidade do solo.

Questão 245 (2015.1)

Um carro esportivo é financiado pelo Japão projetado na Itália e montado em Indiana, México e França, usando os mais avançados componentes eletrônicos, que foram inventados em Nova Jérsei e fabricados na Coreia. A campanha publicitária é desenvolvida na Inglaterra, filmada no Canadá, a edição e as cópias, feitas em Nova York para serem veiculadas no mundo todo. Teias globais disfarçam-se com o uniforme nacional que lhes for mais conveniente.

(REICH, R. O trabalho das nações. São Paulo: Educator, 1994 - adaptado)

A viabilidade do processo de produção ilustrado pelo texto pressupõe o uso de:

- A) linhas de montagem e formação de estoques.
- B) empresas burocráticas e mão de obra barata.
- C) controle estatal e infraestrutura consolidada.
- D) organização em rede e tecnologia de informação.
- E) gestão centralizada e protecionismo econômico.

Questão 246 (2015.1)

A questão ambiental, uma das principais pautas contemporâneas, possibilitou o surgimento de concepções políticas diversas, dentre as quais se destaca a preservação ambiental, que sugere uma ideia de intocabilidade da natureza e impede o seu aproveitamento econômico sob qualquer justificativa.

(PORTO-GONÇALVES, C. W. A globalização da natureza e a natureza da globalização. Rio de Janeiro: Civilização Brasileira, 2006 adaptado)

Considerando as atuais concepções políticas sobre a questão ambiental, a dinâmica caracterizada no texto quanto à proteção do meio ambiente está baseada na:





- A) prática econômica sustentável.
- B) contenção de impactos ambientais.
- C) utilização progressiva dos recursos naturais.
- D) proibição permanente da exploração da natureza.
- E) definição de áreas prioritárias para a exploração econômica.

Questão 247 (2015.2)

TEXTO I

Os problemas ambientais são consequência direta da intervenção humana nos diferentes ecossistemas da Terra, causando desequilíbrios no meio ambiente e comprometendo a qualidade de vida.

(Disponível em: www.repository.utl.pt.
Acesso em: 29 jul. 2012)

TEXTO II

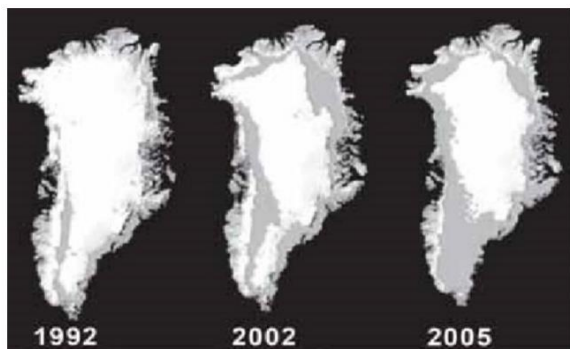

As imagens representam as geleiras da Groenlândia, que sofreram e sofrem impactos, resultantes do(a):

- A) ilha de calor.
- B) chuva ácida.
- C) erosão eólica.
- D) inversão térmica.
- E) aquecimento global.

Questão 248 (2015.2)

A crescente conscientização sobre os efeitos do modelo intensivo de produção, adotado de forma geral na agricultura, tem gerado também uma série de reações. De fato a agricultura esta cada vez mais pressionada pelo conjunto de relações que mantém com a sociedade em geral, sendo emergente o que comumente se denomina "questão ambiental". Essas relações, às vezes de dependência, às vezes de conflito, são as que determinam uma chamada ampla de mudanças orientadas à sustentabilidade, não só da atividade agrícola em si, senão que afete de maneira geral a todo o entorno no qual a agricultura está inserida.

(GOMES, J. C. C. Desenvolvimento rural. Agricultor familiar: sujeito de um novo método de pesquisa, o participativo. Pelotas: Embrapa, 2004)

No texto, faz-se referência a um tipo de pressão da sociedade contemporânea sobre a agricultura. Essa pressão objetiva a seguinte transformação na atividade agrícola:

- A) Ampliação de políticas de financiamento voltadas para a produção de transgênicos.
- B) Modernização do modo de produção focado na alta produtividade da terra.
- C) Expansão do agronegócio relacionado ao mercado consumidor externo.
- D) Promoção de práticas destinadas à conservação de recursos naturais.
- E) Inserção de modelos orientados ao uso intensivo de agroquímicos.

Questão 249 (2015.2)

O acúmulo gradual de sais nas camadas superiores do solo, um processo chamado salinização, retarda o crescimento das safras, diminui a produção das culturas e, conseqüentemente, mata as plantas e arruína o solo. A salinização mais grave ocorre na Ásia, em especial na China, na Índia e no Paquistão.

(MILLER, G. Ciência ambiental. São Paulo, 2007)

O fenômeno descrito no texto representa um grande impacto ambiental em áreas agrícolas e tem como causa direta o(a):

- A) rotação de cultivos.
- B) associação de culturas.
- C) plantio em curvas de nível.
- D) manipulação genética das plantas.
- E) instalação de sistemas de irrigação.

Questão 250 (2015.2)

Dubai é uma cidade-estado planejada para estarrecer os visitantes. São tamanhos e formatos grandiosos, em hotéis e centros comerciais reluzentes, numa colagem de estilos e atrações que parece testar diariamente os limites da arquitetura voltada para o lazer. O maior shopping do tórrido Oriente Médio abriga uma pista de esqui, a orla do Golfo Pérsico ganha milionárias ilhas artificiais, o centro financeiro anuncia para breve a torre mais alta do mundo (a Burj Dubai) e tem ainda o projeto de um campo de golfe coberto! Coberto e refrigerado, para usar com sol e chuva, inverno e verão.

(Disponível em: <http://viagem.uol.com.br>.
Acesso em: 30 jul. 2012 - adaptado)

No texto, são descritas algumas características da paisagem de uma cidade do Oriente Médio. Essas características descritas são resultado do(a):





- A) criação de territórios políticos estratégicos.
- B) preocupação ambiental pautada em decisões governamentais.
- C) utilização de tecnologia para transformação do espaço.
- D) demanda advinda da extração local de combustíveis fósseis.
- E) emprego de recursos públicos na redução de desigualdades sociais.

Questão 251 (2015.2)

População residente, por situação do domicílio, Brasil - 1940/2000

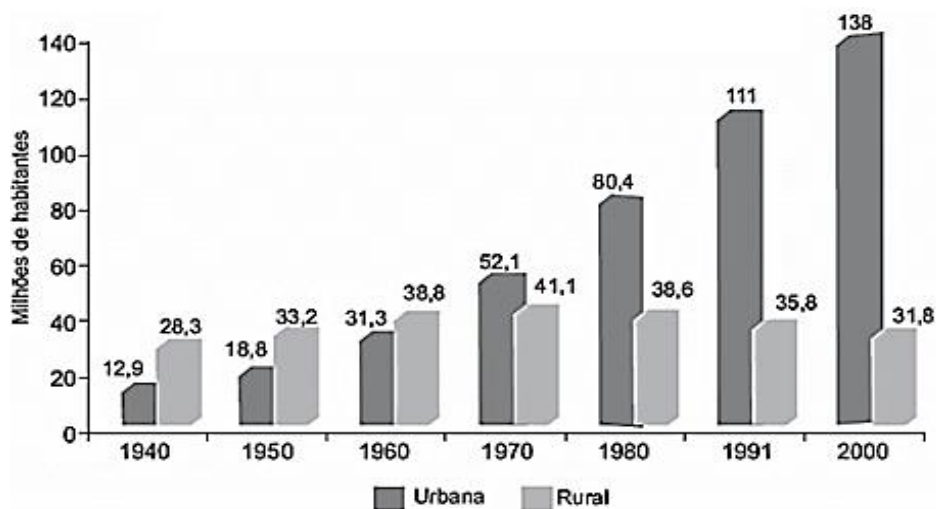

O processo indicado no gráfico demonstra um aumento significativo da população urbana em relação à população rural no Brasil. Esse fenômeno pode ser explicado pela:

- A) atração de mão de obra pelo setor produtivo concentrado nas áreas urbanas.
- B) manutenção da instabilidade climática nas áreas rurais.
- C) concentração da oferta de ensino nas áreas urbanas.
- D) inclusão da população das áreas urbanas em programas assistenciais.
- E) redução dos subsídios para os setores da economia localizados nas áreas rurais.

Questão 252 (2015.2)

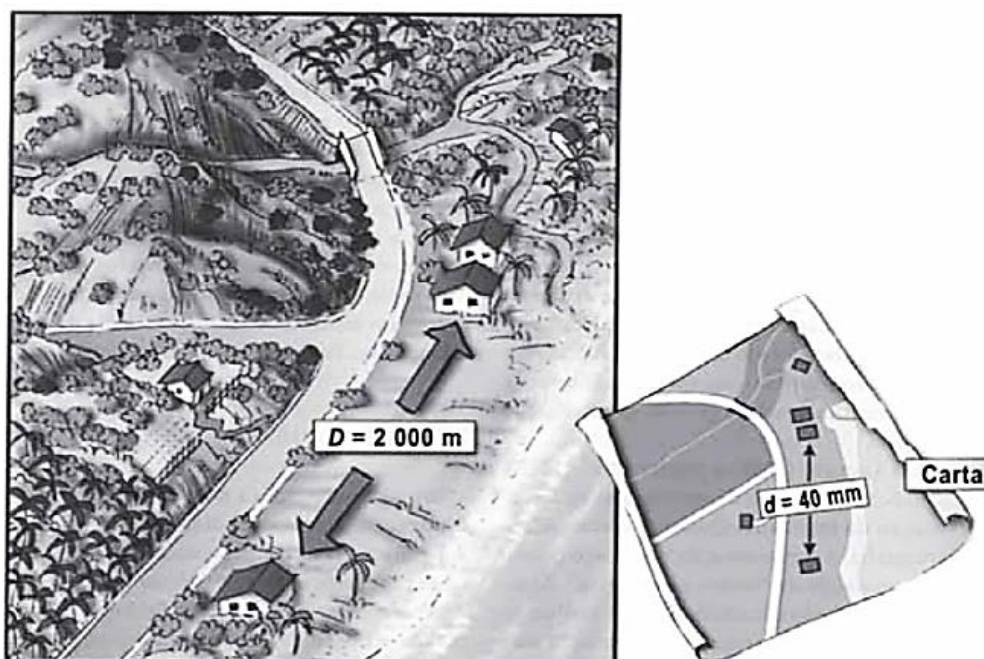



As figuras representam a distância real (D) entre duas residências e a distância proporcional (d) em uma representação cartográfica, as quais permitem estabelecer relações espaciais entre o mapa e o terreno. Para a ilustração apresentada, a escala numérica correta é:

- A) 1/50.
- B) 1/5000.
- C) 1/50000.
- D) 1/80000.
- E) 1/80000000.

Questão 253 (2015.2)

Sabe-se o que era a mata do Nordeste, antes da monocultura da cana: um arvoredo tanto e tamanho e tão basto e de tantas prumagens que não podia homem dar conta. O canavial desvirginou todo esse mato grosso do modo mais cru: pela queimada. A fogo é que foram se abrindo no mato virgem os claros por onde se estendeu o canavial civilizador, mas ao mesmo tempo devastador.

(FREYRE, G. Nordeste. São Paulo: Global, 2004 - adaptado)

Analisando os desdobramentos da atividade canavieira sobre o meio físico, o autor salienta um paradoxo, caracterizado pelo(a):

- A) demanda de trabalho, que favorecia a escravidão.
- B) modelo civilizatório, que acarretou danos ambientais.
- C) rudimento das técnicas produtivas, que eram ineficientes.
- D) natureza da atividade econômica, que concentrou riqueza.
- E) predomínio da monocultura, que era voltada para exportação.

Questão 254 (2015.2)

Em 1960, os 20% mais ricos da população mundial dispunham de um capital trinta vezes mais elevado do que o dos 20% mais pobres, o que já era escandaloso. Mas, ao invés de melhorar, a situação ainda se agravou. Hoje, o capital dos ricos em relação ao dos pobres é, não mais trinta, mas oitenta e duas vezes mais elevado.

(RAMONET, I. Guerras do século XXI: novos temores e novas ameaças. Petrópolis: Vozes, 2003)

Que característica socioeconômica está expressa no texto?

- A) Expansão demográfica.
- B) Homogeneidade social.
- C) Concentração de renda.
- D) Desemprego conjuntural.
- E) Desenvolvimento econômico.

Questão 255 (2015.2)



As diferentes representações cartográficas trazem consigo as ideologias de uma época. A representação destacada se insere no contexto das Cruzadas por:

- A) revelar aspectos da estrutura demográfica de um povo.
- B) sinalizar a disseminação global de mitos e preceitos políticos.
- C) utilizar técnicas para demonstrar a centralidade de algumas regiões.
- D) mostrar o território para melhor administração dos recursos naturais.
- E) mundo eurocêntrica.

Questão 256 (2015.2)

Não acho que seja possível identificar a globalização apenas com a criação de uma economia global, embora este seja seu ponto focal e sua característica mais óbvia. Precisamos olhar além da economia. Antes de tudo, a globalização depende da eliminação de obstáculos técnicos, não de obstáculos econômicos. Isso tornou possível organizar a produção, e não apenas o comércio, em escala internacional.

(HOBSBAWM, E. O novo século: entrevista a Antonio Polito. São Paulo: Cia. das Letras, 2000 - adaptado)

Um fator essencial para a organização da produção, na conjuntura destacada no texto, é a:





- A) criação de uniões aduaneiras.
- B) difusão de padrões culturais.
- C) melhoria na infraestrutura de transportes.
- D) supressão das barreiras para comercialização.
- E) organização de regras nas relações internacionais.

Questão 257 (2015.2)

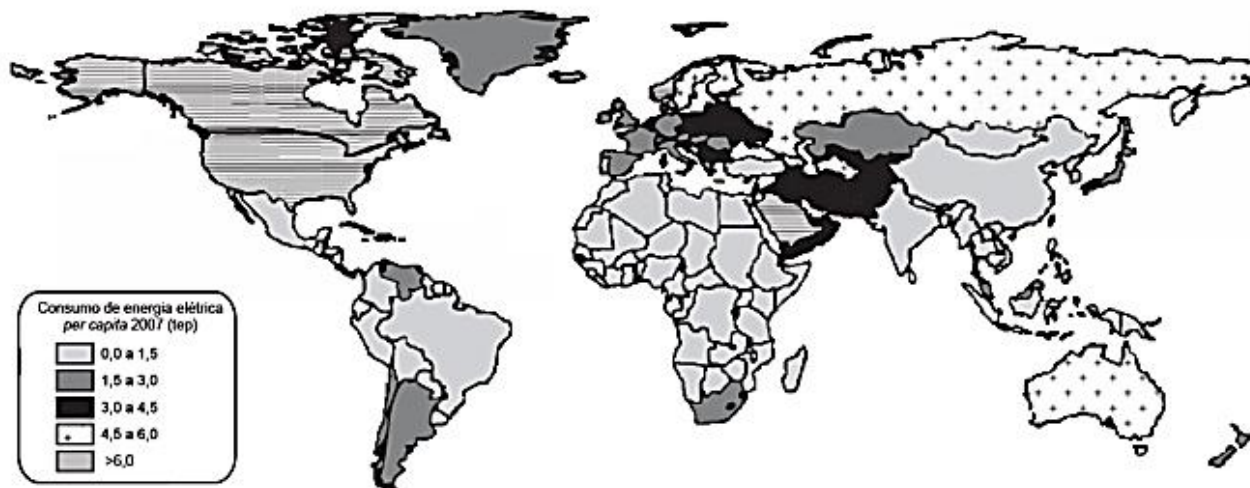

A distribuição do consumo de energia elétrica *per capita*, verificada no cartograma, é resultado da:

- A) extensão territorial dos Estados-nação.
- B) diversificação da matriz energética local.
- C) capacidade de integração política regional.
- D) proximidade com áreas de produção de petróleo.
- E) instalação de infraestrutura para atender à demanda.

Questão 258 (2015.2)

A humanidade conhece, atualmente, um fenômeno espacial novo: pela primeira vez na história humana, a população urbana ultrapassa a rural no mundo. Todavia, a urbanização é diferenciada entre os continentes.

(DURAND, M. F. et al. Atlas da mundialização: o espaço mundial atual. São Paulo: Saraiva, 2009)

No texto, faz-se referência a um processo espacial de escala mundial. Um indicador das diferenças continentais desse processo espacial está presente em:

- A) Orientação política de governos locais.
- B) Composição religiosa de povos originais.
- C) Tamanho desigual dos espaços ocupados.
- D) Distribuição etária dos habitantes do território.
- E) Grau de modernização de atividades econômicas.

Questão 259 (2015.2)

O ícone dos conflitos que assolam a região da bacia do Xingu na atualidade é o projeto da hidrelétrica de Belo Monte. Prevista para ser

implantada no Médio Xingu, tem a capacidade de gerar, segundo os estudos da Eletronorte, 11 mil megawatts de energia, o que faria dela a segunda maior hidrelétrica do Brasil. Entre adesivos que refletem o teor polêmico do projeto — “Eu quero Belo Monte” e “Fora Belo Monte” —, os moradores de Altamira, cidade polo da região onde a usina deverá ser construída, se dividem.

(MARTINHO, N. O coração do Brasil. Horizonte Geográfico, n. 129, jun. 2010 - adaptado)

Na polêmica apresentada, de acordo com a perspectiva dos trabalhadores da região, um argumento favorável e outro contrário à implementação do projeto estão, respectivamente, na:

- A) urbanização da periferia e valorização dos imóveis rurais.
- B) recuperação da autoestima e criação de empregos qualificados.
- C) expansão de lavouras e crescimento do assalariamento agrícola.
- D) captação de investimentos e expropriação dos posseiros pobres.
- E) adoção do preservacionismo e estabelecimento de reservas permanentes.





Questão 260 (2015.2)



As novas tecnologias foram massificadas, alcançando e impactando de diferentes formas os lugares. A ironia proposta pela charge indica que o acesso à tecnologia está:

- A) vinculado a mudanças na paisagem.
- B) garantido de forma equitativa aos cidadãos.
- C) priorizado para resolver as desigualdades.
- D) relacionado a uma ação redentora na vida social.
- E) dissociado de revoluções na realidade socioespacial.

Questão 261 (2015.2)

As autoridades de Kiribati, arquipélago do Oceano Pacífico formado por 33 atóis e uma ilha de coral, estão conscientizando sua população para que aceitem que, nas próximas décadas, terão de fugir do país. A estimativa é que, em um período de 50 anos, as ilhas podem desaparecer. O governo convocou os líderes de todas as ilhas para convencê-los da importância de mudar a mentalidade das pessoas, com pleno conhecimento que é uma questão muito sensível porque ameaça a própria identidade de um país. Kiribati já antecipou convênios com Austrália e Nova Zelândia para enviar seus cidadãos aos países vizinhos, algo que muitos dos moradores do arquipélago não aceitam.

(Disponível em: <http://noticias.terra.com.br>. Acesso em: 28 jul. 2012)

No texto, faz-se referência a um problema que se tornou um tema recorrente na agenda global. Nesse sentido, a preocupação apresentada pela população de Kiribati fundamenta-se na previsão de:

- A) submersão de terras habitadas, decorrente da elevação do nível do mar.
- B) ocorrência de tsunamis, derivada de mudanças no eixo de rotação do planeta.
- C) erupções vulcânicas frequentes, visto que estão assentados sobre o Círculo do Fogo.

- D) terremotos com magnitude extrema, devido à proximidade de bordas de placas tectônicas.
- E) furacões de grande intensidade, em função de redução da temperatura média do Oceano Pacífico.

Questão 262 (2015.2)

Energia de Noronha virá da força das águas

A energia de Fernando de Noronha virá do mar, do ar, do sol e até do lixo produzido por seus moradores e visitantes. É o que promete o projeto de substituição da matriz energética da ilha, que prevê a troca dos geradores atuais, que consomem 310 mil litros de diesel por mês.

(GUIBU, F. Folha de S. Paulo, 19 ago. 2012)

No texto, está apresentada a nova matriz energética do Parque Nacional Marinho de Fernando de Noronha. A escolha por essa nova matriz prioriza o(a):

- A) expansão da oferta de energia, para aumento da atividade turística.
- B) uso de fontes limpas, para manutenção das condições ecológicas da região.
- C) barateamento dos custos energéticos, para estímulo da ocupação permanente.
- D) desenvolvimento de unidades complementares, para solução da carência energética local.
- E) diminuição dos gastos operacionais de transporte, para superação da distância do continente.

Questão 263 (2015.2)

Falava-se, antes, de autonomia da produção para significar que uma empresa, ao assegurar uma produção, buscava também manipular a opinião pela via da publicidade. Nesse caso, o fato gerador do consumo seria a produção. Mas, atualmente, as empresas hegemônicas produzem o consumidor antes mesmo de produzirem os produtos. Um dado essencial do entendimento do consumo é que a produção do consumidor, hoje, precede a produção dos bens e dos serviços.

(SANTOS, M. Por uma outra globalização: do pensamento único à consciência universal. Rio de Janeiro: Record, 2000 - adaptado)

O tipo de relação entre produção e consumo discutido no texto pressupõe o(a):

- A) aumento do poder aquisitivo.
- B) estímulo à livre concorrência.
- C) criação de novas necessidades.
- D) formação de grandes estoques.
- E) implantação de linhas de montagem.





Questão 264 (2016.1)

PARCERIA TRANSPACÍFICA



Dentro das atuais redes produtivas, o referido bloco apresenta composição estratégica por se tratar de um conjunto de países com:

- A) elevado padrão social.
- B) sistema monetário integrado.
- C) alto desenvolvimento tecnológico.
- D) identidades culturais semelhantes.
- E) vantagens locacionais complementares.

Questão 265 (2016.1)



Os moradores de Andalsnes, na Noruega, poderiam se dar ao luxo de morar perto do trabalho nos dias úteis e de se refugiar na calma do bosque aos fins de semana. E sem sair da mesma casa. Bastaria achar uma vaga para estacionar o imóvel antes de curtir o novo endereço.

(Disponível em: <http://casavogue.globo.com>. Acesso em: 3 out. 2015 - adaptado)

Uma vez implementada, essa proposta afetaria a dinâmica do espaço urbano por reduzir a intensidade do seguinte processo:

- A) Êxodo rural.
- B) Movimento pendular.
- C) Migração de retorno.
- D) Deslocamento sazonal.
- E) Ocupação de áreas centrais.

Questão 266 (2016.1)

O Rio de Janeiro tem projeção imediata no próprio estado e no Espírito Santo, em parcela do sul do estado da Bahia, e na Zona da Mata, em Minas Gerais, onde tem influência dividida com Belo Horizonte. Compõem a rede urbana do Rio de Janeiro, entre outras cidades: Vitória, Juiz de Fora, Cachoeiro de Itapemirim, Campos dos Goytacazes, Volta Redonda – Barra Mansa, Teixeira de Freitas, Angra dos Reis e Teresópolis.

(Disponível em: <http://ibge.gov.br>. Acesso em: 9 jul. 2015 - adaptado)

O conceito que expressa a relação entre o espaço apresentado e a cidade do Rio de Janeiro é:

- A) Frente pioneira.
- B) Zona de transição.
- C) Região polarizada.
- D) Área de conurbação.
- E) Periferia metropolitana.





Questão 267 (2016.1)

No início de maio de 2014, a instalação da plataforma petrolífera de perfuração HYSY-981 nas águas contestadas do Mar da China Meridional suscitou especulações sobre as motivações chinesas. Na avaliação de diversos observadores ocidentais, Pequim pretendeu, com esse gesto, demonstrar que pode impor seu controle e dissuadir outros países de seguir com suas reivindicações de direito de exploração dessas águas, como é o caso do Vietnã e das Filipinas.

(KLARE, MT. A guerra pelo petróleo se joga no mar. *Le Monde Diplomatique Brasil*, abr. 2015)

A ação da China em relação à situação descrita no texto evidencia um conflito que tem como foco o(a):

- A) Distribuição das zonas econômicas especiais.
- B) Monopólio das inovações tecnológicas extraterritoriais.
- C) Dinamização da atividade comercial.
- D) Jurisdição da soberania territorial.
- E) Embargo da produção industrial.

Questão 268 (2016.1)

**Pesca industrial provoca
Destruição na África**

O súbito desaparecimento do bacalhau dos grandes cardumes da Terra Nova, no final do século XX – o que ninguém havia previsto –, teve o efeito de um eletrochoque planetário. Lançada pelos bascos no século XV, a pesca e depois a sobre pesca desse grande peixe de água fria levaram ao impensável. Ao Canadá o bacalhau nunca mais voltou. E o que ocorreu no Atlântico Norte está acontecendo em outros mares. Os maiores navios do mundo seguem agora em direção ao sul, até os limites da Antártida, para competir pelos estoques remanescentes.

(MORA, J. S.)

O problema exposto no texto jornalístico relaciona-se à:

- A) insustentabilidade do modelo de produção e consumo.
- B) fragilidade ecológica de ecossistemas costeiros.
- C) inviabilidade comercial dos produtos marinhos.
- D) mudança natural nos oceanos e mares.
- E) vulnerabilidade social de áreas pobres.

Questão 269 (2016.1)

A mundialização introduz o aumento da produtividade do trabalho sem acumulação de capital, justamente pelo caráter divisível da forma técnica

ca molecular-digital do que resulta a permanência da má distribuição da renda: exemplificando mais uma vez, os vendedores de refrigerantes às portas dos estádios viram sua produtividade aumentada graças ao *just in time* dos fabricantes e distribuidores de bebidas, mas para realizar o valor de tais mercadorias, a forma do trabalho dos vendedores é a mais primitiva. Combinam-se, pois, acumulação molecular-digital com o puro uso da força de trabalho.

(OLIVEIRA, F. Crítica à razão dualista e o ornitorrinco. Campinas: Boitempo, 2003)

Os aspectos destacados no texto afetam diretamente questões como emprego e renda, sendo possível explicar essas transformações pelo(a):

- A) crise bancária e o fortalecimento do capital industrial.
- B) inovação *toyotista* e a regularização do trabalho formal.
- C) impacto da tecnologia e as modificações na estrutura produtiva.
- D) emergência da globalização e a expansão do setor secundário.
- E) diminuição do tempo de trabalho e a necessidade de diploma superior.

Questão 270 (2016.1)



A ONU faz referência a uma projeção cartográfica em seu logotipo. A figura que ilustra o modelo dessa projeção é:

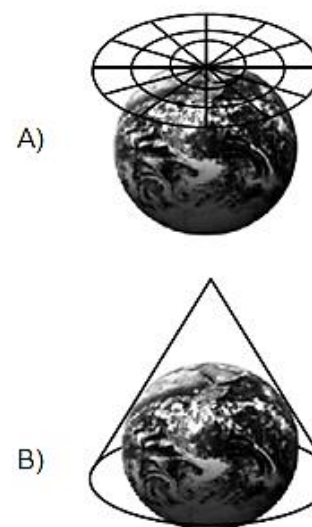

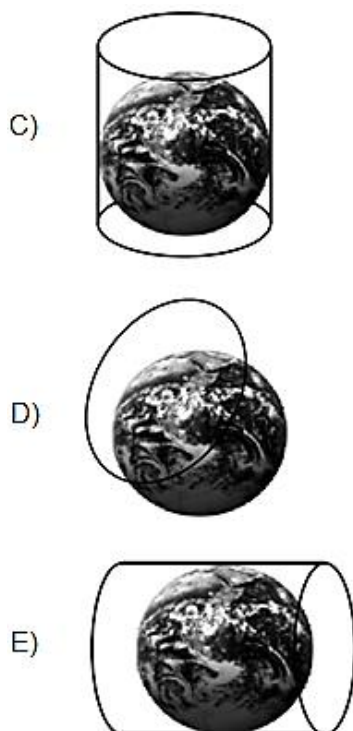

Questão 271 (2016.1)

Segundo a Conferência de Quioto, os países centrais industrializados, responsáveis históricos pela poluição, deveriam alcançar a meta de redução de 5,2% do total de emissões segundo níveis de 1990. O nó da questão é o enorme custo desse processo, demandando mudanças radicais nas indústrias para que se adaptem rapidamente aos limites de emissão estabelecidos e adotem tecnologias energéticas limpas. A comercialização internacional de créditos de sequestro ou de redução de gases causadores do efeito estufa foi a solução encontrada para reduzir o custo global do processo. Países ou empresas que conseguirem reduzir as emissões abaixo de suas metas poderão vender este crédito para outro país ou empresa que não consiga.

(BECKER. B. Amazônia: geopolítica na virada do II milênio. Rio de Janeiro: Garamond. 2009)

As posições contrárias à estratégia de compensação presente no texto relacionam-se à ideia de que ela promove:

- A) retração nos atuais níveis de consumo.
- B) surgimento de conflitos de caráter diplomático.
- C) diminuição dos lucros na produção de energia.
- D) desigualdade na distribuição do impacto ecológico.
- E) decréscimo dos índices de desenvolvimento econômico.

Questão 272 (2016.1)

Dados recentes mostram que muitos são os países periféricos que dependem dos recursos enviados pelos imigrantes que estão nos países centrais. Grande parte dos países da América Latina, por exemplo, depende hoje das remessas de seus imigrantes. Para se ter uma ideia mais concreta, recentes dados divulgados pela ONU revelaram que somente os indianos recebem 10 bilhões de dólares de seus compatriotas no exterior. No México, segundo maior volume de divisas, esse valor chega a 9,9 bilhões de dólares e nas Filipinas, o terceiro, a 8,4 bilhões.

(HAESBAERT. R.; PORTO-GONÇALVES, C. W. A nova des-ordem mundial. São Paulo: Edunesp, 2006)

Um aspecto do mundo globalizado que facilitou a ocorrência do processo descrito, na transição do século XX para o século XXI, foi o(a):

- A) integração de culturas distintas.
- B) avanço técnico das comunicações.
- C) quebra de barreiras alfandegárias.
- D) flexibilização de regras trabalhistas.
- E) desconcentração espacial da produção.

Questão 273 (2016.1)

TEXTO I

Mais de 50 mil refugiados entraram no território húngaro apenas no primeiro semestre de 2015. Budapeste lançou os “trabalhos preparatórios” para a construção de um muro de quatro metros de altura e 175 km ao longo de sua fronteira com a Sérvia, informou o ministro húngaro das Relações Exteriores. “Uma resposta comum da União Europeia a este desafio da imigração é muito demorada, e a Hungria não pode esperar. Temos que agir”, justificou o ministro.

(Disponível em: www.portugues.rfi.fr. Acesso em: 19 jun. 2015 adaptado)

TEXTO II

O Alto Comissariado das Nações Unidas para Refugiados (ACNUR) critica as manifestações de xenofobia adotadas pelo governo da Hungria. O país foi invadido por cartazes nos quais o chefe do executivo insta os imigrantes a respeitarem as leis e a não “roubarem” os empregos dos húngaros. Para o ACNUR, a medida é surpreendente, pois a xenofobia costuma ser instigada por pequenos grupos radicais e não pelo próprio governo do país.

(Disponível em: <http://pt.euronews.com>. Acesso em: 19 jun. 2015 - adaptado)

O posicionamento governamental citado nos textos é criticado pelo ACNUR por ser considerado um caminho para o(a):





- A) alteração do regime político.
B) fragilização da supremacia nacional.
C) expansão dos domínios geográficos.
D) cerceamento da liberdade de expressão.
E) fortalecimento das práticas de discriminação.

Questão 274 (2016.1)

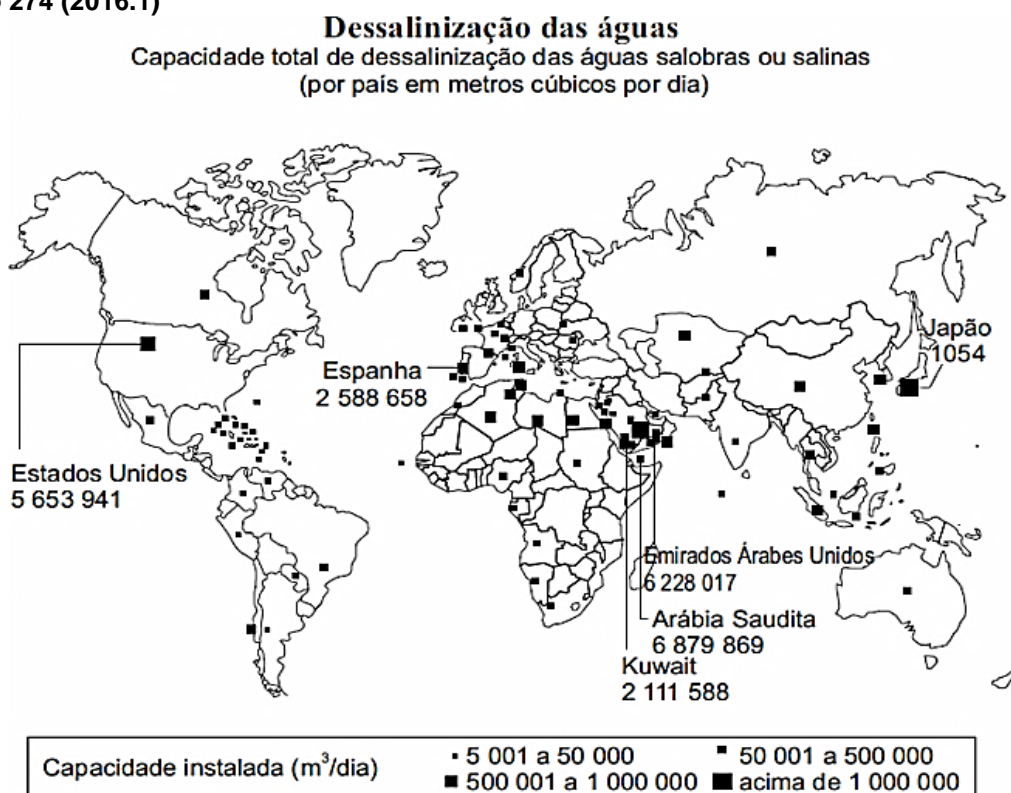

Conforme a análise do documento cartográfico, a área de concentração das usinas de dessalinização é explicada pelo(a):

- A) pioneirismo tecnológico.
B) condição hidropedológica.
C) escassez de água potável.
D) efeito das mudanças climáticas.
E) busca da sustentabilidade ambiental.

Questão 275 (2016.1)

A linhagem dos primeiros críticos ambientais brasileiros não praticou o elogio laudatório da beleza e da grandeza do meio natural brasileiro. O meio natural foi elogiado por sua riqueza e potencial econômico, sendo sua destruição interpretada como um signo de atraso, ignorância e falta de cuidado.

(PADUA, J. A. Um sopro de destruição: Brasil escravista. Rio de Janeiro: Zahar, 2002 - adaptado)

Descrevendo a posição dos críticos ambientais brasileiros dos séculos XVIII e XIX, o autor demonstra que, via de regra, eles viam o meio natural como:

- A) ferramenta essencial para o avanço da nação.
B) dádiva divina para o desenvolvimento industrial.

- C) paisagem privilegiada para a valorização fundiária.
D) limitação topográfica para a promoção da urbanização.
E) obstáculo climático para o estabelecimento da civilização.

Questão 276 (2016.1)

O conceito de *função social da cidade* incorpora a organização do espaço físico como fruto da regulação social, isto é, a cidade deve contemplar todos os seus moradores e não somente aqueles que estão no mercado formal da produção capitalista da cidade. A tradição dos códigos de edificação, uso e ocupação do solo no Brasil sempre partiram do pressuposto de que a cidade não tem divisões entre os incluídos e os excluídos socialmente.

(QUINTO JR., L. P. Nova legislação urbana. Estudos Avançados (USP), n. 47. 2003)





Uma política governamental que contribui para viabilizar a função social da cidade, nos moldes indicados no texto, é a:

- A) qualificação de serviços públicos em bairros periféricos.
- B) implantação de centros comerciais em eixos rodoviários.
- C) proibição de construções residenciais em regiões íngremes.
- D) disseminação de equipamentos culturais em locais turísticos.
- E) desregulamentação do setor imobiliário em áreas favelizadas.

Questão 277 (2016.1)

O bioma Cerrado foi considerado recentemente um dos 25 *hotspots* de biodiversidade do mundo, segundo uma análise em escala mundial das regiões biogeográficas sobre áreas globais prioritárias para conservação. O conceito de *hotspot* foi criado tendo em vista a escassez de recursos direcionados para conservação, como objetivo de apresentar os chamados “pontos quentes”, ou seja, locais para os quais existe maior necessidade de direcionamento de esforços, buscando evitar a extinção de muitas espécies que estão altamente ameaçadas por ações antrópicas.

(PINTO, P.P. Tantos cerrados: múltiplas abordagens biogeodiversidade. Goiânia: Vieira. 2005 - adaptado)

A necessidade desse tipo de ação na área mencionada tem como causa a:

- A) intensificação da atividade turística.
- B) implantação de parques ecológicos.

- C) exploração dos recursos minerais.
- D) elevação do extrativismo vegetal.
- E) expansão da fronteira agrícola.

Questão 278 (2016.1)

Particpei de uma entrevista com o músico Renato Teixeira. Certa hora, alguém pediu para listar as diferenças entre a música sertaneja antiga e a atual. A resposta dele surpreendeu a todos: “Não há diferença alguma. A música caipira sempre foi a mesma. É uma música que espelha a vida do homem no campo, e a música não mente. O que mudou não foi a música, mas a vida no campo”. Faz todo sentido: a música caipira de raiz exalava uma solidão, um certo distanciamento do país “moderno”. Exigir o mesmo de uma música feita hoje, num interior conectado, globalizado e rico como o que temos, é impossível. Para o bem ou para o mal, a música reflete seu próprio tempo.

(BARCINSKI. A. Mudou a música ou mudaram os caipiras? Folha de São Paulo, 4 jun. 2012 - adaptado)

A questão cultural indicada no texto ressalta o seguinte aspecto socioeconômico do atual campo brasileiro:

- A) Crescimento do sistema de produção extensiva.
- B) Expansão de atividades das novas ruralidades.
- C) Persistência de relações de trabalho compulsório.
- D) Contenção da política de subsídios agrícolas.
- E) Fortalecimento do modelo de organização cooperativa.

Questão 279 (2016.1)

O número de filhos por casal diminui radicalmente. Para a maioria dos economistas, isso representa um alerta para o futuro.

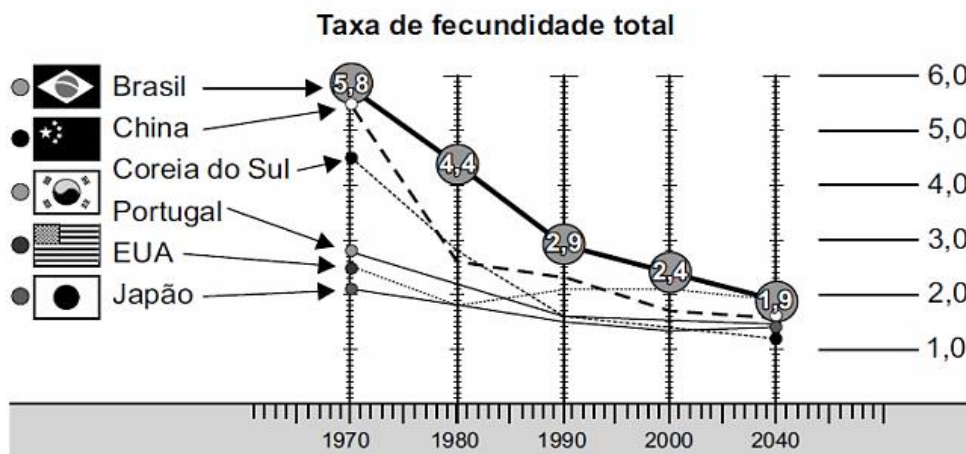

Uma consequência socioeconômica para os países que vivenciam o fenômeno demográfico ilustrado é a diminuição da:



- A) oferta de mão de obra nacional.
- B) média de expectativa de vida.
- C) disponibilidade de serviços de saúde.
- D) despesa de natureza previdenciária.
- E) imigração de trabalhadores qualificados.

Questão 280 (2016.2)

Em virtude da importância dos grandes volumes de matérias-primas na indústria química — eram necessárias dez a doze toneladas de ingredientes para fabricar uma tonelada de soda —, a indústria teve uma localização bem definida quase que desde o início. Os três centros principais eram a área de Glasgow e as margens do Mersey e do Tyne.

(LANDES, D. S. Prometeu desacorrentado: tecnologia. Rio de Janeiro: Nova Fronteira, 1994)

A relação entre a localização das indústrias químicas e das matérias-primas nos primórdios da Revolução Industrial provocou a:

- A) busca pela isenção de impostos.
- B) intensa qualificação da mão de obra.
- C) diminuição da distância dos mercados consumidores.
- D) concentração da produção em determinadas regiões do país.
- E) necessidade do desenvolvimento de sistemas de comunicação.

Questão 281 (2016.2)



A projeção cartográfica do mapa configura-se como hegemônica desde a sua elaboração, no século XVI. A sua principal contribuição inovadora foi a:

- A) redução comparativa das terras setentrionais.
- B) manutenção da proporção real das áreas representadas.
- C) consolidação das técnicas utilizadas nas cartas medievais.
- D) valorização dos continentes recém-descobertos pelas Grandes Navegações.
- E) adoção de um plano em que os paralelos fazem ângulos constantes com os meridianos.

Questão 282 (2016.2)

A geografia mundial da inovação sofreu uma reviravolta que mobiliza fatores humanos, financeiros e tecnológicos.

Esforço humano: com 1,15 milhão de pesquisadores, a China dispõe de um potencial equivalente a 82% da capacidade norte-americana e 79% da europeia; segundo a National Science Foundation norte-americana, o país deverá concentrar 30% de todos os pesquisadores do mundo até 2025.

Esforço financeiro: em 2009, pela primeira vez, a China apresentou um orçamento para pesquisa que a colocou em segundo lugar no mundo — ainda bastante longe dos Estados Unidos, mas à frente do Japão.

Esforço tecnológico: em 2011, o país se tornou o primeiro depositante mundial de patentes, graças a uma estratégia nacional que visa passar do Made in China (produzido na China) para o Designed in China (projetado na China).

(CARROUÉ, L. Desindustrialização.

Disponível em: www.diplomatique.org.br.

Acesso em: 30 jul. 2013 - adaptado)

O texto apresenta um novo fator a ser considerado para refletir sobre o papel produtivo entre os países, representado pela:

- A) aplicação da ciência e tecnologia no desenvolvimento produtivo, que aumenta o potencial inventivo.
- B) ampliação da capacidade da indústria de base, que coopera para diversificar os níveis produtivos.
- C) exploração da mão de obra barata, que atrai fluxo de investimentos industriais para os países.
- D) inserção de pesquisas aplicadas ao setor financeiro, que incentiva a livre concorrência.
- E) transnacionalização do capital industrial, que eleva os lucros em escala planetária.

Questão 283 (2016.2)

TEXTO I

Dezenas de milhares de pessoas compareceram à maior manifestação anti-*troika* (Comissão Europeia, Banco Central Europeu e FMI) em





Atenas contra a austeridade e os cortes de gastos públicos aprovados neste domingo no parlamento grego.

(Disponível em: www.cartamaior.com.br. Acesso em: 8 nov. 2013)

TEXTO II

As políticas de austeridade transferem o ônus econômico para as classes trabalhadoras. Para diminuir os prejuízos do capital financeiro, socializam as perdas entre as classes trabalhadoras. O capitalismo não foi capaz de integrar os trabalhadores e ao mesmo tempo protegê-los.

(Entrevista com Ruy Braga)

Diante dos fatos e da análise apresentados, a política econômica e a demanda popular correlacionada encontram-se, respectivamente, em:

- A) controle da dívida interna e implementação das regras patronais.
- B) afrouxamento da economia de mercado e superação da lógica individualista.
- C) aplicação de plano desenvolvimentista e afirmação das conquistas neoliberais.
- D) defesa dos interesses corporativos do capital e manutenção de direitos sociais.
- E) mudança na estrutura do sistema produtivo e democratização do acesso ao trabalho.

Questão 284 (2016.2)

Em 1967, o geógrafo brasileiro Pedro Pinchas Geiger propôs uma divisão regional do país em regiões geoeconômicas ou complexos regionais. Essa divisão baseia-se no processo histórico de formação do território brasileiro, levando em conta, especialmente, os efeitos da industrialização. Dessa forma, buscase refletir a realidade do país e compreender seus mais profundos contrastes.

(Disponível em: <http://educacao.uol.com.br>. Acesso em: 23 ago. 2012 - adaptado)

A divisão em regiões geoeconômicas ou complexos regionais encontra-se na seguinte representação:

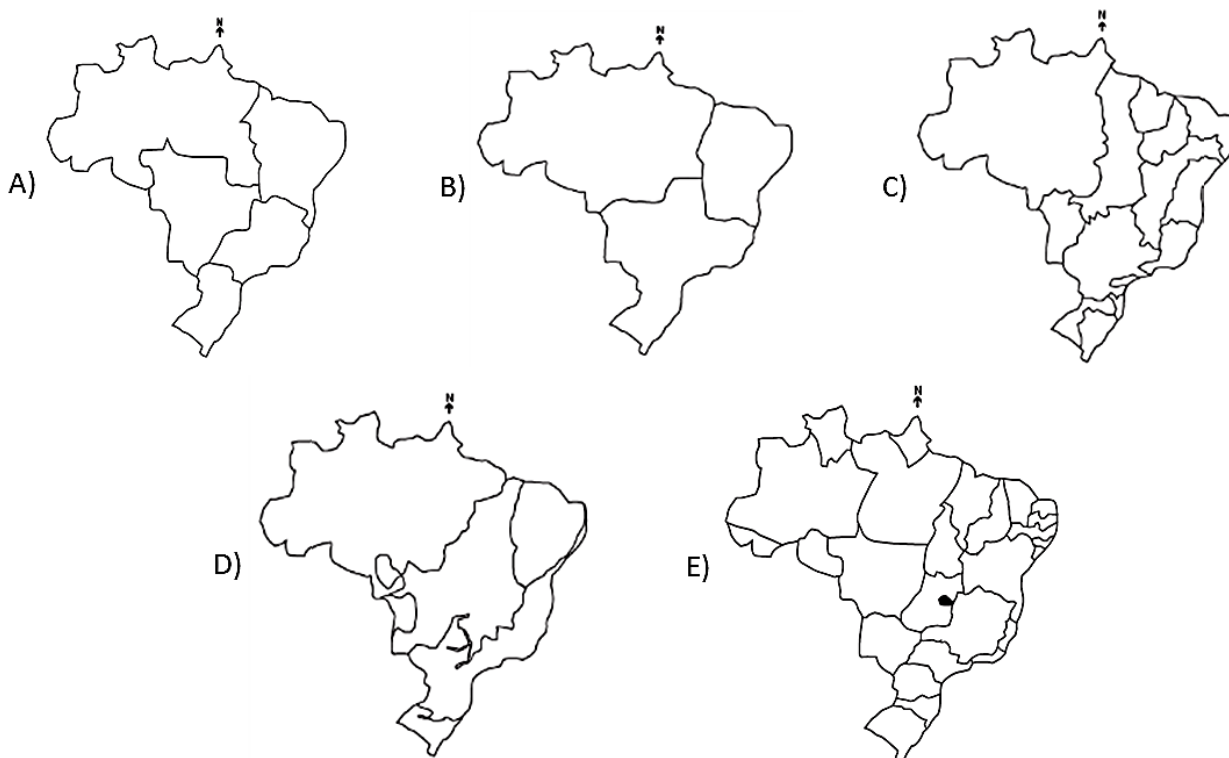

Questão 285 (2016.2)

TEXTO I

O Cerrado brasileiro apresenta diversos aspectos favoráveis, mas tem como problema a baixa fertilidade de seus solos. A grande maioria é ácido, com baixo pH.

(Disponível em: www.fmb.edu.br. Acesso em: 21 dez. 2012 - adaptado)

TEXTO II

O crescimento da participação da Região Central do Brasil na produção de soja foi estimulado, entre outros fatores, por avanços científicos em tecnologias para manejo de solos.

(Disponível em: www.conhecer.org.br. Acesso em: 19 dez. 2012 - adaptado)





Nos textos, são apresentados aspectos do processo de ocupação de um bioma brasileiro. Uma tecnologia que permite corrigir os limites impostos pelas condições naturais está indicada em:

- A) Calagem.
- B) Hidroponia.
- C) Terraceamento.
- D) Cultivo orgânico.
- E) Rotação de culturas.

Questão 286 (2016.2)

Domicílios precários por unidades da Federação — Brasil — 2010

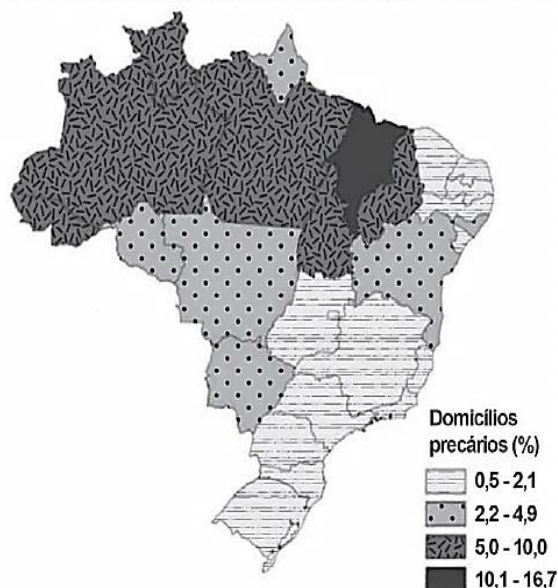

Relacionando as informações do mapa com o processo de ocupação brasileiro, as áreas de maior precariedade estão associadas:

- A) ao fenômeno da marcha para o oeste.
- B) à divergência de poderes políticos locais.
- C) ao processo de ocupação imigratória tardia.
- D) à presença de espaços de baixo potencial produtivo.
- E) a baixos investimentos públicos em equipamentos urbanos.

Questão 287 (2016.2)

Cúpula dos Povos começa como contraponto à Rio+20

Enquanto a conferência oficial no Riocentro, na Barra, é restrita a participantes credenciados, que só entram depois de passar por um forte controle de segurança, a Cúpula dos Povos é aberta ao público, em tendas ao ar livre no Aterro do Flamengo. Ela é aberta também às tribos e discussões mais diversas, em mesas de deba-

te e painéis geridos pelos próprios participantes, buscando promover a mobilização social. Problemas ambientais, econômicos, sociais, políticos e de minorias serão discutidos no evento, afirma uma ativista norte-americana, em alusão ao movimento que ocupou Wall Street, em Nova York, no ano passado.

(Disponível em: www.bbc.co.uk. Acesso em: 14 ago. 2012)

Uma articulação entre as agendas ambientalistas e a antiglobalização indica a:

- A) humanização do sistema capitalista financeiro.
- B) consolidação do movimento operário internacional.
- C) promoção de consenso com as elites políticas locais.
- D) constituição de espaços de debates transversais globais.
- E) construção das pautas com os partidos políticos socialistas.

Questão 288 (2016.2)



O processo ambiental ao qual a charge faz referência tende a se agravar em função do(a):

- A) expansão gradual das áreas de desertificação.
- B) aumento acelerado do nível médio dos oceanos.
- C) controle eficaz da emissão antrópica de gases poluentes.
- D) crescimento paulatino do uso de fontes energéticas alternativas.
- E) dissenso político entre países componentes de acordos climáticos internacionais.

Questão 289 (2016.2)

A presença de uma corrente migratória por si só não explica a condição de vida dos imigrantes. Esta será somente a aparência de um fenôme-





no mais profundo, estruturado em relações socioeconômicas muitas vezes perversas.

É o que podemos dizer dos indivíduos que são deslocados do campo para as cidades e obrigados a viver em condições de vida culturalmente diferentes das que vivenciaram em seu lugar de origem.

(SCARLATO, F.C. População e urbanização brasileira. In: ROSS, J.L.S. São Paulo: Edusp, 2009)

O texto faz referência a um movimento migratório que reflete o(a):

- A) processo de deslocamento de trabalhadores motivados pelo aumento da oferta de empregos no campo.
- B) dinâmica experimentada por grande quantidade de pessoas, que resultou no inchaço das grandes cidades.
- C) permuta de locais específicos, obedecendo a fatores cíclicos naturais.
- D) circulação de pessoas diariamente em função do emprego.
- E) cultura de localização itinerante no espaço.

Questão 290 (2016.2)

Durante as três últimas décadas, algumas regiões do Centro-Sul do Brasil mudaram do ponto de vista da organização humana, dos espaços herdados da natureza, incorporando padrões que abafaram, por substituição parcial, anteriores estruturas sociais e econômicas. Essas mudanças ocorreram, principalmente, devido à implantação de infraestruturas viárias e energéticas, além da descoberta de impensadas vocações dos solos regionais para atividades agrárias rentáveis.

(AB'SABER, A.N. Os domínios de natureza no Brasil: São Paulo: Ateliê Editoria, 2003 - adaptado)

A transformação regional descrita está relacionada ao seguinte processo característico desse espaço rural:

- A) Expansão do mercado interno.
- B) Valorização do manejo familiar.
- C) Exploração de espécies nativas.
- D) Modernização de métodos produtivos.
- E) Incorporação de mão de obra abundante.

Questão 291 (2016.2)

Lado ocupado pelo motorista em um automóvel

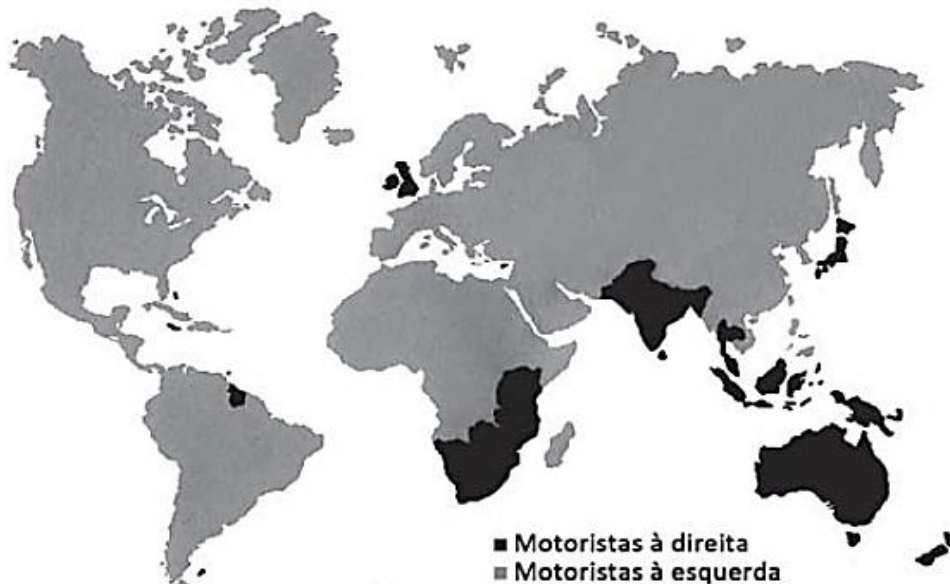

A interpretação da imagem demonstra que a distribuição de países onde se dirige do lado direito coincide, em grande parte, com a zona de influência ou dominação exercida pela:

- A) Índia.
- B) Austrália.
- C) Inglaterra.
- D) Indonésia.
- E) África do Sul.





Questão 292 (2016.3)

Os gargalos rodoviários do Brasil e o caótico trânsito das suas metrópoles forçam os governos estaduais e federal a retomar os planos de implantação dos trens regionais. Durante as últimas quatro décadas, a malha ferroviária foi esquecida e sucateada, tanto que hoje, em todo o País, apenas duas linhas de passageiros estão em funcionamento. Transportam 1,5 milhão de pessoas entre Belo Horizonte (MG) e Vitória (ES) e entre São Luís (MA) e Carajás (PA) - as duas operadas pela mineradora Vale. Nos anos 60, mais de 100 milhões de passageiros utilizavam trens interurbanos no território nacional.

(Disponível em: www.estadao.com.br.
Acesso em: 2 set. 2010)

O sucateamento do meio de transporte descrito foi provocado pela:

- A) redução da demanda populacional por trens interurbanos.
- B) inadequação dos trajetos em função da extensão do país.
- C) precarização tecnológica frente a outros meios de deslocamento.
- D) priorização da malha rodoviária no período de modernização do espaço.
- E) ampliação dos problemas ambientais associados à conservação das ferrovias.

Questão 293 (2016.3)

A cena, de tão cotidiana, já não causa mais estranheza a Isabel Swan. Ao botar o barco nas águas da Baía de Guanabara, a velejadora precisa se desvencilhar de sacos plásticos, tampinhas de refrigerantes, latas, palitos de sorvete. Um dos cartões-postais cariocas recebe diariamente uma média de cem toneladas de lixo flutuante, carregado pelos rios que cortam a Região Metropolitana do Rio de Janeiro.

(ALENCAR, E. Toneladas de descaso.
O Globo, 28 abr. 2013 - adaptado)

O problema ambiental descrito tem sua causa associada à:

- A) ineficiência de ecobarreiras.
- B) desorganização do turismo local.
- C) inadequação da coleta domiciliar.
- D) movimentação das áreas portuárias.
- E) rarefação da ocupação populacional.

Questão 294 (2016.3)

A renaturalização de rios e córregos é, há muito tempo, uma realidade na Europa, no Japão, na Coreia do Sul, nos Estados Unidos e em outros países. No Brasil ainda são muito tímidas as iniciativas, mas algumas poucas cidades estão adotando essa importante prática.

A legislação brasileira avançou ao estabelecer como unidade territorial para a gestão desse recurso:

- A) os biomas.
- B) as reservas ecológicas.
- C) as unidades do relevo.
- D) as bacias hidrográficas.
- E) as áreas de preservação ambiental.

Questão 295 (2016.3)



Analisar o processo atual de circulação e de armazenamento de determinados bens culturais diante da transformação decorrente do impacto de novas tecnologias indica que hoje:

- A) as músicas e os textos têm privilegiado um formato digital, tornando inadmissível sua acumulação.
- B) a rede mundial de computadores acaba com o chamado direito autoral, que é inaplicável em relações virtuais.
- C) a segurança e a inclusão digital são problemas, expondo a impossibilidade de realizar um comércio feito on-line.
- D) as mídias digitais e a internet permitiram maior fluxo desses produtos, pois seu acúmulo independe de grandes bases materiais.
- E) a pirataria é o recurso utilizado pelos consumidores, visto que são impedidos de adquirir legalmente algo desprovido de suporte físico.





Questão 296 (2016.3)

A imagem apresenta um exemplo de croqui de síntese sobre o turismo na França.

Turismo na França

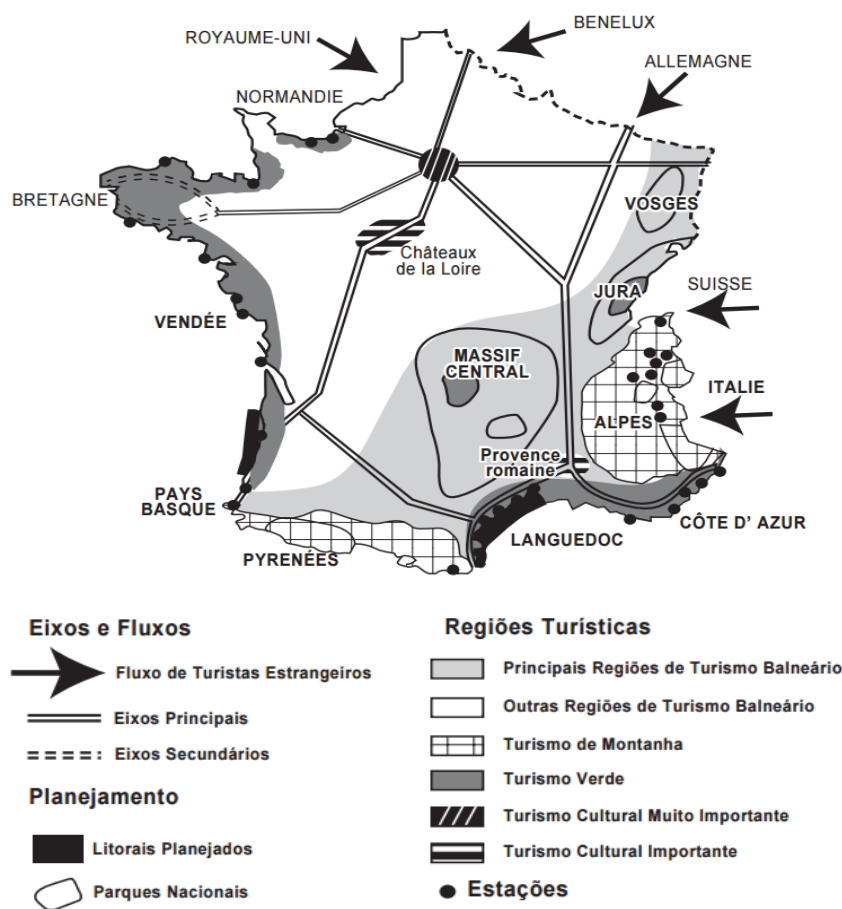

(PONTUSCHKA, N.N.; PAGANELLI, T. L.; CACETE, N. H. Para ensinar e aprender geografia. São Paulo: 2007)

Os croquis são esquemas gráficos que:

- A) têm as medidas representadas em escala uniforme.
- B) ressaltam a distribuição espacial dos fenômenos e os fatores de localização.
- C) têm a representação gráfica de distâncias do terreno feita sobre uma linha reta graduada.
- D) indicam a relação entre a dimensão do espaço real e a do espaço representado, por meio de uma proporção numérica.
- E) proporcionam a obtenção de informações acerca de um objeto, área ou fenômeno localizado na Terra, sem que haja contato físico.

Questão 297 (2016.3)

Carta de princípios

As alternativas propostas no Fórum Social Mundial contrapõem-se a um processo de globalização comandado pelas grandes corporações multinacionais e pelos governos e instituições internacionais a serviço de seus interesses, com a cumplicidade de governos nacionais.

(Disponível em: <http://fsmppa.com.br>. Acesso em: 16 ago. 2013)

O fórum mencionado tem como objetivo discutir propostas que concretizem a:

- A) proposição da igualdade cultural entre os povos.
- B) ampliação do fluxo populacional entre os Estados.
- C) construção de uma relação solidária entre os países.
- D) intensificação das relações econômicas entre as nações.
- E) homogeneização do consumo entre a população mundial.





Questão 298 (2016.3)

De alcance nacional, o Movimento dos Trabalhadores Rurais Sem Terra (MST) representa a incorporação à vida política de parcela importante da população, tradicionalmente excluída pela força do latifúndio. Milhares de trabalhadores rurais se organizaram e pressionaram o governo em busca de terra para cultivar e de financiamento de safras. Seus métodos - a invasão de terras públicas ou não cultivadas - tangenciam a ilegalidade, mas, tendo em vista a opressão secular de que foram vítimas e a extrema lentidão dos governos em resolver o problema agrário, podem ser considerados legítimos.

(CARVALHO, J. M. Cidadania no Brasil: o longo caminho. Rio de Janeiro: Civilização Brasileira, 2006)

Argumenta-se que as reivindicações apresentadas por movimentos sociais, como o descrito no texto, têm como objetivo contribuir para o processo de:

- A) inovação institucional.
- B) organização partidária.
- C) renovação parlamentar.
- D) estatização da propriedade.
- E) democratização do sistema.

Questão 299 (2016.3)

Os dias do Nu como um dos últimos rios de curso livre da região estão terminando. O governo chinês surpreendeu ambientalistas este ano ao reavivar planos de construir usinas hidrelétricas em áreas remotas do curso superior do Nu, o centro de um Patrimônio Mundial da Unesco na província de Yunnan, sudoeste da China, que se classifica entre os lugares ecológica e mais diversificados e frágeis do mundo.

Os críticos dizem que o projeto obrigará a remanejar dezenas de milhares de minorias étnicas nos planaltos de Yunnan e destruirá os campos de desova de dezenas de espécies de peixes ameaçadas.

(Disponível em: www1.folha.uol.com.br. Acesso em: 13 maio 2013 - adaptado)

Esse projeto sinaliza uma interferência no meio físico motivada pelo(a):

- A) busca do setor primário por infraestrutura.
- B) demanda da população por energias limpas.
- C) interesse do Estado em diversificar a matriz energética.
- D) necessidade dos centros urbanos em obter água potável.
- E) compromisso da iniciativa privada com o desenvolvimento sustentável.

Questão 300 (2016.3)

A Segunda Revolução Industrial, no final do século XIX e início do século XX, nos EUA, período em que a eletricidade passou gradativamente a fazer parte do cotidiano das cidades e a alimentar os motores das fábricas, caracterizou-se pela administração científica do trabalho e pela produção em série.

(MELO, A. R. C.; LAPIS, N. L. A saúde e os processos de trabalho no capitalismo: reflexões na interface da psicodinâmica do trabalho e da sociologia do trabalho. *Psicologia e Sociedade*, n. 1, abr. 2007)

De acordo com o texto, na primeira metade do século XX, o capitalismo produziu um novo espaço geoeconômico e uma revolução que está relacionada com a:

- A) proliferação de pequenas e médias empresas, que se equiparam com as novas tecnologias e aumentaram a produção, com aporte do grande capital.
- B) técnica de produção fordista, que instituiu a divisão e a hierarquização do trabalho, em que cada trabalhador realizava apenas uma etapa do processo produtivo.
- C) passagem do sistema de produção artesanal para o sistema de produção fabril, concentrando-se, principalmente, na produção têxtil destinada ao mercado interno.
- D) independência política das nações colonizadas, que permitiu igualdade nas relações econômicas entre países produtores de matérias-primas e os países industrializados.
- E) constituição de uma classe de assalariados, que possuíam como fonte de subsistência a venda de sua força de trabalho e que lutavam pela melhoria das condições de trabalho nas fábricas.

Questão 301 (2016.3)

Art. 7º - São direitos dos trabalhadores urbanos e rurais, além de outros que visem a melhoria de sua condição social:

XXV - assistência gratuita aos filhos e dependentes, desde o nascimento até 5 (cinco) anos de idade, em creches e pré-escolas; (Redação dada pela Emenda Constitucional n. 53, de 2006).

(Disponível em: www.jusbrasil.com.br. Acesso em: 20 fev. 2013 - adaptado)

A inclusão do direito à creche e à pré-escola na Constituição da República Federativa do Brasil pode ser explicada pela:

- A) redução da taxa de fecundidade no país.
- B) precarização das redes de escolas públicas brasileiras.





- C) mobilização das mulheres inseridas no mercado de trabalho.
- D) atuação da iniciativa privada consoante às demandas sociais da população.
- E) constatação dos elevados índices de maus-tratos sofridos pelas crianças no Brasil.

Questão 302 (2016.3)

O Mar de Aral, localizado entre o Cazaquistão e o Uzbequistão, era até 1960 o quarto maior lago do mundo, cobrindo uma área de 66 mil quilômetros quadrados, com um volume estimado de mais de 1000 quilômetros cúbicos.

O Aral e toda a bacia do lago ganharam notoriedade mundial como uma das maiores degradações ambientais do século XX causadas pelo homem. É referida como a "Chernobyl Calada", uma catástrofe silenciosa que evoluiu lentamente, de forma quase imperceptível, ao longo das últimas décadas. O futuro do Aral é incerto.

A única certeza é que o lago é agora cenário de uma catástrofe ambiental à medida que o nível de água declina e o ecossistema degrada-se, provocando um ambiente de deterioração e condições de vida e de saúde precárias para os povos que vivem às margens do lago.

(SANTIAGO, E. Disponível em: www.infoescola.com. Acesso em: 12 dez. 2012 - adaptado)

Os impactos ambientais no Mar de Aral são diretamente resultantes da:

- A) exploração de petróleo em águas profundas desse mar para atender à demanda centro-asiática.
- B) aplicação de pesticidas nas lavouras de seu entorno para aumentar a produtividade.
- C) construção de edificações em suas margens para desenvolver a atividade turística.
- D) utilização de suas águas para atender às necessidades da indústria pesqueira.
- E) extração das águas de seus afluentes para a irrigação de lavouras.

Questão 303 (2016.3)

A Lei do Sistema Nacional de Unidades de Conservação surge de um conflito muito sério de interesses: de um lado a atividade ilimitada e expansiva de exploração de recursos naturais, de outro a necessidade de garantir a manutenção das bases naturais, para a existência do homem e para a própria continuidade da atividade expansiva que se quer represar.

(RODRIGUES, J. E. R. Sistema Nacional de Unidades de Conservação. Revista dos Tribunais, 2005)

A diversidade na classificação das unidades de conservação, definidas pela lei, revela a existência de um impasse, pois:

- A) restringe o uso da população local à função turística.
- B) amplia as possibilidades do termo desenvolvimento sustentável.
- C) reforça a lógica da preservação dos recursos naturais.
- D) devolve a gerência desses espaços para o poder público.
- E) garante a prioridade da criação de novas áreas no espaço rural.

Questão 304 (2016.3)

A ameaça real à segurança de mais de 500 pessoas de 120 casas de Planaltina de Goiás, a voçoroca, que levou à decretação de situação de emergência no município pelo Ministério da Integração Nacional, foi vistoriada pelo procurador-geral de Justiça de Goiás e por várias autoridades das três esferas de governo. Durante a vistoria da erosão, que já mede quase 3 quilômetros de extensão, foi confirmada a liberação de recursos visando paralisar o processo degradante.

(Disponível em: <http://mp-go.jusbrasil.com.br>. Acesso em: 2 ago. 2012 - adaptado)



(Disponível em: <http://al.go.leg.br>. Acesso em: 2.8.12)

O fenômeno noticiado, sobre a área urbana de Planaltina (GO), tem sua origem explicada pela:

- A) fraca cobertura vegetal e composição do solo, resultado da ação erosiva natural das chuvas.
- B) relação entre o declive do terreno e a força erosiva da água, resultado da evocação do relevo.
- C) declividade do terreno e intensidade das chuvas, resultado do escoamento superficial das águas pluviais.
- D) degradação ambiental e deficiência na drenagem de águas pluviais, resultado da ocupação e uso inadequado do solo.
- E) decomposição e transporte de sedimentos por escoamento superficial, resultado de processos erosivos naturais às encostas.





Questão 305 (2016.3)

A análise da imagem remete a uma estratégia que pressupõe o(a):

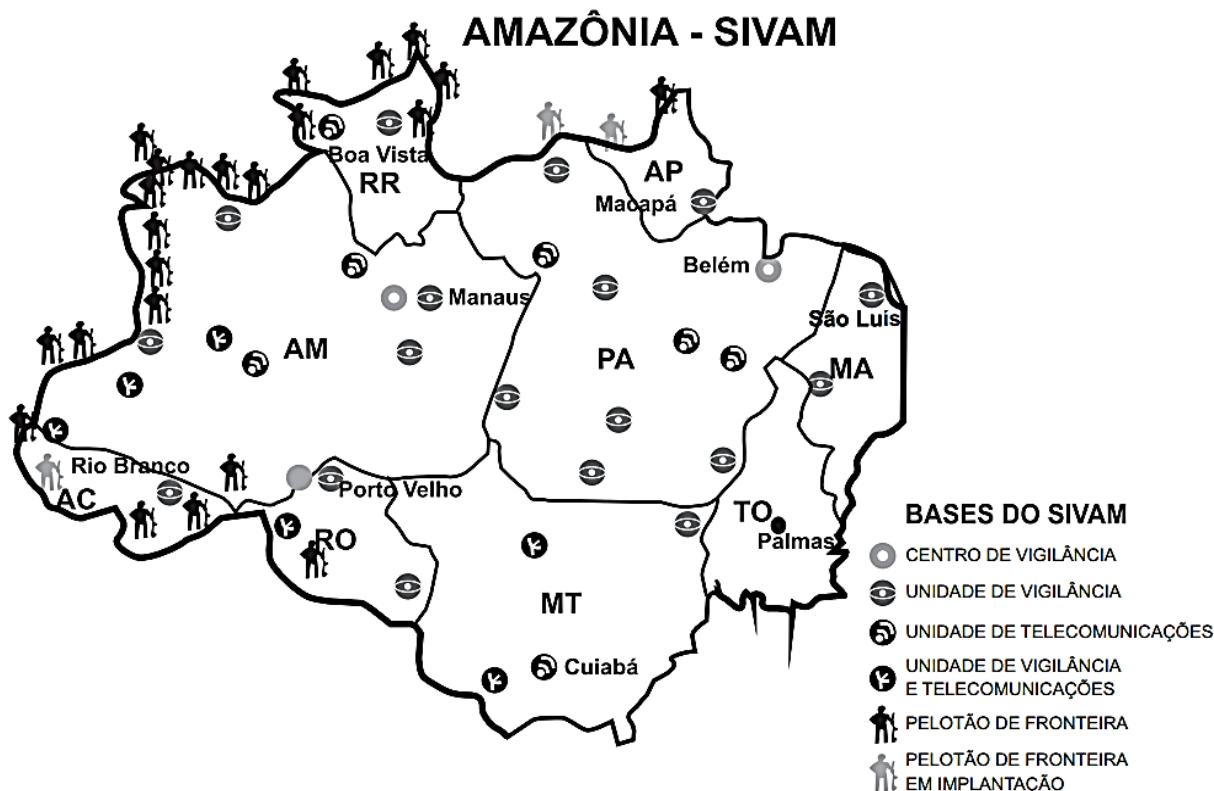

- A) preocupação governamental com a entrada de imigrantes no país.
- B) determinação do governo em impedir a expansão de países vizinhos.
- C) utilização de tecnologias no processo de territorialização do espaço brasileiro.
- D) decisão do governo em proteger as áreas de construção de hidrelétricas no Brasil.
- E) direcionamento dos investimentos militares para a proteção de recursos biogenéticos.

Questão 306 (2017.1)

Tipologia de área	% de chuva	
	retida no local	escoada
Bacias naturais/florestas	80 a 100	0 a 20
Bacias com ocupação agrícola/cultivos	40 a 60	40 a 60
Bacias com ocupação residencial	40 a 50	50 a 60
Bacias com ocupação urbana pesada	0 a 10	90 a 100

(MACHADO, P.J. O TORRES, FTP Introdução à hidrogeografia São Paulo: Cengage Learning, 2012 - adaptado)

A leitura dos dados revela que as áreas com maior cobertura vegetal têm o potencial de intensificar o processo de:

- A) erosão laminar
- B) intemperismo físico.
- C) enchente nas cidades.
- D) compactação do solo.
- E) recarga dos aquíferos.



Questão 307 (2017.1)

A configuração do espaço urbano da região do Entorno do Distrito Federal assemelha-se às demais aglomerações urbanas e regiões metropolitanas do país, onde é facilmente identificável a constituição de um centro dinâmico e desenvolvido, onde se concentram as oportunidades de trabalho e os principais serviços, e a constituição de uma região periférica concentradora de população de baixa renda, com acesso restrito às principais atividades com capacidade de acumulação e produtividade, e aos serviços sociais e infraestrutura básica.

(CAIADO, M. C. A migração intrametropolitana e o processo de estruturação do espaço urbano da Região Integrada de Desenvolvimento do Distrito Federal e Entorno. In: HOGAN, D, J, et al. (Org.). Migração e ambiente nas aglomerações urbanas. Campinas: Nepo/Unicamp, 2002)

A organização interna do aglomerado urbano descrito é resultado da ocorrência do processo de:

- A) expansão vertical.
- B) polarização nacional.
- C) emancipação municipal.
- D) segregação socioespacial.
- E) desregulamentação comercial.

Questão 308 (2017.1)

México, Colômbia, Peru e Chile decidiram seguir um caminho mais curto para a integração regional. Os quatro países, em meados de 2012, criaram a Aliança do Pacífico e eliminaram, em 2013, as tarifas aduaneiras de 90% do total de produtos comercializados entre suas fronteiras.

(Oliveira. Aliança do pacífico se fortalece e Mercosul fica à sua sombra. O Globo)

O acordo descrito no texto teve como objetivo econômico para os países-membros:

- A) promover a livre circulação de trabalhadores
- B) fomentar a competitividade no mercado externo
- C) restringir investimentos de empresas multinacionais
- D) adotar medidas cambiais para subsidiar o setor agrícola.
- E) reduzir a fiscalização alfandegária para incentivar o consumo.

Questão 309 (2017.1)

O desgaste acelerado sempre existirá se o agricultor não tiver o devido cuidado de combater as causas, relacionadas a vários processos, tais como: empobrecimento químico e lixiviação

provocados pelo esgotamento causado pelas colheitas e pela lavagem vertical de nutrientes da água que se infiltra no solo, bem como pela retirada de elementos nutritivos com as colheitas. Os nutrientes retirados, quando não repostos, são comumente substituídos por elementos tóxicos, como, por exemplo, o alumínio.

(LEPSCH, I Formação e conservação dos solos São Paulo Oficina de Textos, 2002 adaptado)

A dinâmica ambiental exemplificada no texto gera a seguinte consequência para o solo agrícola:

- A) Elevação da acidez
- B) Ampliação da salinidade.
- C) Formação de voçorocas.
- D) Remoção da camada superior.
- E) Intensificação do escoamento superficial.

Questão 310 (2017.1)

Os maiores consumidores da infraestrutura logística para exportação no Brasil são os produtos a granel, dentre os quais se destacam o minério de ferro, petróleo e seus derivados e a soja, que, por possuírem baixo valor agregado, e por serem movimentados em grandes volumes, necessitam de uma infraestrutura de grande porte e baixos custos.

No caso da soja, a infraestrutura deixa muito a desejar, resultando em enormes filas de navios, caminhões e trens, que, por ficarem grande parte do tempo ociosos nas filas, têm seu custo majorado, onerando fortemente o exportador, afetando sua margem de lucro e ameaçando nossa competitividade internacional.

(FLEURY, P. F. A infraestrutura e os desafios logísticos das exportações brasileiras. Rio de Janeiro: CEL; Coppead; UFRJ, 2005 - adaptado)

No Contexto do início do século XXI, uma ação para solucionar os problemas logísticos da soja apresentados no texto seria a:

- A) isenção de impostos de transportes.
- B) construção de terminais atracadouros.
- C) diversificação dos parceiros comerciais.
- D) contratação de trabalhadores portuários.
- E) intensificação do policiamento das rodovias.

Questão 311 (2017.1)

A diversidade de atividades relacionada ao setor terciário reforça a tendência mais geral de desindustrialização de muitos dos países desenvolvidos sem que estes, contudo, percam o comando da economia. Essa mudança implica nova divisão internacional do trabalho, que não





é mais apoiada na clara segmentação setorial das atividades econômicas.

(RIO, G. A. P. A espacialidade da economia. In: CASTRO, I. E.; GOMES, P. C. C.; CORRÊA, R. L. (Org.). Olhares geográficos: modos de ver e viver o espaço. Rio de Janeiro: Bertrand Brasil, 2012)

Nesse contexto, o fenômeno descrito tem como um de seus resultados a:

- A) saturação do setor secundário
- B) ampliação dos direitos laborais.
- C) bipolarização do poder geopolítico.
- D) Consolidação do domínio tecnológico
- E) primarização das exportações globais.

Questão 312 (2017.1)

O fenômeno da mobilidade populacional vem desde as últimas décadas do século XX, apresentando transformações significativas no seu comportamento, não só no Brasil como também em outras partes do mundo. Esses novos processos se materializam entre outros aspectos, na dimensão interna pelo redirecionamento dos fluxos migratórios para as cidades médias, em detrimento dos grandes centros urbanos, pelos deslocamentos de curta duração e a distâncias menores pelos movimentos pendulares, que passam a assumir maior relevância nas estratégias de sobrevivência, não mais restritos aos grandes aglomerados urbanos.

(OLIVEIRA, L. A. P.; OLIVEIRA, A. T. R. Reflexões sobre os deslocamentos populacionais no Brasil Rio de Janeiro IBGE, 2011 - adaptado)

A redefinição dos fluxos migratórios internos no Brasil no período apontado no texto, tem como causa a intensificação do processo de:

- A) descapitalização do setor primário.
- B) ampliação da economia informal.
- C) tributação da área residencial citadina.
- D) desconcentração da atividade industrial.
- E) saturação da empregabilidade no setor terciário.

Questão 313 (2017.1)

Palestinos se agruparam em frente a aparelhos de televisão e telas montadas ao ar livre em Ramalah, na Cisjordânia, para acompanhar o voto da resolução que pedia o reconhecimento da chamada Palestina como um Estado observador não membro da Organização das Nações Unidas (ONU). O objetivo era esperar pelo nascimento, ao menos formal, de um Estado palestino. Depois da aprovação da resolução, centenas de pessoas foram à praça da cidade com

bandeiras palestinas, soltaram fogos de artifício, fizeram buzinaços e dançaram pelas ruas. Aprovada com 138 votos dos 193 da Assembleia-Geral, a resolução eleva o status do Estado palestino perante a organização.

(Palestinos comemoram elevação de status na ONU com bandeiras e fogos. Disponível em: <http://folha.com>. Acesso em: 4 dez. 2012)

A mencionada resolução da ONU referendou o(a):

- A) delimitação institucional das fronteiras territoriais.
- B) aumento da qualidade de vida da população local.
- C) implementação do tratado de paz com os israelenses.
- D) apoio da comunidade internacional à demanda nacional.
- E) equiparação da condição política com a dos demais países.

Questão 314 (2017.1)

O terremoto de 8,8 na escala Richter que atingiu a Costa Oeste do Chile, em fevereiro, provocou mudanças significativas no mapa da região. Segundo uma análise preliminar, toda a cidade de Concepción se deslocou pelo menos três metros para o oeste.

Buenos Aires moveu-se cerca de 2,5 centímetros para oeste, enquanto Santiago, mais próxima do local do evento, deslocou-se quase 30 centímetros para o oeste-sudoeste. As cidades de Valparaíso, no Chile, e Mendoza, na Argentina, também tiveram suas posições alteradas significativamente (13,4 centímetros e 8,8 centímetros, respectivamente).

(Revista InfoGNISS, Cuirtlba, ano 6. n. 31, 2010)

No texto, destaca-se um tipo de evento geológico frequente em determinadas partes da superfície terrestre. Esses eventos estão concentrados em:

- A) áreas vulcânicas, onde o material magmático se eleva, formando Cordilheiras.
- B) faixas Costeiras, onde o assoalho Oceânico recebe Sedimentos, provocando tsunamis.
- C) estreitas faixas de intensidade sísmica, no contato das placas tectônicas, próximas a dobramentos modernos.
- D) escudos cristalinos, onde as rochas são submetidas aos processos de intemperismo, com alterações bruscas de temperatura.
- E) áreas de bacias sedimentares antigas, localizadas no centro das placas tectônicas, em regiões conhecidas como pontos quentes.





Questão 315 (2017.1)

RANKING DA EFICIÊNCIA

Compare a energia e o alagamento das dez maiores usinas do Brasil

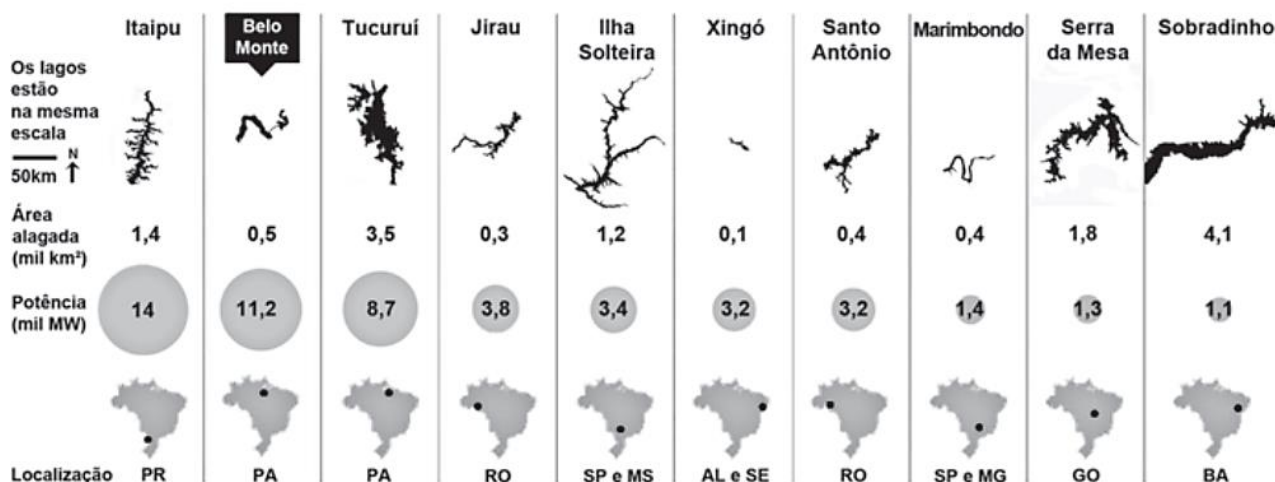

Fonte: Aneel, Furnas, Eletronorte, Itaipu Binacional, Chesf, Norte Energia, Energia Sustentável e Santo Antonio Energia

(Tudo sobre a batalha de Belo Monte. Disponível em: <http://arte.folha.uol.com.br>. Acesso em: 10 jan. 2014)

Comparando os dados das hidrelétricas, uma característica territorial positiva de Belo Monte é o(a):

- A) reduzido espaço relativo inundado.
- B) acentuado desnível do relevo local.
- C) elevado índice de urbanização regional.
- D) presença dos grandes parques industriais.
- E) proximidade de fronteiras internacionais estratégicas.

Questão 316 (2017.1)

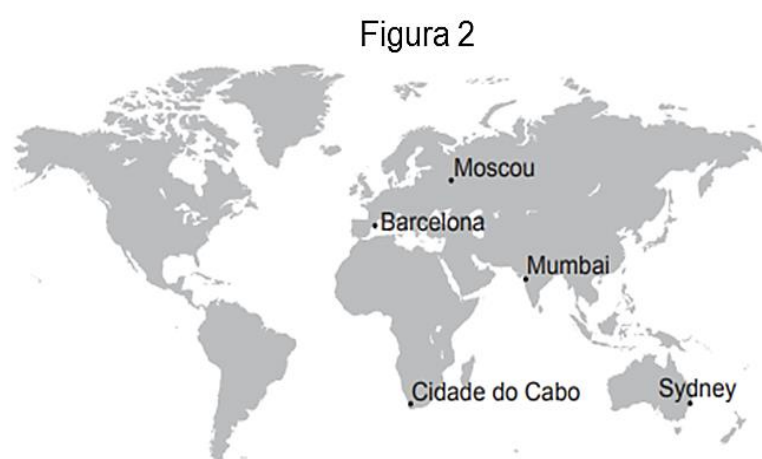
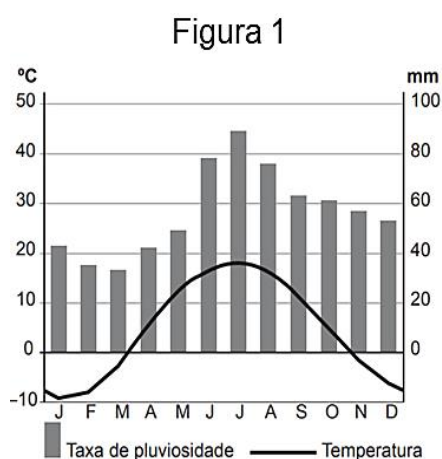

(Disponível em: <https://pt.climate-data.org>. Acesso em: 12 maio 2017 – adaptado)

As temperaturas médias mensais e as taxas de pluviosidade expressas no climograma apresentam o clima típico da seguinte cidade:

- A) Cidade do Cabo (África do Sul), marcado pela reduzida amplitude térmica anual.
- B) Sydney (Austrália), caracterizado por precipitações abundantes no decorrer do ano.
- C) Mumbai (Índia), definido pelas chuvas monçônicas torrenciais.
- D) Barcelona (Espanha), afetado por massas de ar seco.
- E) Moscou (Rússia), influenciado pela localização geográfica em alta latitude.



Questão 317 (2017.1)

A instalação de uma refinaria obedece a diversos fatores técnicos. Um dos mais importantes é a localização, que deve ser próxima tanto dos centros de consumo como das áreas de produção. A Petrobras possui refinarias estrategicamente distribuídas pelo país. Elas são responsáveis pelo processamento de milhões de barris de petróleo por dia, suprimindo o mercado com derivados que podem ser obtidos a partir de petróleo nacional ou importado.

(Murta, Energia: o vício da civilização, crise energética e alternativas sustentáveis. Rio de Janeiro Caramond 2011)

A territorialização de uma unidade produtiva depende de diversos fatores locacionais. A partir da leitura do texto, o fator determinante para a instalação das refinarias de petróleo é a proximidade a:

- A) sedes de empresas petroquímicas.
- B) zonas de importação de derivados.
- C) polos de desenvolvimento tecnológico.
- D) áreas de aglomerações de mão de obra.
- E) espaços com infraestrutura de circulação.

Questão 318 (2017.1)

Trata-se da perda progressiva da produtividade de biomas inteiros, afetando parcelas muito expressivas dos domínios subúmidos e semiáridos em todas as regiões quentes do mundo. É nessas áreas, ecologicamente transicionais, que a pressão sobre a biomassa se faz sentir com muita força, devido à retirada da cobertura florestal, ao superpastoreio e às atividades mineradoras não controladas, desencadeando um quadro agudo de degradação ambiental, refletido pela incapacidade de suporte para o desenvolvimento de espécies vegetais, seja uma floresta natural ou plantações agrícolas.

O texto enfatiza uma consequência da relação conflituosa entre a sociedade humana e o ambiente, que diz respeito:

- A) processo de a inversão térmica,
- B) poluição atmosférica.
- C) eutrofização da água,
- D) Contaminação dos solos.
- E) desertificação de ecossistemas.

Questão 319 (2017.1)

A primeira Guerra do Golfo, genuinamente apoiada pelas Nações Unidas e pela comunidade internacional assim como a reação imediata ao Onze de Setembro demonstravam a força da posição dos Estados Unidos na era pós-soviética.

(Hobsbawn, E. Globalização, democracia e terrorismo. São Paulo: Cia. das Letras, 2007)

Um aspecto que explica a força dos Estados Unidos, apontada pelo texto, reside no(a):

- A) poder de suas bases militares espalhadas ao redor do mundo.
- B) alinhamento geopolítico da Rússia em relação aos EUA.
- C) política de expansionismo territorial exercida sobre Cuba.
- D) aliança estratégica com países produtores de petróleo, como Kuwait e Irã.
- E) incorporação da China a Organização do Tratado do Atlântico Norte (Otan).

Questão 320 (2017.1)

Figura 1



Figura 2



(SALGADO-LABOURIAU, M. L. História ecológica da Terra. São Paulo: Edgard Blucher, 1994 - adaptado)

Nas imagens constam informações sobre a formação de brisas em áreas litorâneas. Esse processo é resultado de:

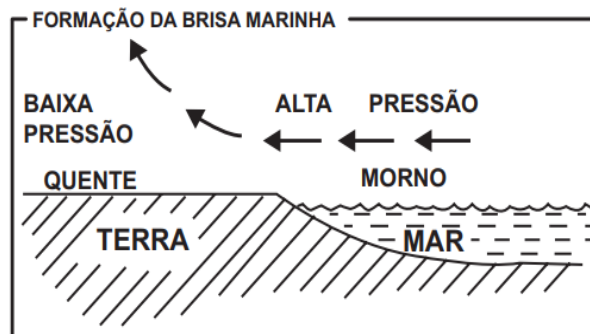
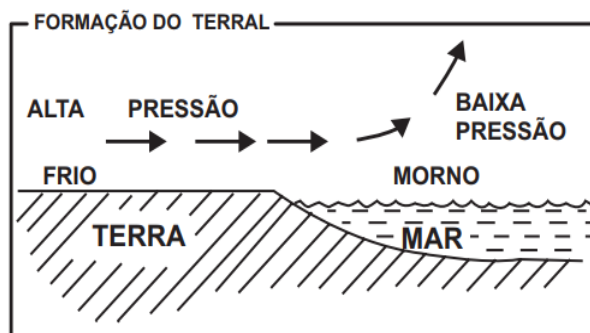
- A) uniformidade do gradiente de pressão atmosférica.
- B) aquecimento diferencial da superfície.
- C) quedas acentuadas de médias térmicas.
- D) mudanças na umidade relativa do ar.
- E) variações altimétricas acentuadas.





Questão 321 (2017.1)

Com a Lei de Terras de 1850, o acesso à terra só passou a ser possível por meio da compra com pagamento em dinheiro. Isso limitava, ou mesmo praticamente impedia, o acesso à terra para os trabalhadores escravos que conquistavam a liberdade.

(OLIVEIRA, A. U. Agricultura brasileira: transformações recentes. In: ROSS, J. L. S. Geografia do Brasil. São Paulo: Edusp, 2009)

O fato legal evidenciado no texto acentuou o processo de:

- A) reforma agrária.
- B) expansão mercantil.
- C) concentração fundiária.
- D) desruralização da elite.
- E) mecanização da produção.

Questão 322 (2017.1)

Procuramos demonstrar que o desenvolvimento pode ser visto como um processo de expansão das liberdades reais que as pessoas desfrutam. O enfoque nas liberdades humanas contrasta com as visões mais estritas de desenvolvimento, como as que identificam desenvolvimento com crescimento do Produto Nacional Bruto, ou industrialização. O crescimento do PNB pode ser muito importante como um meio de expandir as liberdades. Mas as liberdades dependem também de outros determinantes, como os serviços de educação e saúde e os direitos civis.

(SEN, A. Desenvolvimento como liberdade. São Paulo Cia das letras 2010)

A concepção de desenvolvimento proposta no texto fundamenta-se no vínculo entre:

- A) incremento da indústria e atuação no mercado financeiro
- B) criação de programas assistencialistas e controle de preços
- C) elevação da renda média e arrecadação de impostos.
- D) garantia da cidadania e ascensão econômica.
- E) ajuste de políticas econômicas e incentivos fiscais.

Questão 323 (2017.1)

Ao destruir uma paisagem de árvores de troncos retorcidos, folhas e arbustos ásperos sobre os solos ácidos, não raro laterizados ou tomados pelas formas bizarras dos cupinzeiros, essa modernização lineariza e aparentemente não permite que se questione a pretensão modernista de que a forma deve seguir a função.

(FAESBAERT, R. "Gaúchos e baianos no novo" Nordeste entre a globalização econômica e a reinvenção das identidades territoriais. In: CASTRO, E.E.; GOMES, P. C. C.: CORREA R. L. (Org.). Brasil: questões atuais da reorganização do território Rio de Janeiro: Bertrand Brasil 2008)

O processo descrito ocorre em uma área biogeográfica com predomínio de vegetação:

- A) tropófila e Clima tropical.
- B) xerófila e clima semiárido.
- C) hidrófila e clima equatorial.
- D) aciculifoliada e clima Subtropical.
- E) Semidecídua e clima tropical úmido.

Questão 324 (2017.1)

Figura 1
Mínimas – Quinta-feira

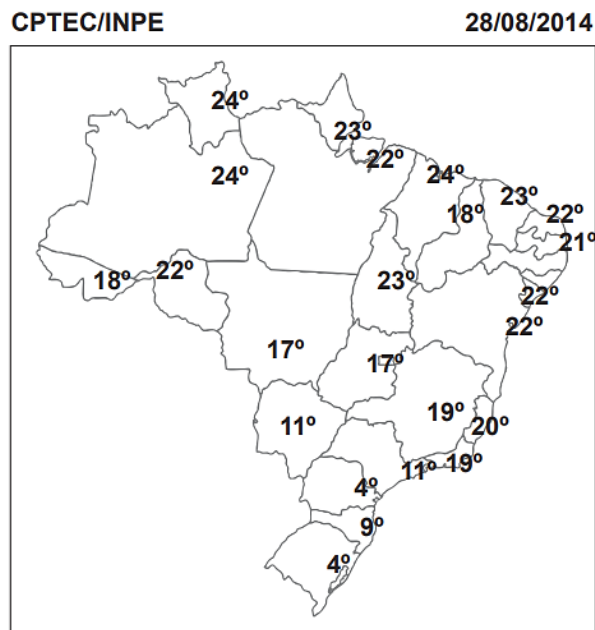

(Disponível em: <http://img0.cptec.inpe.br>. Acesso em: 25 ago. 2014 - adaptado)

Figura 2

Umidade relativa do ar, por região do país, para o dia 28/08/2014	
Regiões	Umidade relativa (intervalo médio)
Norte	60 - 70%
Nordeste	90 - 100%
Centro-Oeste	55 - 65%
Sudeste	65 - 75%
Sul	90 - 100%





No dia em que foram colhidos os dados meteorológicos apresentados, qual fator climático foi determinante para explicar os índices de umidade relativa do ar nas regiões Nordeste e Sul?

- A) Altitude, que forma barreiras naturais.
- B) Vegetação, que afeta a incidência solar.
- C) Massas de ar, que provocam precipitações.
- D) Correntes marítimas, que atuam na troca de calor.
- E) Continentalidade, que influencia na amplitude da temperatura.

Questão 325 (2017.1)

O comércio soube extrair um bom proveito da interatividade própria do meio tecnológico. A possibilidade de se obter um alto desenho do perfil de interesses do usuário, que deverá levar às últimas consequências o princípio da oferta como isca para o desejo consumista, foi o principal deles.

(SANTA ELLA, L Culturas e antes do pós-humano: da cultura das mídias à cibercultura. São Paulo: Paulus, 2003)

Do ponto de vista comercial, o avanço das novas tecnologias, indicado no texto, está associado à:

- A) atuação dos consumidores como fiscalizadores da produção.
- B) exigência de consumidores conscientes de seus direitos.
- C) relação direta entre fabricantes e consumidores.
- D) individualização das mensagens publicitárias.
- E) manutenção das preferências de consumo.

Questão 326 (2017.2)

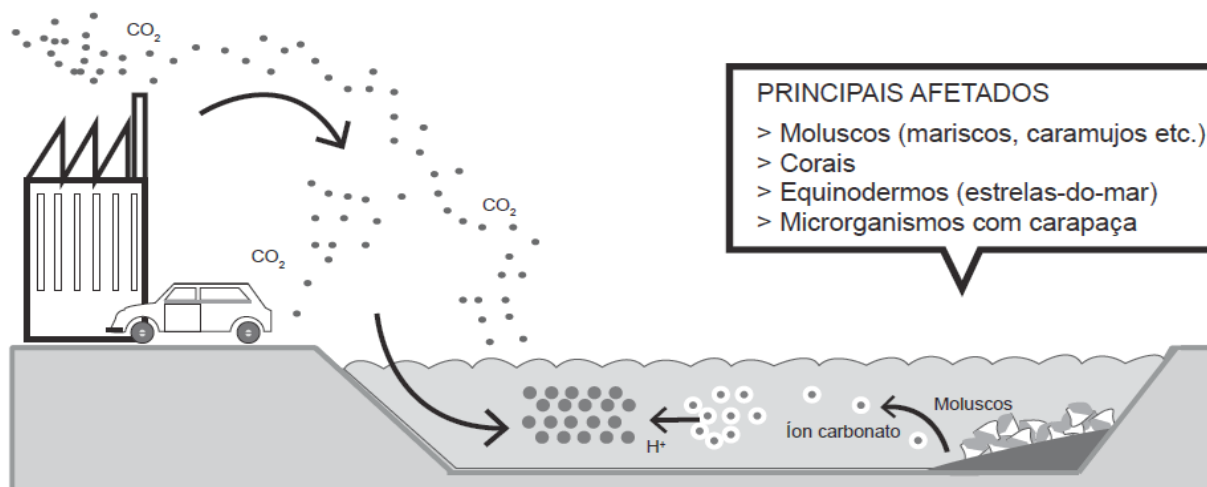

(Disponível em: www1.folha.uol.com.br. Acesso em: 6 fev. 2014 - adaptado)

O impacto apresentado nesse ambiente tem sido intensificado pela:

- A) intervenção direta do homem ao impermeabilizar o solo urbano.
- B) irregularidade das chuvas decorrentes do fenômeno climático El Niño.
- C) queima de combustíveis fósseis como o carvão, o petróleo e o gás natural.
- D) vaporização crescente dos oceanos devido ao derretimento das geleiras.
- E) extinção de organismos marinhos responsáveis pela produção de oxigênio.

Questão 327 (2017.2)

As intervenções da urbanização, com a modificação das formas ou substituição de materiais superficiais, alteram de maneira radical e irreversível os processos hidrodinâmicos nos sistemas geomorfológicos, sobretudo no meio tropical úmido, em que a dinâmica de circulação de água desempenha papel fundamental.

(GUERRA, A. J. T.; JORGE, M. C. O. Processos erosivos e recuperação de áreas degradadas. São Paulo: Oficina de Textos, 2013 - adaptado)



Nesse contexto, a influência da urbanização, por meio das intervenções técnicas nesse ambiente, favorece o:

- A) abastecimento do lençol freático.
- B) escoamento superficial concentrado.
- C) acontecimento da evapotranspiração.
- D) movimento de água em subsuperfície.
- E) armazenamento das bacias hidrográficas.

Questão 328 (2017.2)

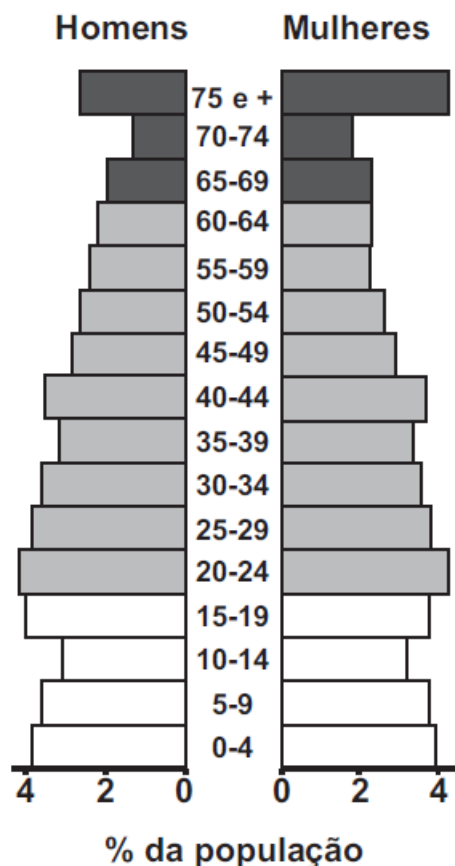

(CALDINI, V.; ÍSOLA, L. Atlas geográfico Saraiva. São Paulo: Saraiva, 2009 - adaptado)

O padrão da pirâmide etária ilustrada apresenta demanda de investimentos socioeconômicos para a:

- A) redução da mortalidade infantil.
- B) promoção da saúde dos idosos.
- C) resolução do déficit habitacional.
- D) garantia da segurança alimentar.
- E) universalização da educação básica.

Questão 329 (2017.2)

A conclusão tardia e perversa para o meio ambiente é o verdadeiro desastre ecológico e econômico ocasionado pelo plantio de café em terrenos declivosos. E o mais grave é que tal lavoura continua a ser praticada em moldes não

muito diferentes daqueles que arrasaram florestas, solos e águas no século XIX.

(SOFIATTI, A. Destruição e proteção da Mata Atlântica no Rio de Janeiro: ensaio bibliográfico acerca da eco-história. História, Ciências, Saúde, n. 2, jul.-out. 1997)

A atividade agrícola mencionada no texto provocou impactos ambientais ao longo do século XIX porque:

- A) reforçava a ocupação extensiva.
- B) utilizava o solo do tipo terra roxa.
- C) necessitava de recursos hídricos.
- D) estimulava investimentos estrangeiros.
- E) empregava mão de obra desqualificada.

Questão 330 (2017.2)

A utilização dos métodos da Revolução Verde (RV) fez com que aumentasse dramaticamente a produção mundial de alimentos nas quatro últimas décadas, tanto assim que agora se produz comida suficiente para alimentar todas as pessoas do mundo. Mas o fundamental é que, apesar de todo esse avanço, a fome continua a assolar vastas regiões do planeta.

(LACEY, H.; OLIVEIRA, M. B. Prefácio. In: SHIVA, V. Biopirataria: a pilhagem da natureza e do conhecimento. Petrópolis: Vozes, 2001)

O texto considera que para erradicar a fome é necessário:

- A) distribuir a renda.
- B) expandir a lavoura.
- C) estimular a migração.
- D) aumentar a produtividade.
- E) desenvolver a infraestrutura.

Questão 331 (2017.2)

Os produtores de Nova Europa (SP) estão insatisfeitos com a proibição da queima e do corte manual de cana, que começou no sábado (01/03/2014) em todo o estado de São Paulo. Para eles, a produção se torna inviável, já que uma máquina chega a custar R\$ 800 mil e o preço do corte dobraria. Além disso, a mecanização cortou milhares de postos de trabalho.

(Sociedade Brasileira dos Especialistas em Resíduos das Produções Agropecuárias e Agroindustrial (SBERA). Com proibição da queima, produtos dizem que corte da cana fica inviável. Disponível em: <http://sbera.org.br>. Acesso em: 25 mar. 2014)

A proibição imposta aos produtores de cana tem como objetivo:

- A) restringir o fluxo migratório e o povoamento da região.





- B) aumentar a lucratividade dos canaviais e do setor sucroenergético.
- C) reduzir a emissão de poluentes e o agravamento dos problemas ambientais.
- D) promover o desenvolvimento e a sustentabilidade da indústria intermediária.
- E) estimular a qualificação e a promoção da mão de obra presente nos canaviais.

Questão 332 (2017.2)

No primeiro semestre do ano de 2009, o Supremo Tribunal Federal (STF), a mais alta corte judicial brasileira, prolatou decisão referente ao polêmico caso envolvendo a demarcação da reserva indígena Raposa Serra do Sol, onde habitam aproximadamente dezenove mil índios aldeados nas tribos Macuxi, Wapixana, Taurepang, Ingarikó e Paramona — em julgamento paradigmático que estabeleceu uma série de conceitos e diretrizes válidas não só para o caso em questão, mas para todas as reservas indígenas demarcadas ou em processo de demarcação no Brasil.

(SALLES, D. J. P. C. Disponível em: www.ambito-juridico.com.br. Acesso em: 30 jul. 2013 - adaptado)

A demarcação de terras indígenas, conforme o texto, evidencia a:

- A) ampliação da população indígena na região.
- B) função do Direito na organização da sociedade.
- C) mobilização da sociedade civil pela causa indígena.
- D) diminuição do preconceito contra os índios no Brasil.
- E) pressão de organismos internacionais em defesa dos índios brasileiros.

Questão 333 (2017.2)

As rochas são desagregadas e decompostas e os materiais resultantes de sua ação, tais como seixos, cascalhos, areias, siltes e argilas, são carregados e depois depositados e, também, substâncias dissolvidas na água podem precipitar. Em virtude de sua atuação, quaisquer rochas, independentemente de suas características, podem ficar destacadas no relevo.

(BELLOMO, H. R. et al. (Org.).
Rio Grande do Sul: aspectos da geografia.
Porto Alegre: Martins Livreiro, 1997 - adaptado)

O texto refere-se à modelagem do relevo pelos processos naturais de:

- A) magmatismo e fusão.
- B) vulcanismo e erupção.
- C) intemperismo e erosão.
- D) tectonismo e subducção.
- E) metamorfismo e recristalização.

Questão 334 (2017.2)

“As recentes crises entre o Brasil e a Argentina mostram o esgotamento do modelo mercantilista no Mercosul”, afirma o diretor-geral do Instituto Brasileiro de Relações Internacionais (Ibri). A imposição argentina de cotas para produtos brasileiros, como os de linha branca, e a ameaça de adoção de salvaguardas comerciais indicam que o Mercosul foi construído sobre bases equivocadas. Segundo o diretor, a noção de que é possível exportar “sem limites” para um determinado parceiro comercial representa uma mentalidade “fenícia”, ou seja, uma visão comercial de curto prazo.

(JULIBONI, M. Disponível em:
<http://exame.abril.com.br>. Acesso em: 7 dez. 2012)

Nas últimas décadas foram adotadas várias medidas que objetivavam pôr fim às desconfianças mútuas existentes entre o Brasil e a Argentina. Os conflitos no interior do bloco têm se intensificado, como na relação analisada, caracterizada pela:

- A) saturação dos produtos industriais brasileiros, que o mercado argentino tem demonstrado.
- B) adoção de barreiras por parte da Argentina, que intenciona proteger o seu setor industrial.
- C) tendência de equilíbrio no comércio entre os dois países, que indica estabilidade no curto prazo.
- D) política de importação da Argentina, que demonstra interesse em buscar outros parceiros comerciais.
- E) estratégia da indústria brasileira, que buscou acompanhar as demandas do mercado consumidor argentino.

Questão 335 (2017.2)

Empreende-se um programa de investimentos em infraestrutura para oferecer as condições materiais necessárias ao processo de transformação do território nacional em um espaço da economia global. Nessa configuração territorial, destacam-se hoje pontos de concentração de tecnologias de ponta. É o caso da chamada agricultura de precisão. Nos pomares paulistas, começou a ser utilizada uma máquina, de origem norte-americana, capaz de colher cem pés de laranja por hora, sob o controle de computadores.

(SANTOS, M.; SILVEIRA, M. L. O Brasil: território e sociedade no início do séc. XXI.
Rio de Janeiro: Record, 2001)

Qual a consequência socioambiental, no Brasil, da implementação da tecnologia exemplificada no texto?

- A) A diminuição do uso intensivo do solo.





- B) O rebaixamento do nível dos aquíferos locais.
- C) A desestimulação do modelo orgânico de cultivo.
- D) A redução da competitividade do pequeno produtor.
- E) O enfraquecimento da atividade policultora de exportação.

Questão 336 (2017.2)

Está cada vez mais difícil delimitar o que é rural e o que é urbano. Pode-se dizer que o rural hoje só pode ser entendido como um *continuum* do urbano do ponto de vista espacial; e do ponto de vista da organização da atividade econômica, as cidades não podem mais ser identificadas apenas com a atividade industrial, nem os campos com a agricultura e a pecuária.

(SILVA, J. G. O novo rural brasileiro. Nova Economia, n. 7, maio 1997)

As articulações espaciais tratadas no texto resultam do(a):

- A) aumento da geração de riquezas nas propriedades agrícolas.
- B) crescimento da oferta de empregos nas áreas cultiváveis.
- C) integração dos diferentes lugares nas cadeias produtivas.
- D) redução das desigualdades sociais nas regiões agrárias.
- E) ocorrência de crises financeiras nos grandes centros.

Questão 337 (2017.2)

O ganhador do Prêmio Nobel, Philip Fearnside, já alertava em estudos de 2004 que, como consequência do desmatamento em grande escala, menos água da Amazônia seria transportada pelos ventos para o Sudeste durante a temporada de chuvas, o que reduziria a água das chuvas de verão nos reservatórios de São Paulo.

(SERVA, L. Para ganhador do Prêmio Nobel, cheias no Norte e seca no Sudeste estão conectadas. Disponível em: www1.folha.uol.com.br. Acesso em: 10 nov. 2014)

O fator apresentado no texto para o agravamento da seca no Sudeste está identificado no(a):

- A) redirecionamento dos ventos alísios.
- B) redução do volume dos rios voadores.
- C) deslocamento das massas de ar polares.
- D) retenção da umidade na Cordilheira dos Andes.
- E) alteração no gradiente de pressão entre as áreas.

Questão 338 (2017.2)

A destruição, o transporte e a deposição de pequenos fragmentos rochosos dependem da direção e intensidade com que este agente atua na superfície terrestre, sobretudo em regiões áridas e semiáridas, com pouca presença de vegetação.

É nesse ambiente que se verifica o constante trabalho, destruição e reconstrução de elevações de areia que recebem o nome de dunas.

(LEINZ, V.; AMARAL, S. E. Geologia geral. São Paulo: Cia. Editora Nacional, 1995 - adaptado)

A modelagem do relevo apresentado relaciona-se ao processo de erosão decorrente da ação:

- A) glacial.
- B) fluvial.
- C) eólica.
- D) pluvial.
- E) marinha.

Questão 339 (2017.2)

A expansão da fronteira agrícola chega ao semiárido do Nordeste do Brasil com a implantação de empresas transnacionais e nacionais que, beneficiando-se do fácil acesso à terra e água, se voltam especialmente para a fruticultura irrigada e o cultivo de camarões.

O modelo de produção do agro hidronegócio caracteriza-se pelo cultivo em extensas áreas, antecedido pelo desmatamento e consequente comprometimento da biodiversidade.

(Disponível em: www.abrasco.org.br. Acesso em: 22 out. 2015 -adaptado)

As atividades econômicas citadas no texto representam uma inovação técnica que trouxe como consequência para a região a:

- A) intensificação da participação no mercado global.
- B) ampliação do processo de redistribuição fundiária.
- C) valorização da diversidade biológica.
- D) implementação do cultivo orgânico.
- E) expansão da agricultura familiar.

Questão 340 (2017.2)

A segurança alimentar perseguida por cada agrupamento humano ao longo da história passa a depender atualmente de algumas poucas corporações multinacionais que passam a deter uma posição privilegiada nas novas relações sociais e de poder.





Essa concentração de dependência no ano de 2001 se aplica a cada um dos quatro principais grãos — trigo, arroz, milho e soja, — de forma que cerca de 90% da alimentação da população mundial procede de apenas 15 espécies de plantas e de 8 espécies de animais.

(PORTO-GONÇALVES, C. W. Geografia da riqueza, fome e meio-ambiente. In: OLIVEIRA, A.U.; MARQUES, M. I. M. (Org.) O campo no século XXI: território de vida, de luta e de construção da justiça social. São Paulo: Casa Amarela; Paz e Terra, 2004 - adaptado)

Uma medida de segurança alimentar que contesta o modelo descrito é o(a):

- A) estímulo à mecanização rural.
- B) ampliação de áreas de plantio.
- C) incentivo à produção orgânica.
- D) manutenção da estrutura fundiária.
- E) formalização do trabalhador do campo.

Questão 341 (2017.2)

Composição da população residente total, por sexo e grupos de idade Brasil - 1991/2010

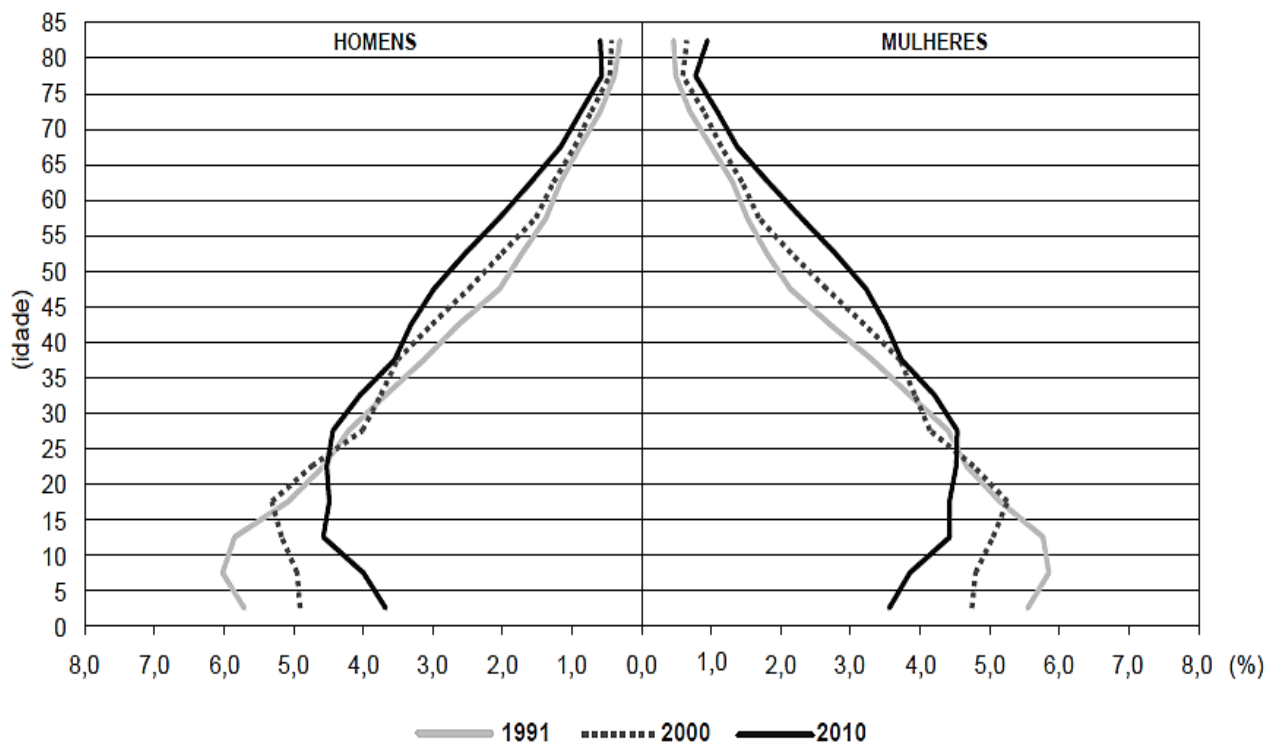

(IBGE. Censo demográfico 2010. Rio de Janeiro: IBGE, 2012 - adaptado)

A evolução na estrutura etária apresentada influenciou o Estado a formular ações para:

- A) garantir a igualdade de gênero.
- B) priorizar a construção de escolas.
- C) reestruturar o sistema previdenciário.
- D) investir no controle da natalidade.
- E) fiscalizar a entrada de imigrantes.





Questão 342 (2017.2)

Projeção cartográfica é uma transformação que faz corresponder, a cada ponto da superfície terrestre, um ponto no plano.

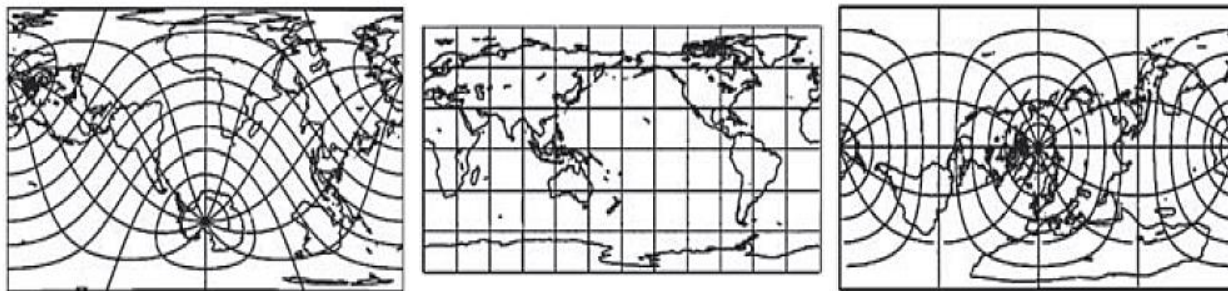

(GASPAR, J. A. Cartas e projeções à superfície projetada mostradas nas figuras são identificadas. Lisboa: Lidel, 2005)

As relações do plano de projeção à superfície projetada mostradas nas figuras são identificadas, respectivamente, em:

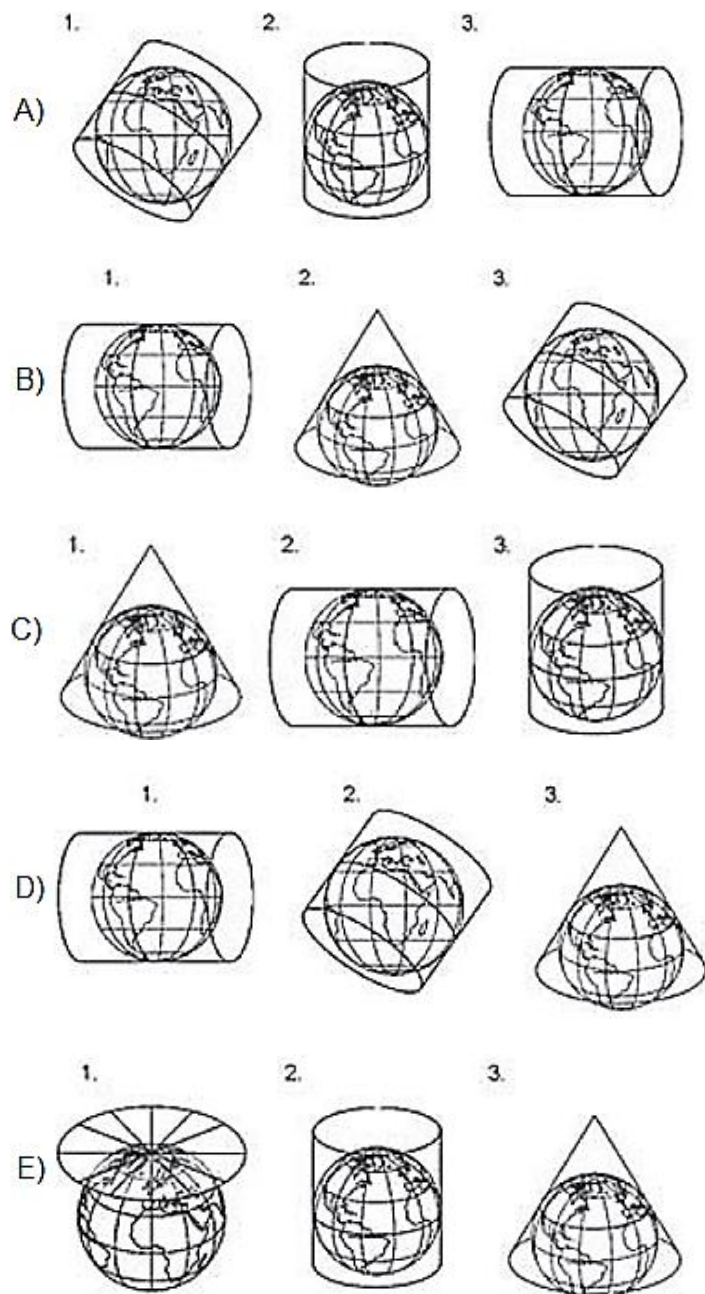



Questão 343 (2017.2)

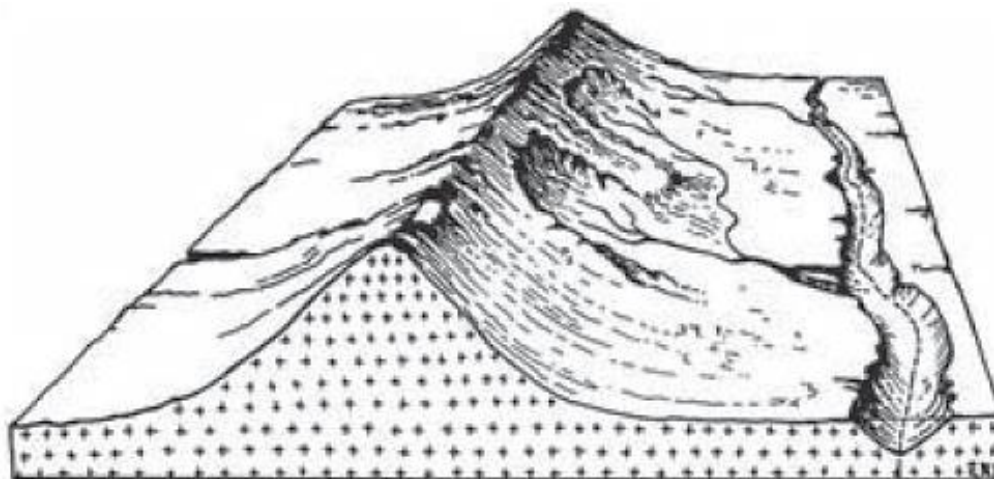

(SUERTEGARAY, D. M. A. (Org.). Terra: feições ilustradas. Porto Alegre: UFRGS, 2008)

As características morfológicas do terreno estão representadas no bloco diagrama, que mostra uma região acometida por processos erosivos decorrentes da:

- A) resistência geológica.
- B) instabilidade do terreno.
- C) profundidade do solo.
- D) intervenção antrópica.
- E) ação de cursos de água.

Questão 344 (2017.3)

TEXTO I

O espaço viário é um bem público escasso que deve ser repensado para que seja, de fato, de todos. Medidas de desestímulo como o rodízio estendido são, portanto, muito bem-vindas. É importante que o rodízio faça parte de uma política restritiva mais ampla, com políticas de estacionamento, fim dos subsídios ao combustível e pedágio urbano. Além disso, essas medidas devem caminhar de mãos dadas com o investimento contínuo em transporte público de qualidade e da requalificação do espaço público para o pedestre e para o ciclista.

(LINKE, C. Quanto menos carro na rua, melhor. www1.folha.uol.com.br. 14 jul. 2015)

TEXTO II

Melhorias a médio ou longo prazo somente serão atingidas com mudanças estruturais sobre o transporte público. A aplicação da extensão do rodízio para o dia todo para os usuários dos transportes individuais vai resultar no incremento da aquisição de segundo carro e, conseqüentemente, no aumento da frota de automóveis, com reflexos negativos nos congestionamentos.

(BOTTURA, L. C. Restrição sem alternativas é ineficaz. www1.folha.uol.com.br. 14 jul. 2015)

As opiniões expostas nos textos, referentes à ampliação do rodízio, são convergentes no seguinte aspecto:

- A) Implantação de tarifas de tráfego.
- B) Aumento da poluição atmosférica.
- C) Ampliação da malha viária urbana.
- D) Incentivo à aquisição de veículos populares.
- E) Incremento aos meios de deslocamento coletivos.

Questão 345 (2017.3)

Esse sistema tecnológico, em que estamos totalmente imersos na aurora do século XXI, surgiu nos anos 1970. Assim, o microprocessador, o principal dispositivo de difusão da microeletrônica, foi inventado em 1971 e começou a ser difundido em meados dos anos 1970. O microcomputador foi inventado em 1975, e o primeiro produto comercial de sucesso, o Apple II, foi introduzido em abril de 1977, por volta da mesma época em que a Microsoft começava a produzir sistemas operacionais para microcomputadores.

(CASTELLS, M. A sociedade em rede: a era da informação. São Paulo: Paz e Terra, 1999 - adaptado)

A mudança técnica descrita permitiu o surgimento de uma nova forma de organização do espaço produtivo global, marcada pelo(a):





- A) primazia do setor secundário.
- B) contração da demanda energética.
- C) conectividade dos agentes econômicos.
- D) enfraquecimento dos centros de gestão.
- E) regulamentação das relações de trabalho.

Questão 346 (2017.3)

Taxa média de crescimento anual da população brasileira

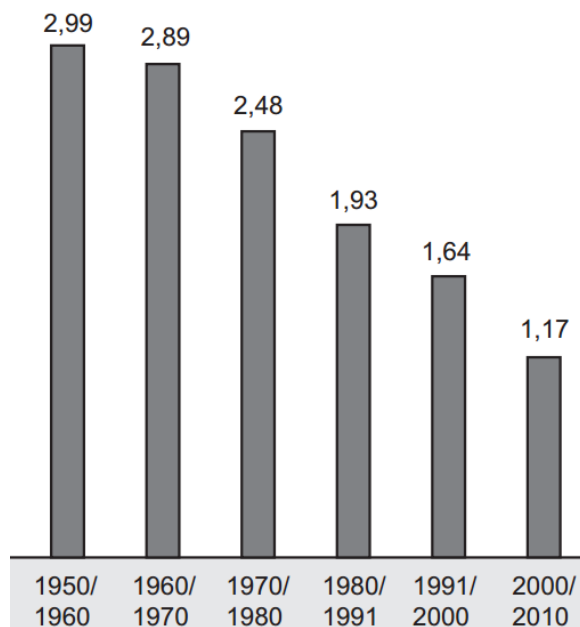

(Disponível em: www.ibge.gov.br. Acesso em: 5 mar. 2013 - adaptado)

A alteração apresentada no gráfico a partir da década de 1960 é reflexo da redução do seguinte indicador populacional:

- A) Expectativa de vida.
- B) População absoluta.
- C) Índice de mortalidade.
- D) Desigualdade social.
- E) Taxa de fecundidade.

Questão 347 (2017.3)

A instalação de uma refinaria obedece a diversos fatores técnicos. Um dos mais importantes é a localização, que deve ser próxima tanto dos centros de consumo como das áreas de produção. A Petrobrás possui refinarias estrategicamente distribuídas pelo país. Elas são responsáveis pelo processamento de milhões de barris de petróleo por dia, suprindo o mercado com derivados que podem ser obtidos a partir de petróleo nacional ou importado.

(MURTA, A. L. S. Energia: o vício da civilização; crise energética e alternativas sustentáveis. Rio de Janeiro: Garamond, 2011)

A territorialização de uma unidade produtiva depende de diversos fatores locais. A partir da leitura do texto, o fator determinante para a instalação das refinarias de petróleo é a proximidade a:

- A) sedes de empresas petroquímicas.
- B) zonas de importação de derivados.
- C) polos de desenvolvimento tecnológico.
- D) áreas de aglomerações de mão de obra.
- E) espaços com infraestrutura de circulação.

Questão 348 (2017.3)

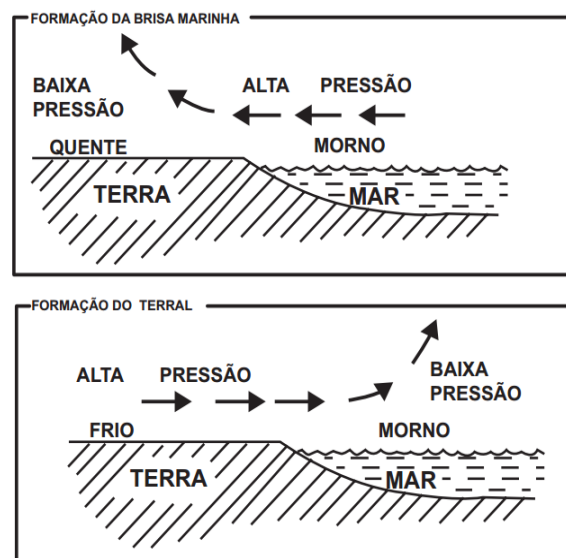

(SALGADO-LABOURIAU, M. L. História ecológica da Terra. São Paulo: Edgard Blucher, 1994 - adaptado)

Nas imagens constam informações sobre a formação de brisas em áreas litorâneas. Esse processo é resultado de:

- A) uniformidade do gradiente de pressão atmosférica.
- B) aquecimento diferencial da superfície.
- C) quedas acentuadas de médias térmicas.
- D) mudanças na umidade relativa do ar.
- E) variações altimétricas acentuadas.

Questão 349 (2017.3)

De repente, ouve-se uma explosão. Espanto! Num instante, todos estão na rua. Espetáculo alucinante, o topo do Vesúvio havia se partido em dois. Uma coluna de fumaça escapa dali. Logo depois é a agitação. Em volta começa a desabar uma chuva de projéteis: pedras-pomes, lapíli e, às vezes, pedaços de rochas — fragmentos arrancados do topo da montanha e da tampa que obstruía a cratera.

(GUERDAN, R. A tragédia de Pompeia. Disponível em: www2.uol.com.br. Acesso em: 24 out. 2015)





A destruição da cidade relatada no texto foi decorrente do seguinte fenômeno natural:

- A) Atuação de epirogênese recente.
- B) Emissão de material magmático.
- C) Rebaixamento da superfície terrestre.
- D) Decomposição de estruturas cristalinas.
- E) Metamorfismo de horizontes sedimentares.

Questão 350 (2017.3)

A difusão do termo globalização ocorreu por meio da imprensa financeira internacional, em meados da década de 1980. Depois disso, muitos intelectuais dedicaram-se ao tema, associando-o à difusão de novas tecnologias na área de comunicação, como satélites artificiais, redes de fibra óptica que interligam pessoas por meio de computadores, entre outras, que permitiram acelerar a circulação de informações e de fluxos financeiros.

(Ribeiro, W. C. Globalização em Milton Santos. Scripta Nova: Revista Electrónica de Geografía e Ciencias Sociales, n. 124, 2002)

No mundo atual, as novas tecnologias abordadas no texto proporcionaram a:

- A) garantia do acesso digital.
- B) substituição da mídia formal.
- C) padronização da cultura dos povos.
- D) transparência dos fatos transmitidos.
- E) velocidade de propagação das notícias.

Questão 351 (2017.3)

Vazões máximas em vários tipos de coberturas

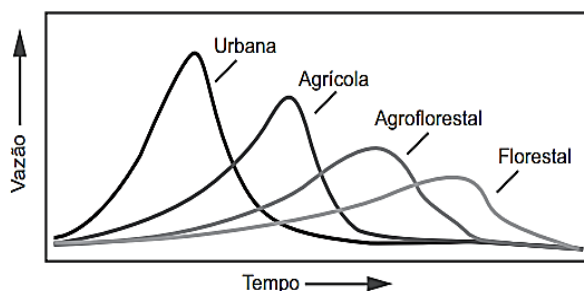

(Disponível em: www.ufrj.br. Acesso em: 13 jul. 2015 - adaptado)

As diferenças de vazão e escoamento de água destacadas no gráfico ocorrem por influência da:

- A) forma do relevo.
- B) tipologia do clima.
- C) intensidade da chuva.
- D) altitude do terreno.
- E) permeabilidade do solo.

Questão 352 (2017.3)

Desde a década de 1960, os registros realizados pelo laboratório de Mauna Loa, no Havaí, no topo do vulcão do mesmo nome, revelavam impressionantes resultados: as concentrações de dióxido de carbono aumentavam a cada ano, intensificando o efeito estufa.

Os cientistas passaram a acompanhar anualmente os relatórios de Mauna Loa e, de fato, o padrão não mudou, mas o aumento foi cada vez mais rápido: de 315 partes por milhão em 1958, para 370 em 2002.

(VITTE, A. C.; GUERRA, A. J. T. (Org.). Reflexões sobre a geografia física do Brasil. Rio de Janeiro: Bertrand Brasil, 2012)

Os resultados da pesquisa apresentada demonstram a contribuição da tecnologia para:

- A) promover a preservação ambiental.
- B) prever as transgressões marinhas.
- C) explorar os recursos energéticos.
- D) monitorar os processos naturais.
- E) regular a amplitude térmica.

Questão 353 (2017.3)

O desenvolvimento científico digital-molecular de certa forma des-territorializou as localizações produtivas; os novos métodos de organização do trabalho industrial também vão na mesma direção: *just in time*, *kamban*, organização flexível.

(OLIVEIRA, F. As contradições do ão: globalização, nação, região, metropolização. Belo Horizonte: Cedeplar UFMG, 2004)

As mudanças descritas no texto referentes aos processos produtivos são favorecidas pela:

- A) ampliação da intervenção do Estado.
- B) adoção de barreiras alfandegárias.
- C) expansão das redes informacionais.
- D) predominância de empresas locais.
- E) concentração dos polos de fabricação.

Questão 354 (2017.3)

No mês de fevereiro de 2015, foram detectados 42 quilômetros quadrados de desmatamento na Amazônia Legal. Isso representa um aumento de 282% em relação a fevereiro de 2014.

O desmatamento acumulado no período de agosto de 2014 a fevereiro de 2015 atingiu 1 702 quilômetros quadrados. Houve aumento de 215% do desmatamento em relação ao período anterior (agosto de 2013 a fevereiro de 2014).

(FONSECA, A.; SOUZA JR., C.; VERÍSSIMO, A. Boletim do desmatamento da Amazônia Legal (fev. 2015). Belém: Imazon, 2015)



O dano ambiental relatado deriva de ações que promovem o(a):

- A) instalação de projetos silvicultores.
- B) especialização da indústria regional.
- C) expansão de atividades exportadoras.
- D) fortalecimento da agricultura familiar.
- E) crescimento da integração lavoura-pecuária.

Questão 355 (2017.3)

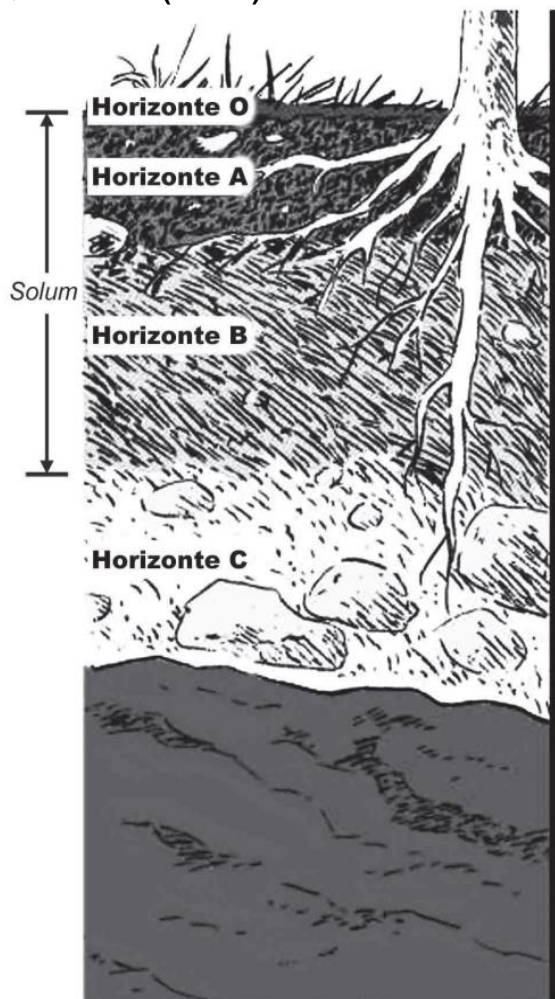

(BRADY, N. L.; WEIL, R. R. Elementos da natureza e propriedades do solo. São Paulo: Bookman, 2013)

Com base no perfil do solo apresentado, o horizonte que sofreu menor ação dos agentes externos do intemperismo é caracterizado pelo(a):

- A) acumulação de argila.
- B) contato com a atmosfera.
- C) proximidade com a rocha matriz.
- D) predominância de cores escuras.
- E) decomposição de matérias orgânicas.

Questão 356 (2017.3)

O comércio soube extrair um bom proveito da interatividade própria do meio tecnológico. A possibilidade de se obter um alto desenho do perfil de interesses do usuário, que deverá levar às últimas consequências o princípio da oferta como isca para o desejo consumista, foi o principal deles.

(SANTAELLA, L. Culturas e artes do pós-humano: da cultura das mídias à cibercultura. São Paulo: Paulus, 2003 - adaptado)

Do ponto de vista comercial, o avanço das novas tecnologias indicado no texto está associado à:

- A) atuação dos consumidores como fiscalizadores da produção.
- B) exigência de consumidores conscientes de seus direitos.
- C) relação direta entre fabricantes e consumidores.
- D) individualização das mensagens publicitárias.
- E) manutenção das preferências de consumo.

Questão 357 (2017.3)

Com um número cada vez maior de espécies ameaçadas de extinção pelo dilúvio da economia global, podemos vir a ser a primeira geração, na história humana, que terá de agir como Noé — para salvar os últimos pares de uma grande variedade de espécies. Ou, como Deus ordenou a Noé, no Gênesis: “E de cada ser vivo, de tudo o que é carne, farás entrar contigo na arca dois de cada espécie, um macho e uma fêmea, para conservá-los vivos”.

(FRIEDMAN, T. L. Quente, plano e lotado: os desafios e oportunidades de um novo mundo. São Paulo: Objetiva, 2010)





A crítica presente no texto faz referência à seguinte ação da sociedade contemporânea:

- A) Imposição de valores cristãos.
- B) Catalogação de grupos da fauna.
- C) Utilização predatória da natureza.
- D) Monitoramento demográfico mundial.
- E) Desenvolvimento de tecnologia moderna.

Questão 358 (2018.1)

No Segundo Congresso Internacional de Ciências Geográficas, em 1875, a que compareceram o presidente da República, o governador de Paris e o presidente da Assembleia, o discurso inaugural do almirante La Roucière-Le Noury expôs a atitude predominante no encontro: “Cavalheiros, a Providência nos ditou a obrigação de conhecer e conquistar a terra.

Essa ordem suprema é um dos deveres imperiosos inscritos em nossas inteligências e nossas atividades. A geografia, essa ciência que inspira tão bela devoção e em cujo nome foram sacrificadas tantas vítimas, tornou-se a filosofia da terra”.

(SAID, E. Cultura e política. São Paulo; Cia das Letras, 1995)

No contexto histórico apresentado, a exaltação da ciência geográfica decorre do seu uso para o(a):

- A) preservação cultural dos territórios ocupados.
- B) formação humanitária da sociedade europeia.
- C) catalogação de dados úteis aos propósitos colonialistas.
- D) desenvolvimento de técnicas matemáticas de construção de cartas.
- E) consolidação do conhecimento topográfico como campo acadêmico.

Questão 359 (2018.1)

Foi-se o tempo em que era possível mostrar um mundo econômico organizado em camadas bem definidas, onde grandes centros urbanos se ligavam, por si próprios, a economias adjacentes “lentas”, com o ritmo muito mais rápido do comércio e das finanças de longo alcance.

Hoje tudo ocorre como se essas camadas sobrepostas estivessem mescladas e interpermeadas. Interdependências de curto e longo alcance não podem mais ser separadas umas das outras.

(BRENNER, N. A globalização como reterritorialização. Cadernos MetrÓpole, n. 24, jul.-dez. 2010 - adaptado)

A maior complexidade dos espaços urbanos contemporâneos ressaltada no texto explica-se pela:

- A) expansão de áreas metropolitanas.
- B) emancipação de novos municípios.
- C) consolidação de domínios jurídicos.
- D) articulação de redes multiescalares.
- E) redefinição de regiões administrativas.



Questão 360 (2018.1)

Anamorfose é a transformação cartográfica espacial em que a forma dos objetos é distorcida, de forma a realçar o tema. A área das unidades espaciais às quais o tema se refere é alterada de forma proporcional ao respectivo valor.

(GASPAR, A. J. Dicionário de ciências cartográficas. Lisboa: Lidei, 2004)

A técnica descrita foi aplicada na seguinte forma de representação do espaço:

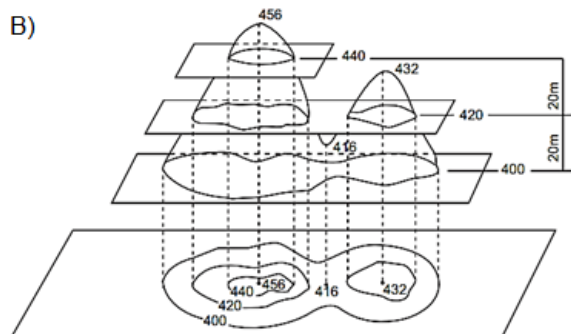

Questão 361 (2018.1)

Em Beirute, no Líbano, quando perguntado sobre onde se encontram os refugiados sírios, a resposta do homem é imediata: “em todos os lugares e em lugar nenhum”. Andando ao acaso, não é raro ver, sob um prédio ou num canto de calçada, ao abrigo do vento, uma família refugiada em volta de uma refeição frugal posta sobre jornais como se fossem guardanapos. Também se vê de vez em quando uma tenda com a sigla ACNUR (Alto Comissariado das Nações Unidas para Refugiados), erguida em um dos raros terrenos vagos da capital.

(JABER, H. Quem realmente acolhe os refugiados? Le Monde Diplomatique Brasil, out. 2015 - adaptado)

O cenário descrito aponta para uma crise humanitária que é explicada pelo processo de:

- A) migração massiva de pessoas atingidas por catástrofe natural.
- B) hibridização cultural de grupos caracterizados por homogeneidade social.
- C) desmobilização voluntária de militantes cooptados por seitas extremistas.
- D) peregrinação religiosa de fiéis orientados por lideranças fundamentalistas.
- E) desterritorialização forçada de populações afetadas por conflitos armados.

Questão 362 (2018.1)

A situação demográfica de Israel é muito particular. Desde 1967, a esquerda sionista afirma que Israel deveria se desfazer rapidamente da Cisjordânia e da Faixa de Gaza, argumentando



a partir de uma lógica demográfica aparentemente inexorável. Devido à taxa de nascimento árabe ser muito mais elevada, a anexação dos territórios palestinos, formal ou informal, acarretaria dentro de uma ou duas gerações uma maioria árabe "entre o rio e o mar".

(DEMANT, P. Israel: a crise próxima. História, n. 2. jul.-dez. 2014)

A preocupação apresentada no texto revela um aspecto da condução política desse Estado identificado ao(à):

- A) abdicação da interferência militar em conflito local.
- B) busca da preeminência étnica sobre o espaço nacional.
- C) admissão da participação proativa em blocos regionais.
- D) rompimento com os interesses geopolíticos das potências globais.
- E) compromisso com as resoluções emanadas dos organismos internacionais.

Questão 363 (2018.1)

Trajetória da Ciclones Tropicais

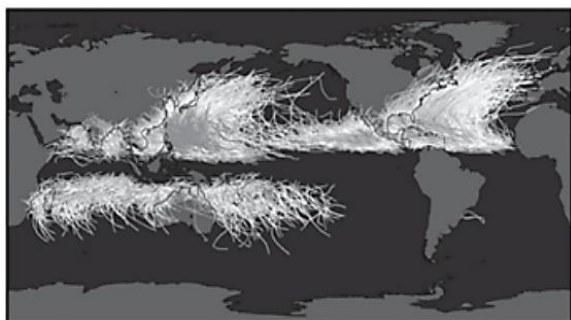

(Disponível em: <http://globalwarmingart.com>. Acesso em: 12 jul. 2015 - adaptado)

Qual característica do meio físico é condição necessária para a distribuição espacial do fenômeno representado?

- A) Cobertura vegetal com porte arbóreo.
- B) Barreiras orográficas com altitudes elevadas.
- C) Pressão atmosférica com diferença acentuada.
- D) Superfície continental com refletividade intensa.
- E) Correntes marinhas com direções convergentes.

Questão 364 (2018.1)

Os portos sempre foram respostas ao comércio praticado em grande volume, que se dá via marítima, lacustre e fluvial, e sofreram adaptações, ou modernizações, de acordo com um conjunto

de fatores que vão desde a sua localização privilegiada frente a extensas hinterlândias, passando por sua conectividade com modernas redes de transportes que garantam acessibilidade, associados, no atual momento, à tecnologia, que os transformam em pontas de lança de uma economia globalizada que comprime o tempo em nome da produtividade e da competitividade.

(ROCHA NETO, J. M.; CRAVIDÃO, F. D. Portos no contexto do meio técnico. Mercator, n. 2, maio-ago. 2014 - adaptado)

Uma mudança que permitiu aos portos adequarem-se às novas necessidades comerciais apontadas no texto foi a:

- A) intensificação do uso de contêineres.
- B) compactação das áreas de estocagem.
- C) burocratização dos serviços de alfândega.
- D) redução da profundidade dos atracadouros.
- E) superação da especialização dos cargueiros.

Questão 365 (2018.1)

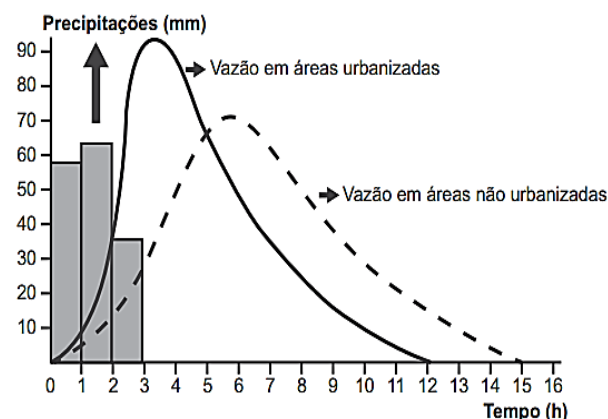

(Disponível em: www.biologiasur.org. Acesso em: 4 jul. 2015 - adaptado)

A dinâmica hidrológica expressa no gráfico demonstra que o processo de urbanização promove a:

- A) redução do volume dos rios.
- B) expansão do lençol freático.
- C) diminuição do índice de chuvas.
- D) retração do nível dos reservatórios.
- E) ampliação do escoamento superficial.

Questão 366 (2018.1)

Uma pesquisa realizada por Carolina Levis, especialista em ecologia do Instituto Nacional de Pesquisas da Amazônia, e publicada na revista Science, demonstra que as espécies vegetais domesticadas pelas civilizações pré-colombianas são as mais dominantes. "A domesticação de plantas na floresta começou há





mais de 8000 anos. Primeiro eram selecionadas as plantas com características que poderiam ser úteis ao homem e em um segundo momento era feita a propagação dessas espécies. Começaram a cultivá-las em pátios e jardins, por meio de um processo quase intuitivo de seleção”.

(OLIVEIRA, J. Indígenas foram os primeiros a alterar o ecossistema da Amazônia. Disponível em: <https://brasil.elpais.com>. Acesso em: 11 dez. 2017 - adaptado)

O texto apresenta um novo olhar sobre a configuração da Floresta Amazônica por romper com a ideia de:

- A) primazia de saberes locais.
- B) ausência de ação antrópica.
- C) insuficiência de recursos naturais.
- D) necessidade de manejo ambiental.
- E) predominância de práticas agropecuárias.

Questão 367 (2018.1)

TEXTO I

Quando um exército atravessa montanhas, florestas, zonas de precipícios, ou marcha ao longo de desfiladeiros, alagadiços ou pântanos, ou qualquer outro terreno onde a deslocação é árdua, está em terreno difícil. O terreno onde é apertado e a sua saída é tortuosa e onde uma pequena força inimiga pode atacar a minha, embora maior, é cercado.

(TZU, S. A arte da guerra. São Paulo: Martin Claret, 2001)

TEXTO II

O objetivo principal era encontrar e matar Osama Bin Laden. Onde ele se esconde? Não podemos esquecer a dificuldade de ocupação do país, que possui um relevo montanhoso, cheio de cavernas, onde fica fácil, para quem está acostumado com esse relevo, esconder-se.

(OLIVEIRA, M. G.; SANTOS, M. S. Ásia: uma visão histórica, política e econômica do continente. Rio de Janeiro: E-Papers, 2009 - adaptado)

As situações apresentadas atestam a importância da relação entre a topografia e o(a):

- A) construção de vias terrestres.
- B) preservação do meio ambiente.
- C) preservação do meio ambiente.
- D) intimidação contínua da população local.
- E) domínio cognitivo da configuração espacial.

Questão 368 (2018.1)

Os países industriais adotaram uma concepção diferente das relações familiares e do lugar da fecundidade na vida familiar e social. A preocupação de garantir uma transmissão integral das

vantagens econômicas e sociais adquiridas tem como resultado uma ação voluntária de limitação do número de nascimentos.

(GEORGE, P Panorama do mundo atual. São Paulo: Difusão Européia do Livro, 1968 - adaptado)

Em meados do século XX, o fenômeno social descrito contribuiu para o processo europeu de:

- A) estabilização da pirâmide etária.
- B) conclusão da transição demográfica.
- C) contenção da entrada de imigrantes.
- D) elevação do crescimento vegetativo.
- E) formação de espaços superpovoados.

Questão 369 (2018.1)

A presunção de que a superfície das chapadas e chapadões representa uma velha peneplanície é corroborada pelo fato de que ela é coberta por acumulações superficiais, tais como massas de areia, camadas de cascalhos e seixos e pela ocorrência generalizada de concreções ferruginosas que formam uma crosta laterítica, denominada “canga”.

(WEIBEL, L. Disponível em: <http://biblioteca.ibge.gov.br>. Acesso em: 8 jul. 2015 - adaptado)

Qual tipo climático favorece o processo de alteração do solo descrito no texto?

- A) Árido, com déficit hídrico.
- B) Subtropical, com baixas temperaturas.
- C) Temperado, com invernos frios e secos.
- D) Tropical, com sazonalidade das chuvas.
- E) Equatorial, com pluviosidade abundante.

Questão 370 (2018.1)

TEXTO I

Há mais de duas décadas, os cientistas e ambientalistas têm alertado para o fato de a água doce ser um recurso escasso em nosso planeta. Desde o começo de 2014, o Sudeste do Brasil adquiriu uma clara percepção dessa realidade em função da seca.

TEXTO II

Dinâmicas atmosféricas no Brasil

Elementos relevantes ao transporte de umidade na América do Sul a leste dos Andes pelos Jatos de Baixos Níveis (JBN), Frentes Frias (FF) e transporte de umidade do Atlântico Sul, assim como a presença da Zona de Convergência do Atlântico Sul (ZCAS), para um verão normal e para o verão seco de 2014. “A” representa o centro da anomalia de alta pressão atmosférica.



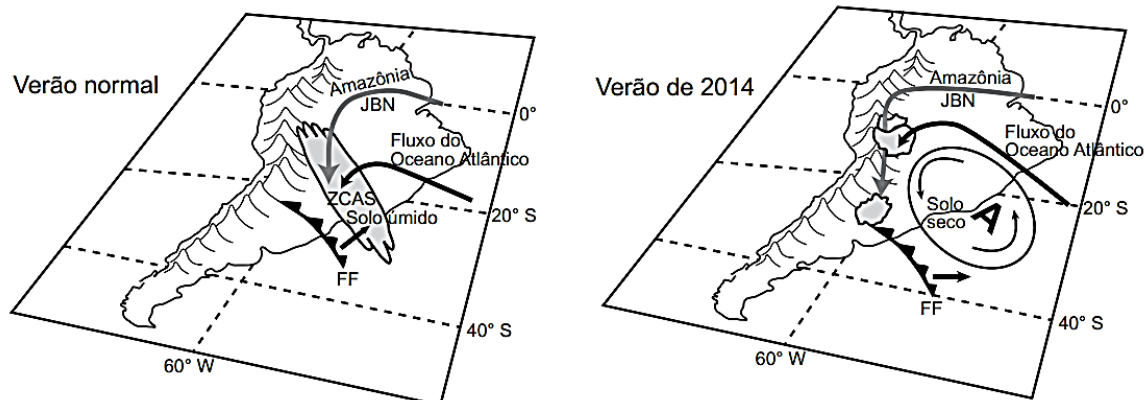

De acordo com as informações apresentadas, a seca de 2014, no Sudeste, teve como causa natural o(a)

- A) constituição de frentes quentes barrando as chuvas convectivas.
- B) formação de anticiclone impedindo a entrada de umidade.
- C) presença de nebulosidade na região de cordilheira.
- D) avanço de massas polares para o continente.
- E) baixa pressão atmosférica no litoral.

Questão 371 (2018.1)

Participação percentual do extrativismo vegetal e da silvicultura no valor da produção primária florestal - Brasil - 1996-2014

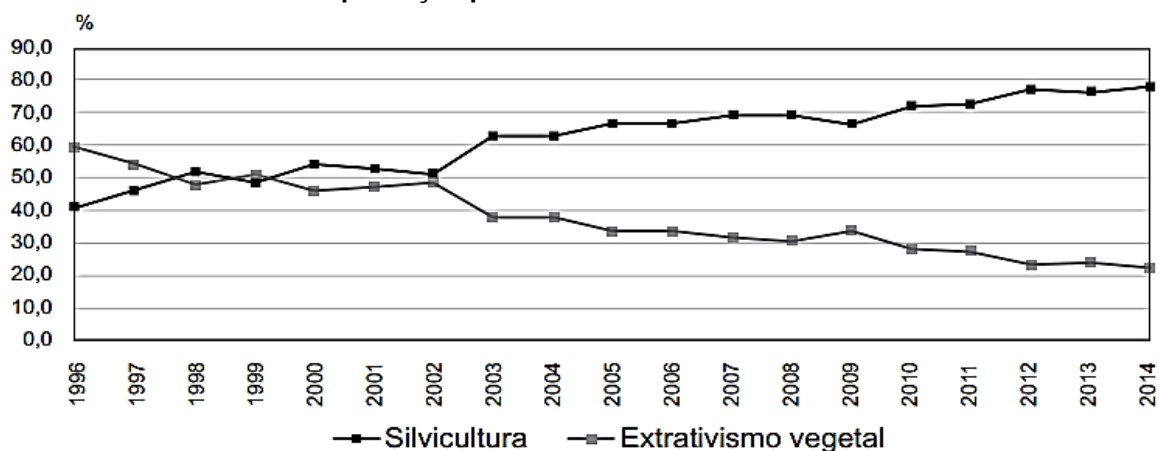

Considerando as diferenças entre extrativismo vegetal e silvicultura, a variação das curvas do gráfico foi influenciada pela tendência de:

- A) conservação do bioma nativo.
- B) estagnação do setor primário.
- C) utilização de madeira de reflorestamento.
- D) redução da produção de móveis.
- E) retração da indústria alimentícia.

Questão 372 (2018.1)

A agricultura ecológica e a produção orgânica de alimentos estão ganhando relevância em diferentes partes do mundo. No campo brasileiro, também acontece o mesmo. Impulsionado especialmente pela expansão da demanda de alimentos saudáveis, o setor cresce a cada ano, embora permaneça relativamente marginalizado na agenda de prioridades da política agrícola praticada no país.

(AQUINO, J. R.; GAZOLLA, M.; SCHNEIDER, S. In: SAMBUICHI, R. H. R. et al. (Org.). A política nacional de agroecologia e produção orgânica: uma trajetória de luta pelo desenvolvimento rural sustentável. Brasília: Ipea, 2017)





Que tipo de intervenção do poder público no espaço rural é capaz de reduzir a marginalização produtiva apresentada no texto?

- A) Subsidiar os cultivos de base familiar.
- B) Favorecer as práticas de fertilização química.
- C) Restringir o emprego de maquinário moderno.
- D) Controlar a expansão de sistemas de irrigação.
- E) Regular o uso de sementes selecionadas.

Questão 373 (2018.1)

TEXTO I

As fronteiras, ao mesmo tempo que se separam, unem e articulam, por elas passando discursos de legitimação da ordem social tanto quanto do conflito.

(CUNHA, L. Terras lusitanas e gentes do Brasil: a nação e o seu retrato literário. Revista Ciências Sociais, n. 2, 2009)

TEXTO II

As últimas barreiras ao livre movimento do dinheiro e das mercadorias e informação que rendem dinheiro andam de mãos dadas com a pressão para cavar novos fossos e erigir novas muralhas que barrem o movimento daqueles que em consequência perdem, física ou espiritualmente, suas raízes.

(BAUMAN, Z. Globalização: as consequências humanas. Rio de Janeiro: Jorge Zahar, 1999)

A resignificação contemporânea da ideia de fronteira compreende a:

- A) liberação da circulação de pessoas.
- B) preponderância dos limites naturais.
- C) supressão dos obstáculos aduaneiros.
- D) desvalorização da noção de nacionalismo.
- E) seletividade dos mecanismos segregadores.

Questão 374 (2018.2)

Anualmente, são usadas no mundo, aproximadamente, 2,5 milhões de toneladas de agrotóxicos. O consumo anual de agrotóxicos no Brasil tem sido superior a 300 mil toneladas de produtos comerciais, representando um aumento no consumo de agrotóxicos de 700% nos últimos quarenta anos, enquanto a área agrícola aumentou 78% nesse período.

(SPADOTTO, C. A. Disponível em: www.fmr.edu.br. Acesso em: 7 nov. 2014)

No contexto da produção agrícola, a utilização do insumo citado implica o(a):

- A) redução nos lucros da atividade.
- B) aumento do desequilíbrio ecológico.
- C) manutenção da fertilidade dos solos.
- D) priorização de cultivos de subsistência.
- E) autonomia no uso de tecnologia nacional.

Questão 375 (2018.2)

O modelo de conservacionismo norte-americano espalhou-se rapidamente pelo mundo recriando a dicotomia entre “povos” e “parques”. Como essa ideologia se expandiu, sobretudo para os países do Terceiro Mundo, seu efeito foi devastador sobre as “populações tradicionais” de extrativistas, pescadores, índios, cuja relação com a natureza é diferente da analisada pelos primeiros “ideólogos” dos parques nacionais norte-americanos. É fundamental enfatizar que a transposição deste “modelo” de parques sem moradores, vindo de países industrializados e de clima temperado, para países cujas florestas remanescentes foram e continuam sendo, em grande parte, habitadas por populações tradicionais, está na base não só de conflitos insuperáveis, mas de uma visão inadequada de áreas protegidas.

(DIEGUES, A. C. O mito da natureza intocada. São Paulo: Hucitec; Nupaub-USP/CEC, 2008 - adaptado)

O modelo de preservação ambiental criticado no texto é considerado inadequado para o Brasil por promover ações que:

- A) incentivam o comércio de produtos locais.
- B) separam o homem do lugar de origem.
- C) regulamentam as disputas fundiárias.
- D) deslocam a diversidade biológica.
- E) fomentam a atividade turística.

Questão 376 (2018.2)

O Morro do Vidigal é um clássico do Rio de Janeiro. A vista dá para Ipanema e a favela é pequena e relativamente segura. Aos poucos, casas de um padrão mais alto estão sendo construídas. Artistas plásticos e gringos compraram imóveis ali. Os moradores recebem propostas atraentes e se mudam. Não são propostas milionárias. Apenas o suficiente para se transferirem para um lugar mais longe e um pouco melhor. Os novos habitantes, aos poucos, impõem uma nova rotina e uma nova cara.

(NOGUEIRA, K. O que é gentrificação e por que ela está gerando tanto barulho no Brasil. Disponível em: www.diariodocentrodomundo.com.br. Acesso em: 7 jul. 2015 - adaptado)

O texto discute um processo em curso em várias cidades brasileiras. Uma consequência socioespacial desse processo é a:





- A) expansão horizontal da área local.
- B) expulsão velada da população pobre.
- C) alocação imprópria de recursos públicos.
- D) privatização indevida do território urbano.
- E) remoção forçada de residências irregulares.

Questão 377 (2018.2)

Os antigos filósofos, observando o grande volume de água de rios como o Nilo, Reno e outros, imaginavam que as chuvas eram insuficientes para alimentar tão consideráveis massas de água. Foi no século XVIII que Pierre Pernaut mediu a quantidade de chuva durante três anos na cabeceira do rio Sena. Também mediu o volume de água do referido rio e chegou à conclusão de que apenas a sexta parte se escoava e o restante era evaporado.

(LEINZ, V. Geologia geral. São Paulo: Editora Nacional, 1989 - adaptado)

A investigação feita por Pierre Pernaut contribuiu diretamente para a explicação científica sobre:

- A) intemperismo químico.
- B) rede de drenagem.
- C) degelo de altitude.
- D) erosão pluvial.
- E) ciclo hidrológico.

Questão 378 (2018.2)

Os objetivos da ONU, de acordo com o disposto no capítulo primeiro de sua Carta, são quatro:

1. *manter a paz e segurança internacionais;*
2. *desenvolver ações amistosas entre as nações, com base no respeito ao princípio de igualdade de direitos e de autodeterminação dos povos;*
3. *conseguir uma cooperação internacional para resolver os problemas internacionais de caráter econômico, social, cultural ou humanitário;*
4. *ser um centro destinado a harmonizar a ação das nações para a consecução desses objetivos comuns.*

(GONÇALVES, W. Relações internacionais. Rio de Janeiro: Zahar, 2008 - adaptado)

De acordo com os objetivos descritos, o papel do organismo internacional mencionado consiste em:

- A) regular o sistema financeiro global.
- B) mediar conflitos de ordem geopolítica.
- C) legitimar ações de expansionismo territorial.
- D) promover a padronização de hábitos de consumo.
- E) estabelecer barreiras à circulação de mercadorias.

Questão 379 (2018.2)

Figura 1



(Disponível em: <http://atlascolar.ibge.gov.br>. Acesso em: 2 out. 2015 - adaptado)

Figura 2



(Disponível em: <http://imgms.almanaque.abril.com.br>. Acesso em: 2 out. 2015)

No planejamento das ações governamentais, a segunda forma de regionalização apresenta a vantagem de:

- A) respeitar a divisão político-administrativa.
- B) reconhecer as desigualdades sociais.
- C) considerar as identidades culturais.
- D) valorizar a dinâmica econômica.
- E) incorporar os critérios naturais.





Questão 380 (2018.2)

Composição da população brasileira, por faixa de idade

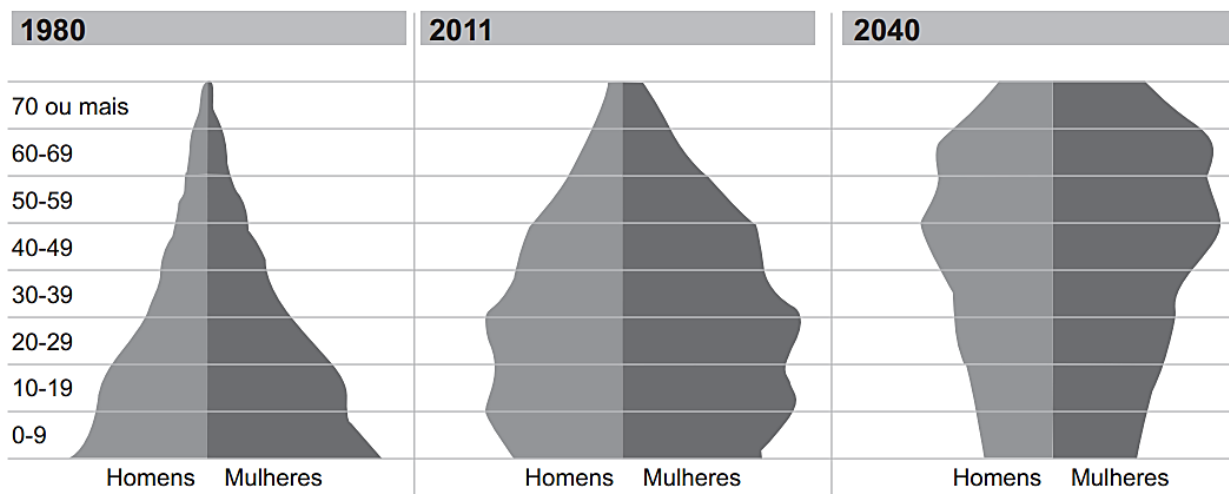

Fonte: IBGE

(Disponível em: <http://revistaepoca.globo.com>. Acesso em: 30 jun. 2015)

A evolução da pirâmide etária apresentada indica a seguinte tendência:

- A) Crescimento da faixa juvenil.
- B) Aumento da expectativa de vida.
- C) Elevação da taxa de fecundidade.
- D) Predomínio da população masculina.
- E) Expansão do índice de mortalidade

Questão 381 (2018.2)

A antiga Cidade Livre foi idealizada por Bernardo Sayão, em 1956, para ser um centro comercial e recreativo para os trabalhadores de Brasília. Ganhou esse nome porque lá era permitido não só residir como também negociar, com isenção de tributação. A perspectiva era de que a cidade desaparecesse com a inauguração de Brasília. Com isso, os lotes não foram vendidos, mas emprestados em forma de comodato àqueles interessados em estabelecer residência ou comércio. A partir de 1960, os contratos de comodato foram cancelados e os comerciantes, transferidos para a Asa Norte. Os terrenos desocupados foram invadidos por famílias de baixa renda. Em 1961, o governo, pressionado pelo movimento popular, cria oficialmente a cidade com o nome de Núcleo Bandeirante.

(CARDOSO, H. H. P. Narrativas de um candango em Brasília. Revista Brasileira de História, n. 47, 2004)

Essa dinâmica expõe uma forma de desigualdade social comum nas cidades brasileiras associada à dificuldade de ter acesso:

- A) às áreas com lazer gratuito.
- B) ao mercado imobiliário formal.
- C) ao transporte público eficiente.

- D) aos reservatórios com água potável.
- E) ao emprego com carteira assinada.

Questão 382 (2018.2)

O parlamento britânico aprovou uma lei, em 1835, cujo objetivo era regular o tráfego crescente nas principais vias no interior da Inglaterra, uma espécie de “código rodoviário”. A lei de 1835 estabeleceu a velocidade máxima de 4 milhas por hora para veículos autopropulsivos. As regras foram revistas pelo parlamento em 1896, quando foi aumentada a velocidade máxima para 10 milhas. Em 1903, novamente elevou-se o limite de velocidade para 20 milhas por hora. Em 1930, aboliu-se o limite de velocidade para carros e motos.

(ELIAS, N. Tecnização e civilização. In: ELIAS, N. Escritos e ensaios. Rio de Janeiro: Zahar, 2006)

O processo descrito alude à necessidade de atualização da legislação conforme:

- A) as transformações tecnológicas.
- B) a renovação do congresso.
- C) os interesses políticos.
- D) o modo de produção.
- E) a opinião pública.





Questão 383 (2018.2)

A recente crise generalizada que se instalou na primeira república negra do mundo não pode ser entendida de forma pontual e simplória. É necessário compreender sua história, marcada por intervenções, regimes ditatoriais, corrupção e desastres ambientais, originando a atual realidade socioeconômica e política do Haiti.

(MORAES, I. A.; ANDRADE, C. A. A.; MATTOS, B. R. B. A imigração haitiana para o Brasil: causas e desafios. *Conjuntura Austral*, n. 20, 2013)

No contexto atual, os problemas enfrentados pelo Haiti resultaram em um expressivo fluxo migratório em direção ao Brasil devido ao seguinte fato:

- A) Melhores condições de vida.
- B) Tratamento legal diferenciado.
- C) Garantia de empregos formais.
- D) Equivalência de costumes culturais.
- E) Auxílio para qualificação profissional.

Questão 384 (2018.2)

A manutenção da produtividade de grãos por hectare tem sido obtida, entre outros, graças ao aumento do uso de fertilizantes. Contudo, a incapacidade de regeneração do solo no longo prazo mostra que, mesmo aumentando o uso de fertilizantes, não é possível alcançar a mesma produtividade por hectare.

(PORTO-GONÇALVES, C. W. A globalização da natureza e a natureza da globalização. Rio de Janeiro: Civilização Brasileira, 2006 - adaptado)

No contexto descrito, uma estratégia que tem sido utilizada para a manutenção dos níveis de produtividade é o(a):

- A) elevação do valor final do produto.
- B) adoção de políticas de subvenção.
- C) ampliação do modelo monocultor.
- D) investimento no uso da biotecnologia.
- E) crescimento da mão de obra empregada.

Questão 385 (2018.2)

Existe uma concorrência global, forçando redefinições constantes de produtos, processos, mercados e insumos econômicos, inclusive capital e informação.

(CASTELLS, M. A sociedade em rede. São Paulo: Paz e Terra, 2011)

Nos últimos anos do século XX, o sistema industrial experimentou muitas modificações na forma de produzir, que implicaram transformações em diferentes campos da vida social e econômica.

A redefinição produtiva e seu respectivo impacto territorial ocorrem no uso da:

- A) técnica fordista, com treinamento em altas tecnologias e difusão do capital pelo território.
- B) linha de montagem, com capacitação da mão de obra em países centrais e aumento das discrepâncias regionais.
- C) robotização, com melhorias nas condições de trabalho e remuneração em empresas no Sudeste asiático.
- D) produção *just in time*, com territorialização das indústrias em países periféricos e manutenção das bases de gestão nos países centrais.
- E) fabricação em grandes lotes, com transferências financeiras de países centrais para países periféricos e diminuição das diferenças territoriais.

Questão 386 (2018.2)

Atualmente não se pode identificar o espaço rural apenas com a agropecuária, pois no campo não há somente essa atividade, embora ela possa ser a mais importante na maioria das regiões situadas no interior do país. Não é procedente se pensar no campo dissociado das cidades.

(HESPANHOL, A. N. O desenvolvimento do campo no Brasil. Geografia agrária: teoria e poder. São Paulo: Expressão Popular, 2007)

A realidade contemporânea do espaço rural descrita no texto deriva do processo de expansão:

- A) de áreas cultivadas.
- B) do setor de serviços.
- C) da proporção de idosos.
- D) de regiões metropolitanas.
- E) da mecanização produtiva.

Questão 387 (2018.2)

Queremos saber o que vão fazer
Com as novas invenções
Queremos notícia mais séria
Sobre a descoberta da antimatéria
E suas implicações
Na emancipação do homem
Das grandes populações
Homens pobres das cidades
Das estepes, dos sertões

(GILBERTO GIL. Queremos saber. O viramundo. São Paulo: Universal Music, 1976 - fragmento)

A letra da canção relaciona dois aspectos da contemporaneidade com reflexos na sociedade brasileira:

- A) A elevação da escolaridade e o aumento do desemprego.





- B) O investimento em pesquisa e a ascensão do autoritarismo.
- C) O crescimento demográfico e a redução da produção de alimentos.
- D) O avanço da tecnologia e a permanência das desigualdades sociais.
- E) A acumulação de conhecimento e o isolamento das comunidades tradicionais.

Questão 388 (2018.2)

A rotação de culturas é um método que consiste na alternância de uma cultura de uma leguminosa com uma outra cultura de não leguminosa, por exemplo, a alternância de uma plantação de cana ou milho com uma de amendoim ou feijão, periodicamente. Assim, em uma safra planta-se uma não leguminosa e na entressafra uma leguminosa, deixando os restos das leguminosas nas áreas onde se pretende plantar outra cultura.

(REZENDE, M. O. O. et al. Importância da compreensão dos ciclos biogeoquímicos para o desenvolvimento sustentável. São Carlos: Instituto de Química de São Carlos/USP, 2003 - adaptado)

A forma de manejo exemplificada desenvolve um modo de uso da terra que proporciona a:

- A) redução dos nutrientes no solo.
- B) compactação das camadas superficiais.
- C) fixação do nitrogênio pelas raízes dos vegetais.
- D) intensificação da erosão pelo intemperismo físico.
- E) concentração de sais por mecanismo de irrigação.

Questão 389 (2018.2)

O Decreto Federal n. 7.390/2010, que regulamenta a Lei da Política Nacional sobre Mudança do Clima (PNMC) no Brasil, projeta que as emissões nacionais de gases de efeito estufa (GEE) em 2020 serão de 3,236 milhões. Esse mesmo decreto define o compromisso nacional voluntário do Brasil em reduzir as emissões de GEE projetadas para 2020 entre 38,6% e 38,9%.

(BRASIL. Decreto n. 7.390, de 9 de dezembro de 2010. Disponível em: www.planalto.gov.br – Acesso em: 2 jun. 2014 - adaptado)

O cumprimento da meta mencionada está condicionada por:

- A) abdicar das usinas nucleares.
- B) explorar reservas do pré-sal.
- C) utilizar gás de xisto betuminoso.
- D) investir em energias sustentáveis.
- E) encarecer a produção de automóveis.

Questão 390 (2018.2)

Ao longo dos últimos 500 anos, o Brasil viu suas fronteiras do litoral expandirem-se para o interior. É apenas lógico que a Amazônia tenha sido a última fronteira a ser conquistada e submetida aos ditames da agricultura, pecuária, lavoura e silvicultura. A incorporação recente das áreas amazônicas à exploração capitalista tem resultado em implicações problemáticas, dentre elas a destruição do rico patrimônio natural da região.

(NITSCH, M. O futuro da Amazônia: questões críticas, cenários críticos. Estudo Avançado, dez. 2002)

Na situação descrita, a destruição do patrimônio natural dessa área destacada é explicada pelo(a):

- A) distribuição da população ribeirinha.
- B) patenteamento das espécies nativas.
- C) expansão do transporte hidroviário.
- D) desenvolvimento do agronegócio.
- E) aumento da atividade turística.

Questão 391 (2018.2)

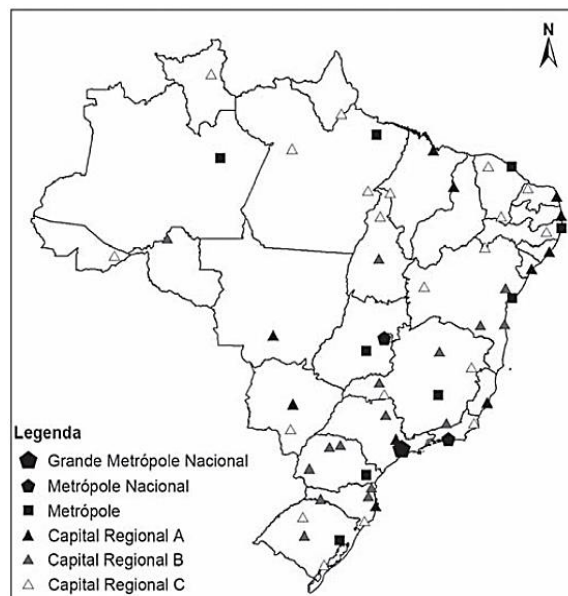

(BRASIL. IBGE. Regiões de influência de cidades 2007. Rio de Janeiro: IBGE, 2008 - adaptado)

O critério que rege a hierarquia urbana é a:

- A) existência de distritos industriais de grande porte.
- B) importância histórica dos centros urbanos tradicionais.
- C) centralidade exercida por algumas cidades em relação às demais.
- D) proximidade em relação ao litoral das principais cidades brasileiras.
- E) presença de sedes de multinacionais potencializando a conexão global.





Questão 392 (2018.2)

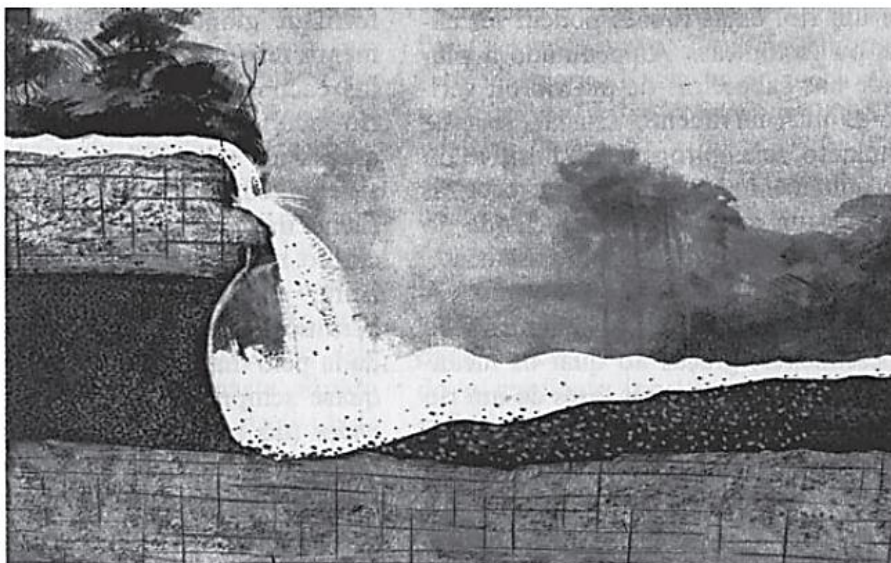

(LEINZ, V. Geologia geral. São Paulo: Editora Nacional, 1989 - adaptado)

A causa da formação do curso-d'água encachoeirado, tal como ilustrado na imagem, é a:

- A) deposição de fragmentos rochosos.
- B) circulação das águas em redemoinho.
- C) quantidade de material sólido transportado.
- D) escavação de caldeirões pelo turbilhonamento.
- E) diferente resistência à erosão oferecida pelas rochas.

Questão 393 (2019.1)

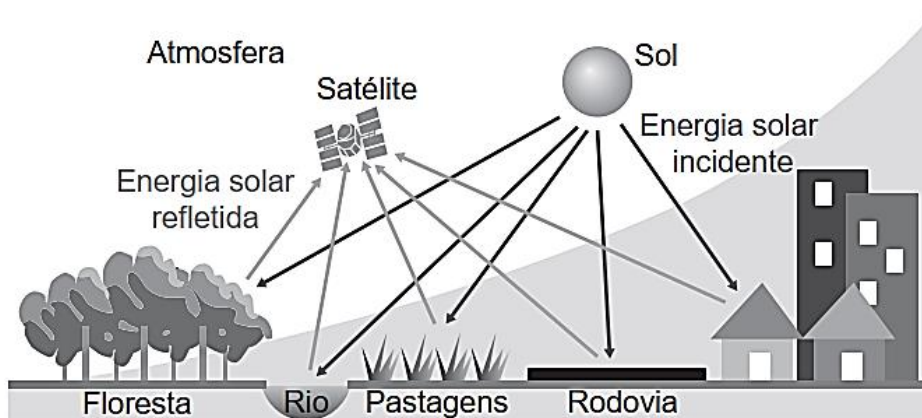

(Disponível em: www.ibge.gov.br. Acesso em: 11 dez. 2018 - adaptado)

A geração de imagens por meio da tecnologia ilustrada depende da variação do(a):

- A) Albedo dos corpos físicos.
- B) Profundidade do lençol freático.
- C) Campo de magnetismo terrestre.
- D) Qualidade dos recursos minerais.
- E) Movimento de translação planetária.





Questão 394 (2019.1)

A pegada ecológica gigante que estamos a deixar no planeta está a transformá-lo de tal forma que os especialistas consideram que já entramos numa nova época geológica, o Antropoceno. E muitos defendem que, se não travarmos a crise ambiental, mais rapidamente transformaremos a Terra em Vênus do que iremos a Marte. A expressão “Antropoceno” é atribuída ao químico e prêmio Nobel Paul Crutzen, que a propôs durante uma conferência em 2000, ao mesmo tempo que anunciou o fim do Holoceno — a época geológica em que os seres humanos se encontram há cerca de 12 mil anos, segundo a União Internacional das Ciências Geológicas (UICG), a entidade que define as unidades de tempo geológicas.

(SILVA, R. D. Antropoceno: e se formos os últimos seres vivos a alterar a Terra? Disponível em: www.publico.pt. Acesso em: 5 dez. 2017 - adaptado)

A concepção apresentada considera a existência de uma nova época geológica concebida a partir da capacidade de influência humana nos processos:

- A) eruptivos.
- B) exógenos.
- C) tectônicos.
- D) magmáticos.
- E) metamórficos.

Questão 395 (2019.1)

O Instituto Brasileiro do Meio Ambiente e dos Recursos Naturais Renováveis (Ibama) está investigando o extermínio de abelhas por intoxicação por agrotóxicos em colmeias de São Paulo e Minas Gerais. Os estudos com inseticidas do tipo neonicotinoides devem estar concluídos no primeiro semestre de 2015. Trata-se de um problema de escala mundial, presente, inclusive, em países do chamado primeiro mundo, e que traz, como consequência, grave ameaça aos seres vivos do planeta, inclusive ao homem.

(IBAMA. Polinizadores em risco de extinção são ameaça à vida do ser humano. Disponível em: www.mma.gov.br. Acesso em: 10 mar. 2014)

Qual solução para o problema apresentado garante a produtividade da agricultura moderna?

- A) Preservação da área de mata ciliar.
- B) Adoção da prática de adubação química.
- C) Utilização da técnica de controle biológico.
- D) Ampliação do modelo de monocultura tropical.
- E) Intensificação da drenagem do solo de várzea.

Questão 396 (2019.1)

A hospitalidade pura consiste em acolher aquele que chega antes de lhe impor condições, antes de saber e indagar o que quer que seja, ainda que seja um nome ou um “documento” de identidade. Mas ela também supõe que se dirija a ele, de maneira singular, chamando-o portanto e reconhecendo-lhe um nome próprio: “Como você se chama?”

A hospitalidade consiste em fazer tudo para se dirigir ao outro, em lhe conceder, até mesmo perguntar seu nome, evitando que essa pergunta se torne uma “condição”, um inquérito policial, um fichamento ou um simples controle das fronteiras. Uma arte e uma poética, mas também toda uma política dependem disso, toda uma ética se decide aí.

(DERRIDA, J. Papel-máquina. São Paulo: Estação Liberdade, 2004 - adaptado)

Associado ao contexto migratório contemporâneo, o conceito de hospitalidade proposto pelo autor impõe a necessidade de:

- A) anulação da diferença.
- B) cristalização da biografia.
- C) incorporação da alteridade.
- D) supressão da comunicação.
- E) verificação da proveniência.

Questão 397 (2019.1)

A reestruturação global da indústria, condicionada pelas estratégias de gestão global da cadeia de valor dos grandes grupos transnacionais, promoveu um forte deslocamento do processo produtivo, até mesmo de plantas industriais inteiras, e redirecionou os fluxos de produção e de investimento.

Entretanto, o aumento da participação dos países em desenvolvimento no produto global deu-se de forma bastante assimétrica quando se compara o dinamismo dos países do leste asiático com o dos demais países, sobretudo os latino-americanos, no período 1980-2000.

(SARTI, F.; HIRATUKA, C. Indústria mundial: mudanças e tendências recentes. Campinas: Unicamp, n. 186, dez. 2010)

A dinâmica de transformação da geografia das indústrias descrita expõe a complementaridade entre dispersão espacial e:

- A) autonomia tecnológica.
- B) crises de abastecimento.
- C) descentralização política.
- D) concentração econômica.
- E) compartilhamento de lucros.





Questão 398 (2019.1)

Regiões áridas e semiáridas do mundo

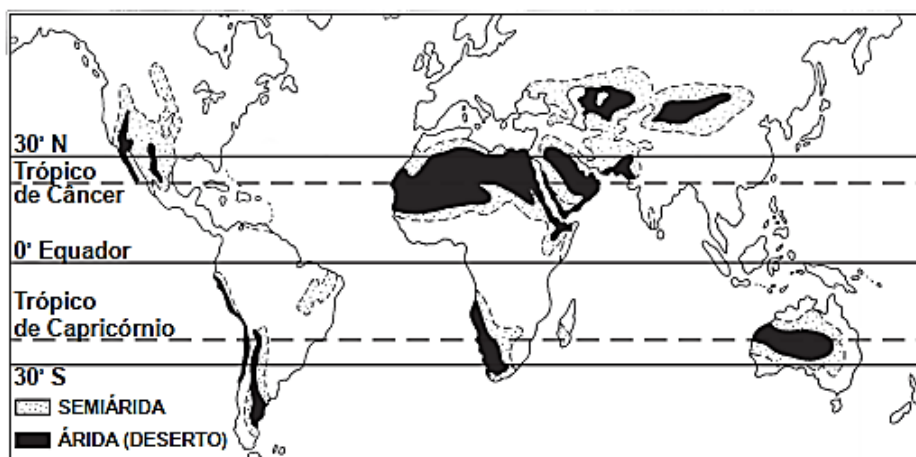

(SALGADO-LABOURIAL, M. L. História ecológica da Terra. São Paulo: Edgard Blucher, 1994 - adaptado)

No Hemisfério Sul, a sequência latitudinal dos desertos representada na imagem sofre uma interrupção no Brasil devido à seguinte razão:

- A) Existência de superfícies de intensa refletividade.
- B) Preponderância de altas pressões atmosféricas.
- C) Influência de umidade das áreas florestais.
- D) Predomínio de correntes marinhas frias.
- E) Ausência de massas de ar continentais.

Questão 399 (2019.1)



(Disponível em: <https://hypescience.com>. Acesso em: 1 dez. 2018 - adaptado)

A divisão política do mundo como apresentada na imagem seria possível caso o planeta fosse marcado pela estabilidade do(a):

- A) ciclo hidrológico.
- B) processo erosivo.
- C) estrutura geológica.
- D) índice pluviométrico.
- E) pressão atmosférica.





Questão 400 (2019.1)

Brasil, Alemanha, Japão e Índia pedem reforma do Conselho de Segurança

Os representantes do G4 (Brasil, Alemanha, Índia e Japão) reiteraram, em setembro de 2018, a defesa pela ampliação do Conselho de Segurança da Organização das Nações Unidas (ONU) durante reunião em Nova York (Estados Unidos). Em declaração conjunta, de dez itens, os chanceleres destacaram que o órgão, no formato em que está, com apenas cinco membros permanentes e dez rotativos, não reflete o século 21. “A reforma do Conselho de Segurança é essencial para enfrentar os desafios complexos de hoje. Como aspirantes a novos membros permanentes de um conselho reformado, os ministros reiteraram seu compromisso de trabalhar para fortalecer o funcionamento da ONU e da ordem multilateral global, bem como seu apoio às respectivas candidaturas”, afirma a declaração conjunta.

(Disponível em: <http://agenciabrasil.ebc.com.br>. Acesso em: 7 dez. 2018 - adaptado)

Os países mencionados no texto justificam sua pretensão com base na seguinte característica comum:

- A) Extensividade de área territorial.
- B) Protagonismo em escala regional.
- C) Investimento em tecnologia militar.
- D) Desenvolvimento de energia nuclear.
- E) Disponibilidade de recursos minerais.

Questão 401 (2019.1)

TEXTO I

Ouve o barulho do rio, meu filho
Deixa esse som te embalar
As folhas que caem no rio, meu filho
Terminam nas águas do mar
Quando amanhã por acaso faltar
Uma alegria no seu coração
Lembra do som dessas águas de lá
Faz desse rio a sua oração.

(MONTE, M. et al. O rio. In: . Rio de Janeiro: Sony; Universal Music, 2006 - fragmento)

TEXTO II

O atrativo ecoturístico não é somente o banho de cachoeira, sentar e caminhar pela praia, cavalgar, mas conhecer a biodiversidade, às vezes supostamente em extinção. Observar baleias, nadar com o golfinho, tocar em corais, sair ao encontro de dezenas de jacarés em seu habitat natural são símbolos que fascinam um ecoturista. A natureza é transformada em espetáculo diferente da vida urbana moderna.

(SANTANA, P. V. Ecoturismo: uma indústria sem chaminé? São Paulo: Labor Edições, 2008)

São identificadas nos textos, respectivamente, as seguintes posturas em relação à natureza:

- A) Exploração e romantização.
- B) Sacralização e profanação.
- C) Preservação e degradação.
- D) Segregação e democratização.
- E) Idealização e mercantilização.

Questão 402 (2019.1)

Localizado a 160 km da cidade de Porto Velho (capital do estado de Rondônia), nos limites da Reserva Extrativista Jaci-Paraná e Terra Indígena Karipunas, o povoado de União Bandeirantes surgiu em 2000 a partir de movimentos de camponeses, madeireiros, pecuaristas e grileiros que, à revelia do ordenamento territorial e diante da passividade governamental, demarcaram e invadiram terras na área rural fundando a vila. Atualmente, constitui-se na região de maior produção agrícola e leiteira do município de Porto Velho, fornecendo, inclusive, alimentos para a Hidrelétrica de Jirau.

(SILVA, R. G. C. Amazônia globalizada — o exemplo de Rondônia. Confins, n. 23, 2015 - adaptado)

A dinâmica de ocupação territorial descrita foi decorrente da:

- A) mecanização do processo produtivo.
- B) adoção da colonização dirigida.
- C) realização de reforma agrária.
- D) ampliação de franjas urbanas.
- E) expansão de frentes pioneiras.

Questão 403 (2019.1)

No sistema capitalista, as muitas manifestações de crise criam condições que forçam a algum tipo de racionalização.

Em geral, essas crises periódicas têm o efeito de expandir a capacidade produtiva e de renovar as condições de acumulação. Podemos conceber cada crise como uma mudança do processo de acumulação para um nível novo e superior.

(HARVEY, D. A produção capitalista do espaço. São Paulo: Annablume, 2005 - adaptado)

A condição para a inclusão dos trabalhadores no novo processo produtivo descrito no texto é a:

- A) associação sindical.
- B) participação eleitoral.
- C) migração internacional.
- D) qualificação profissional.
- E) regulamentação funcional.





Questão 404 (2019.1)



Fala-se aqui de uma arte criada nas ruas e para as ruas, marcadas antes de tudo pela vida cotidiana, seus conflitos e suas possibilidades, que poderiam envolver técnicas, agentes e temas que não fossem encontrados nas instituições mais tradicionais e formais.

(VALVERDE, R. R. H. F. Os limites da inversão: a heterotopia do Beco do Batman. Boletim Goiano de Geografia (Online). Goiânia, v. 37, n. 2, maio/ago. 2017 - adaptado)

A manifestação artística expressa na imagem e apresentada no texto integra um movimento contemporâneo de:

- A) regulação das relações sociais.
- B) apropriação dos espaços públicos.
- C) padronização das culturas urbanas.
- D) valorização dos formalismos estéticos.
- E) revitalização dos patrimônios históricos.

Questão 405 (2019.1)

Saudado por centenas de militantes de movimentos sociais de quarenta países, o papa Francisco encerrou no dia 09/07/2015 o 2º Encontro Mundial dos Movimentos Populares, em Santa Cruz de La Sierra, na Bolívia. Segundo ele, a “globalização da esperança, que nasce dos povos e cresce entre os pobres, deve substituir esta globalização da exclusão e da indiferença”.

(Disponível em: <http://cartamaior.com.br>. Acesso em: 15 jul. 2015 - adaptado)

No texto há uma crítica ao seguinte aspecto do mundo globalizado:

- A) Liberdade política.
- B) Mobilidade humana.
- C) Conectividade cultural.
- D) Disparidade econômica.
- E) Complementaridade comercial.

Questão 406 (2019.1)

A partir da segunda metade do século XVIII, o número de escravos recém-chegados cresce no Rio e se estabiliza na Bahia. Nenhum lugar servia tão bem à recepção de escravos quanto o Rio de Janeiro.

(FRANÇA, R. O tamanho real da escravidão. O Globo, 5 abr. 2015 - adaptado)

Na matéria, o jornalista informa uma mudança na dinâmica do tráfico atlântico que está relacionada à seguinte atividade:

- A) Coleta de drogas do sertão.
- B) Extração de metais preciosos.
- C) Adoção da pecuária extensiva.
- D) Retirada de madeira do litoral.
- E) Exploração da lavoura de tabaco.

Questão 407 (2019.1)

O bônus demográfico é caracterizado pelo período em que, por causa da redução do número de filhos por mulher, a estrutura populacional fica favorável ao crescimento econômico. Isso acontece porque há proporcionalmente menos crianças na população, e o percentual de idosos ainda não é alto.

(GOIS, A. O Globo, 5 abr. 2015 - adaptado)

A ação estatal que contribui para o aproveitamento do bônus demográfico é o estímulo à:

- A) atração de imigrantes.
- B) elevação da carga tributária.
- C) qualificação da mão de obra.
- D) admissão de exilados políticos.
- E) concessão de aposentadorias.

Questão 408 (2019.1)

A fome não é um problema técnico, pois ela não se deve à falta de alimentos, isso porque a fome convive hoje com as condições materiais para resolvê-la.

(PORTO-GONÇALVES, C. W. Geografia da riqueza, fome e meio ambiente. In: OLIVEIRA, A. U.; MARQUES, M. I. M. (Org.). O campo no século XXI: território de vida, de luta e de construção da justiça social. São Paulo: Casa Amarela; Paz e Terra, 2004)

O texto demonstra que o problema alimentar apresentado tem uma dimensão política por estar associado ao(à):

- A) escala de produtividade regional.
- B) padrão de distribuição de renda.
- C) dificuldade de armazenamento de grãos.
- D) crescimento da população mundial.
- E) custo de escoamento dos produtos.





Questão 409 (2019.1)

Os moradores de Utqiagvik passaram dois meses quase totalmente na escuridão

Os habitantes desta pequena cidade no Alasca — o estado dos Estados Unidos mais ao norte — já estão acostumados a longas noites sem ver a luz do dia. Em 18 de novembro de 2018, seus pouco mais de 4 mil habitantes viram o último pôr do sol do ano. A oportunidade seguinte para ver a luz do dia ocorreu no dia 23 de janeiro de 2019, às 13 h 04 min (horário local).

(Disponível em: www.bbc.com.
Acesso em: 16 maio 2019 - adaptado)

O fenômeno descrito está relacionado ao fato de a cidade citada ter uma posição geográfica condicionada pela:

- A) continentalidade.
- B) maritimidade.
- C) longitude.
- D) latitude.
- E) altitude.

Questão 410 (2019.2)

Produto do fim da Guerra Fria, a Convenção sobre a Proibição das Armas Químicas (CPAQ) marcou um momento novo das relações internacionais no campo da segurança. Aberta para assinaturas em Paris, em janeiro de 1993, após cerca de duas décadas de negociações na Conferência do Desarmamento em Genebra, a CPAQ entrou em vigor em abril de 1997. Ao abrir a I Conferência dos Estados-Partes na CPAQ, em Haia, o secretário-geral da ONU, Kofi Annan, descreveu o evento como um “momentoso ato de paz”. Disse: “O que vocês fizeram com sua livre vontade foi anunciar a essa e a todas as futuras gerações que as armas químicas são instrumentos que nenhum Estado com algum respeito por si mesmo e nenhum povo com algum senso de dignidade usaria em conflitos domésticos ou internacionais”.

(BUSTANI, J. M. A Convenção sobre a Proibição de Armas Químicas: trajetória futura. *Parcerias Estratégicas*, n. 9, out. 2000)

O que a Convenção representou para o cenário geopolítico mundial?

- A) Esgotamento dos pactos bélicos multilaterais.
- B) Restrição aos complexos industriais militares.
- C) Enfraquecimento de blocos políticos regionais.
- D) Cerceamento às agências de inteligência estatal.
- E) Desestabilização das empresas produtoras de munições.

Questão 411 (2019.2)



(Disponível em: <http://operamundi.uol.com.br>.
Acesso em: 28 ago. 2014 - adaptado)

As imagens representam fases de um conflito geopolítico no qual as forças envolvidas buscam:

- A) garantir a posse territorial.
- B) promover a conversão religiosa.
- C) explorar as reservas petrolíferas.
- D) controlar os sítios arqueológicos.
- E) monopolizar o comércio marítimo.

Questão 412 (2019.2)

TEXTO I

A adesão da Alemanha à Otan

A adesão da Alemanha Ocidental à Organização do Tratado do Atlântico Norte (Otan) há 50 anos teve como pano de fundo o conflito entre o Ocidente e o Leste da Europa e o projeto da integração europeia. A adesão da República Federal da Alemanha foi um passo importante para a reconstrução do país no pós-guerra e abriu o caminho para a Alemanha desempenhar um papel relevante na defesa da Europa Ocidental durante a Guerra Fria.

(HAFTENDORN, H. A adesão da Alemanha à Otan: 50 anos depois. Disponível em: www.nato.int. Acesso em: 5 out. 2015 - adaptado)





TEXTO II

Otan discute medidas para deter os jihadistas

no Iraque e na Síria O regime de terror imposto pelos islamitas radicais no Oriente Médio alarma a Otan tanto ou mais que a Rússia, ainda que a estratégia para detê-los ainda seja difusa. O avanço do chamado Estado Islâmico, que instalou um califado repressor em zonas do Iraque e da Síria, comandou boa parte das reuniões bilaterais que mantiveram os líderes da organização atlântica no País de Gales.

(ABELLÁN, L. Otan discute medidas para deter os jihadistas no Iraque e na Síria. Disponível em: <http://brasil.elpais.com>. Acesso em: 5 out. 2015)

As diferentes estratégias da Otan, demonstradas nos textos, são resultantes das transformações na:

- A) composição dos países-membros.
- B) localização das bases militares.
- C) conformação do cenário geopolítico.
- D) distribuição de recursos naturais.
- E) destinação dos investimentos financeiros.

Questão 413 (2019.2)

O meu pai era paulista
Meu avô, pernambucano
O meu bisavô, mineiro
Meu tataravô, baiano
Vou na estrada há muitos anos
Sou um artista brasileiro

(CHICO BUARQUE. Paratodos. 1993. Disponível em: www.chicobuarque.com.br. Acesso em: 29 jun. 2015 - fragmento)

A característica familiar descrita deriva do seguinte aspecto demográfico:

- A) Migração interna.
- B) População relativa.
- C) Expectativa de vida.
- D) Taxa de mortalidade.
- E) Índice de fecundidade.

Questão 414 (2019.2)

A estética relativamente estável do modernismo fordista cedeu lugar a todo o fermento, instabilidade e qualidades fugidias de uma estética pós-moderna que celebra a diferença, a efemeridade, o espetáculo, a moda e a mercadificação de formas culturais.

(HARVEY, D. Condição pós-moderna: uma pesquisa sobre as origens da mudança cultural. São Paulo: Loyola, 2009)

No contexto descrito, as transformações estéticas impactam a produção de bens por meio da:

- A) promoção de empregos fabris, integrada às linhas de montagem.
- B) ampliação dos custos de fabricação, impulsionada pelo consumo.
- C) redução do tempo de vida dos produtos, acompanhada da crescente inovação.
- D) diminuição da importância da organização logística, utilizada pelos fornecedores.
- E) expansão de mercadorias estocadas, aliada a maiores custos de armazenamento.

Questão 415 (2019.2)

Embora os centros de decisão permaneçam fortemente centralizados nas cidades mundiais, as atividades produtivas podem ser desconcentradas, desde que haja conexões fáceis entre as unidades produtivas e os centros de gestão e exista a disponibilidade de trabalho qualificado e uma base técnica adequada às operações industriais.

(EGLER, C. A. G. Questão regional e a gestão do território no Brasil. In: CASTRO, I. E.; CORRÊA, R. L.; GOMES, P. C. C. (Org.). Geografia: conceitos e temas. Rio de Janeiro: Bertrand Brasil, 2014)

A mudança nas atividades produtivas a que o texto faz referência é motivada pelo seguinte fator:

- A) Definição volátil das taxas aduaneiras e cambiais.
- B) Prestação regulada de serviços bancários e financeiros.
- C) Controle estrito do planejamento familiar e fluxo populacional.
- D) Renovação constante das normas jurídicas e marcos contratuais.
- E) Oferta suficiente de infraestruturas logísticas e serviços especializados.

Questão 416 (2019.2)

A cidade

E a situação sempre mais ou menos,
Sempre uns com mais e outros com menos.
A cidade não para, a cidade só cresce
O de cima sobe e o de baixo desce.

(CHICO SCIENCE e Nação Zumbi. In: Da lama ao caos. Rio de Janeiro: Chaos; Sony Music, 1994 - fragmento)

A letra da canção do início dos anos 1990 destaca uma questão presente nos centros urbanos brasileiros que se refere ao(à):





- A) déficit de transporte público.
- B) estagnação do setor terciário.
- C) controle das taxas de natalidade.
- D) elevação dos índices de criminalidade.
- E) desigualdade da distribuição de renda.

Questão 417 (2019.2)

Uma ação tomada por alguns países que pode funcionar é proporcionar bolsas de estudo e empréstimos para aqueles que querem estudar em centros universitários fora do país, com a contrapartida de que, após a conclusão da faculdade, essas pessoas possam pagar ao governo voltando e trabalhando no país de origem. Desburocratizar o exercício de certas profissões e incentivar centros de excelência também pode ajudar.

(MALI, T. Disponível em: www.ufjf.br. Acesso em: 10 out. 2015 - adaptado)

As medidas governamentais descritas buscam conter a ocorrência do seguinte processo demográfico:

- A) Transferência de refugiados.
- B) Deslocamento sazonal.
- C) Movimento pendular.
- D) Fuga de cérebros.
- E) Fluxo de retorno.

Questão 418 (2019.2)

Particularmente nos dias de inverno, pode ocorrer um rápido resfriamento do solo ou um rápido aquecimento das camadas atmosféricas superiores. O ar quente fica por cima da camada de ar frio, passando a funcionar como um bloqueio, o que impede a formação de correntes de ar (vento). Dessa forma, o ar frio próximo ao solo não sobe porque é o mais denso, e o ar quente que lhe está por cima não desce porque é o menos denso. Nas grandes cidades, esse fenômeno tende a se agravar, uma vez que a expressiva concentração de indústrias e automóveis intensifica o lançamento de poluentes e material particulado na atmosfera, o que torna o ar mais impuro e, por conseguinte, contribui para o aumento de casos de irritação nos olhos e doenças respiratórias.

(AYOADE, J. O. Introdução à climatologia para os trópicos. Rio de Janeiro: Bertrand Brasil, 1996 - adaptado)

Agravado pela ação antrópica, o fenômeno atmosférico descrito no texto é o(a):

- A) efeito estufa.
- B) ilha de calor.
- C) inversão térmica.
- D) ciclone tropical.
- E) chuva orográfica.

Questão 419 (2019.2)

Estima-se que no Brasil mais de 20% da população tenha algum tipo de dificuldade de locomoção, seja por deficiência física, motora, sensorial ou mesmo por uma condição específica transitória. Para que essa parcela da população exerça plenamente o seu direito constitucional de ir e vir, os sistemas de transporte têm de apresentar características adequadas de acessibilidade, dentro dos conceitos do desenho universal.

(IPEA. Políticas de melhoria das condições de acessibilidade do transporte urbano no Brasil. Rio de Janeiro: Ipea, 2015)

No meio urbano, o atendimento da proposta de inclusão social apresentada no texto demanda um conjunto de intervenções técnicas que promovam o(a):

- A) ocupação de áreas periféricas.
- B) democratização do espaço público.
- C) alargamento da malha de rodovias.
- D) monitoramento de fluxos populacionais.
- E) expansão de sistemas de comunicação.

Questão 420 (2019.2)

Tal como foi concebido, o desenvolvimento da Amazônia pressupunha o desmatamento. Muitas forças foram envolvidas e constituíram uma teia de múltiplos interesses: as instituições financeiras internacionais, a tecnocracia militar e civil, as elites regionais e nacionais, as corporações transnacionais, os madeireiros, os colonos sem terra e os garimpeiros.

(SANTOS, L. G. Politizar as novas tecnologias: o impacto sociotécnico da informação digital e genética. São Paulo: Editora 34, 2003 - adaptado)

O modo de exploração descrito opõe-se a um modelo de desenvolvimento que:

- A) gera empregos formais.
- B) possibilita lucros imediatos.
- C) maximiza atividades de extração.
- D) reitera a dependência econômica.
- E) promove a conservação de recursos.

Questão 421 (2019.2)

O consumo da habitação, em especial aquela dotada de atributos especiais no espaço urbano, contribui para o entendimento do fenômeno, pois certas áreas tornam-se alvos de operações comerciais de prestígio com a produção e/ou a renovação de construções, diferente de outras porções da cidade, dotadas de menor infraestrutura.

(SANTOS, A. R. O consumo da habitação de luxo no espaço urbano parisiense. Confin, n. 23, 2015 - adaptado)





O conceito que define o processo descrito denomina-se:

- A) escala cartográfica.
- B) conurbação metropolitana.
- C) território nacional.
- D) especulação imobiliária.
- E) paisagem natural.

Questão 422 (2019.2)

O progresso

Eu queria não ver todo o verde da terra morrendo
E das águas dos rios os peixes desaparecendo
Eu queria gritar que esse tal de ouro negro
Não passa de um negro veneno
E sabemos que por tudo isso vivemos bem menos.

(ROBERTO CARLOS; ERASMO CARLOS. Roberto Carlos. Rio de Janeiro: CBS, 1976 - fragmento)

O trecho da letra da canção avalia o uso de combustíveis fósseis com base em sua potencial contribuição para aumentar o(a):

- A) base da pirâmide etária.
- B) alcance da fronteira de recursos.
- C) degradação da qualidade de vida.
- D) sustentabilidade da matriz energética.
- E) exploração do trabalho humano.

Questão 423 (2019.2)

As águas das precipitações atmosféricas sobre os continentes nas regiões não geladas podem tomar três caminhos: evaporação imediata, infiltração ou escoamento. A relação entre essas três possibilidades, assim como das suas respectivas intensidades quando ocorrem em conjunto, o que é mais frequente, depende de vários fatores, tais como clima, morfologia do terreno, cobertura vegetal e constituição litológica.

(LEINZ, V. Geologia geral. São Paulo: Editora Nacional, 1989 - adaptado)

A preservação da cobertura vegetal interfere no processo mencionado contribuindo para a:

- A) decomposição do relevo.
- B) redução da evapotranspiração.
- C) contenção do processo de erosão.
- D) desaceleração do intemperismo químico.
- E) deposição de sedimentos no solo.

Questão 424 (2019.2)

A topografia predominante no Planalto Central é a de uma região horizontal, chata, que me fez recordar muito do Planalto Central da África do Sul: o mesmo horizonte circular, a mesma vegetação baixa e rala, que permite à vista varrer extensões infinitas.

(WEIBEL, L. Capítulos de geografia tropical e do Brasil. Rio de Janeiro: IBGE, 1979)

Quais formações vegetais pertencem às paisagens apresentadas?

- A) Os cerrados e as savanas.
- B) Os garrigues e as pradarias.
- C) As caatingas e os maquis.
- D) As coníferas e as estepes.
- E) As restingas e os chaparraais.





Questão 425 (2019.2)

Fuso horário civil

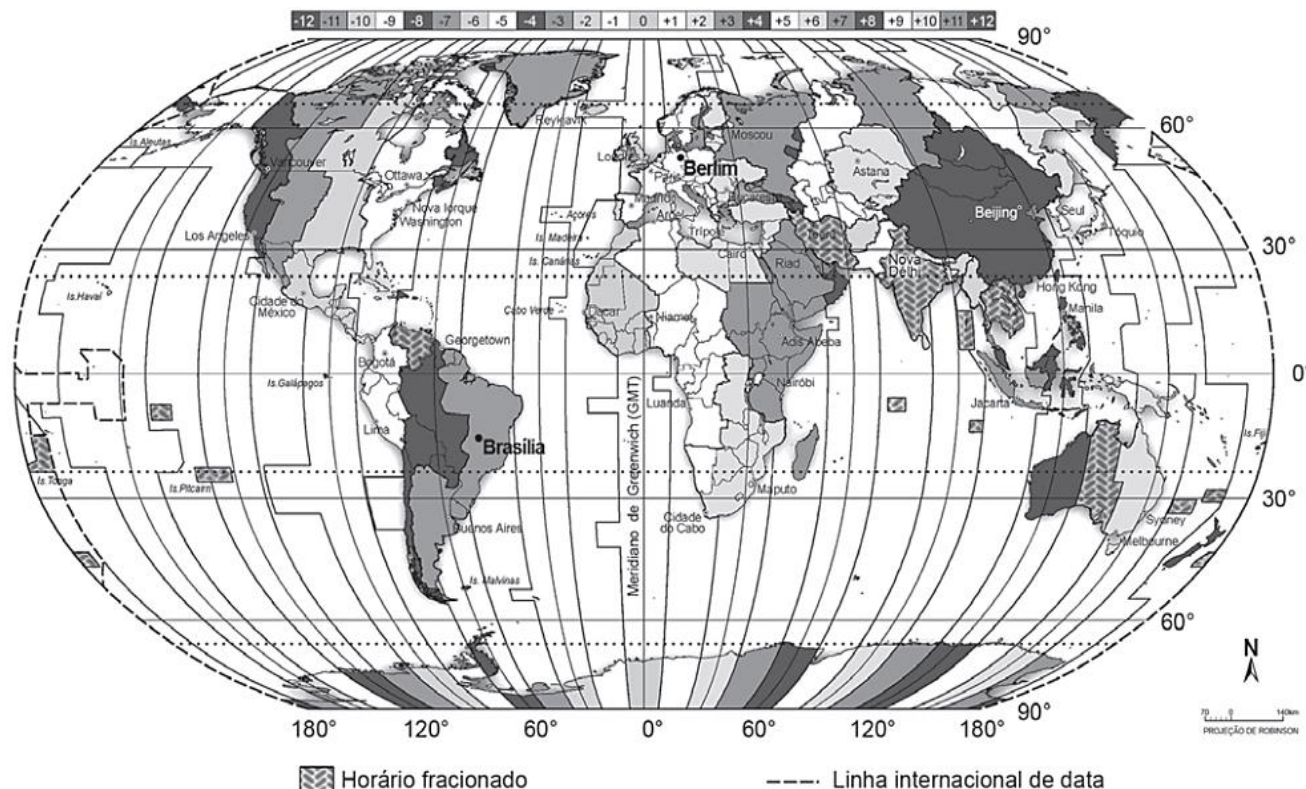

(ATLAS GEOGRÁFICO. Rio de Janeiro: IBGE, 1986.

Disponível em: www.ibge.gov.br. Acesso em: 16 ago. 2014 - adaptado)

A partida final da Copa do Mundo de 2014 aconteceu no dia 13 de julho, às 16 horas, na cidade do Rio de Janeiro. Considerando o horário de verão em Berlim, de 1 hora, os telespectadores alemães assistiram ao apito inicial do juiz às:

- A) 11 horas.
- B) 12 horas.
- C) 19 horas.
- D) 20 horas.
- E) 21 horas.

Questão 426 (2019.2)

No litoral sudeste, especialmente na região de Cabo Frio (RJ), ocorre, por vezes, um fenômeno interessante, que abaixa a temperatura da água do mar a até 14 °C, nos meses de janeiro e fevereiro. Isso acontece devido ao vento, que, no verão, sopra constantemente da direção nordeste. Assim, esse vento constante empurra as águas da superfície, que haviam sofrido insolação e, portanto, estavam aquecidas (em torno de 26 °C), para o oceano aberto. Origina-se, então, uma lacuna de água junto à costa, que é preenchida por águas profundas, bem mais frias, que sobem e atingem a superfície. A ascensão das águas frias é chamada de ressurgência.

(VIEIRA, A. C. M.; ALVES, D. S. C.; MATSCHINSKE, E. G. Influência das correntes oceânicas no clima do Brasil. Disponível em: <http://portal.mec.gov.br>. Acesso em: 10 out. 2015)

Uma importância econômica do fenômeno apresentado reside no fato de que ele favorece o surgimento de:

- A) recifes de corais, atraindo o turismo.
- B) áreas de cardumes, beneficiando a pesca.
- C) zonas de calmaria, facilitando a navegação.
- D) locais de águas límpidas, favorecendo o mergulho.
- E) campos de sedimentos orgânicos, formando o petróleo.





GABARITO

1	B
2	C
3	C
4	E
5	D
6	C
7	E
8	B
9	D
10	A
11	A
12	D
13	E
14	E
15	A
16	E
17	D
18	B
19	B
20	E
21	D
22	C
23	D
24	A
25	C
26	D
27	C
28	B
29	B
30	A
31	E
32	E
33	A
34	D
35	D
36	B
37	E
38	D
39	C
40	E
41	A
42	B
43	A

44	E
45	E
46	B
47	A
48	A
49	D
50	C
51	D
52	A
53	C
54	E
55	D
56	A
57	B
58	A
59	B
60	D
61	A
62	C
63	B
64	A
65	E
66	B
67	C
68	B
69	A
70	A
71	A
72	A
73	B
74	D
75	E
76	D
77	B
78	A
79	A
80	C
81	C
82	C
83	A
84	A
85	B
86	D

87	E
88	B
89	C
90	E
91	A
92	E
93	D
94	B
95	D
96	A
97	C
98	A
99	A
100	C
101	C
102	D
103	A
104	B
105	D
106	B
107	A
108	A
109	D
110	A
111	E
112	E
113	A
114	B
115	D
116	E
117	E
118	E
119	A
120	B
121	A
122	B
123	A
124	D
125	C
126	E
127	E
128	B
129	C

130	A
131	A
132	E
133	A
134	B
135	E
136	E
137	A
138	E
139	E
140	A
141	C
142	A
143	C
144	B
145	C
146	D
147	C
148	E
149	A
150	D
151	A
152	E
153	A
154	E
155	D
156	E
157	C
158	C
159	A
160	E
161	B
162	B
163	A
164	D
165	B
166	D
167	A
168	E
169	C
170	B
171	C
172	A



173	C
174	D
175	B
176	A
177	D
178	C
179	B
180	A
181	C
182	B
183	E
184	B
185	A
186	E
187	B
188	A
189	A
190	E
191	C
192	B
193	E
194	D
195	D
196	E
197	C
198	E
199	C
200	C
201	E
202	A
203	A
204	B
205	A
206	D
207	A
208	E
209	A
210	D
211	E
212	B
213	B
214	D
215	E
216	A
217	D

218	D
219	B
220	A
221	A
222	A
223	C
224	A
225	A
226	E
227	A
228	C
229	A
230	B
231	A
232	A
233	C
234	E
235	C
236	E
237	D
238	E
239	D
240	E
241	B
242	E
243	C
244	A
245	D
246	D
247	E
248	D
249	E
250	C
251	A
252	C
253	B
254	C
255	C
256	C
257	E
258	E
259	D
260	E
261	A
262	B

263	C
264	E
265	B
266	C
267	D
268	A
269	C
270	A
271	D
272	B
273	E
274	C
275	A
276	A
277	E
278	B
279	A
280	D
281	E
282	A
283	D
284	B
285	A
286	E
287	D
288	E
289	B
290	D
291	C
292	D
293	C
294	D
295	D
296	B
297	C
298	E
299	C
300	B
301	C
302	E
303	B
304	D
305	C
306	E
307	D

308	B
309	A
310	B
311	D
312	D
313	D
314	C
315	A
316	E
317	E
318	E
319	A
320	B
321	C
322	D
323	A
324	C
325	D
326	C
327	B
328	B
329	A
330	A
331	C
332	B
333	C
334	B
335	D
336	C
337	B
338	C
339	A
340	C
341	C
342	A
343	E
344	E
345	C
346	E
347	E
348	B
349	B
350	E
351	E
352	D



353	C
354	C
355	C
356	D
357	C
358	C
359	D
360	C
361	E
362	B
363	C
364	A
365	E
366	B
367	E
368	B
369	D
370	B
371	C

372	A
373	E
374	B
375	B
376	B
377	E
378	B
379	A
380	B
381	B
382	A
383	A
384	D
385	D
386	B
387	D
388	C
389	D
390	D

391	C
392	E
393	A
394	B
395	C
396	C
397	D
398	C
399	C
400	B
401	E
402	E
403	D
404	B
405	D
406	B
407	C
408	B
409	D

410	B
411	A
412	C
413	A
414	C
415	E
416	E
417	D
418	C
419	B
420	E
421	D
422	C
423	C
424	A
425	E
426	B