



UFRJ
2005

concurso de acesso
aos cursos de graduação

TESTE DE HABILIDADE ESPECÍFICA

CURSOS: Escultura - Gravura - Pintura - Lic. em Educação Artística (hab. Artes Plásticas e Desenho)

INSTRUÇÕES:

- Você terá quatro horas para fazer este teste;
- Desenvolva a questão 1 na folha A3 anexa. As questões 2 e 3 devem ser respondidas nos espaços indicados neste caderno. Escreva seu nome neste caderno e na folha da questão 1. Ao final, deixe tudo dentro do envelope;
- Use a técnica de sua preferência e o material previsto no Edital (lápis 6B (macio), lápis cera, hidrocor, lápis de cor ou pastel (bastão)).

Questão 1

Reproduza o modelo exposto na sala do teste.

Questão 2

Observando o interior em perspectiva, represente com retângulos traçados à mão livre, na planta abaixo, as seguintes peças encontradas no aposento: os dois sofás, a mesa de centro, o tapete e a estante. Sabe-se que a estante está encostada na parede de frente (linha reforçada). O abajur de pé, à esquerda, está representado pelo pequeno círculo.

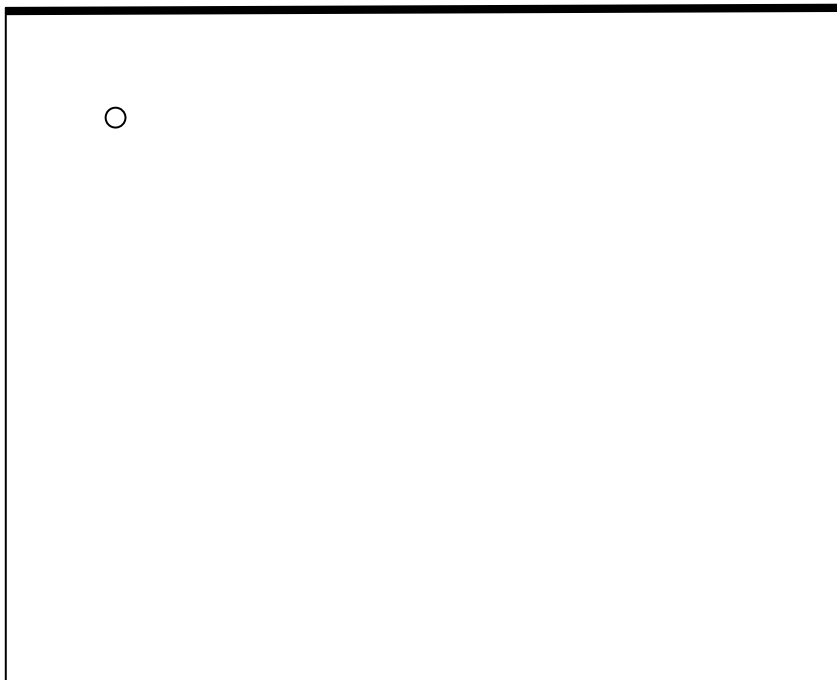
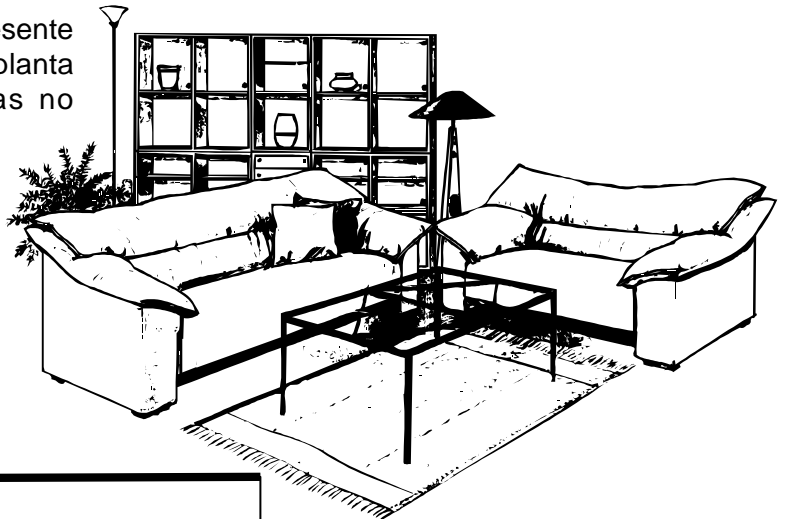

Questão 3

Observe o exemplo apresentado a seguir: a peça **A** é seccionada por um plano vertical e esta seção produz **B**, imagem desta seção. **C** é a parte do sólido que está atrás do plano.

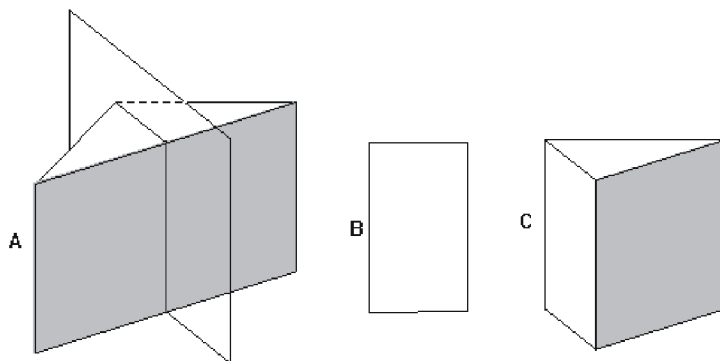

Como no exemplo dado, e supondo o plano vertical α , representado na figura abaixo, como superfície translúcida (paralela à face sombreada), cortando o objeto de maneira que o segmento de reta vertical assinalado seja sua interseção com a outra face (em branco), faça o que se pede:

- Complete, o contorno da seção produzida no sólido pelo plano, no desenho em perspectiva.
- Faça um X no interior da figura que corresponde à vista do corte completo, feito no objeto, quando o observador olha na direção da flecha.

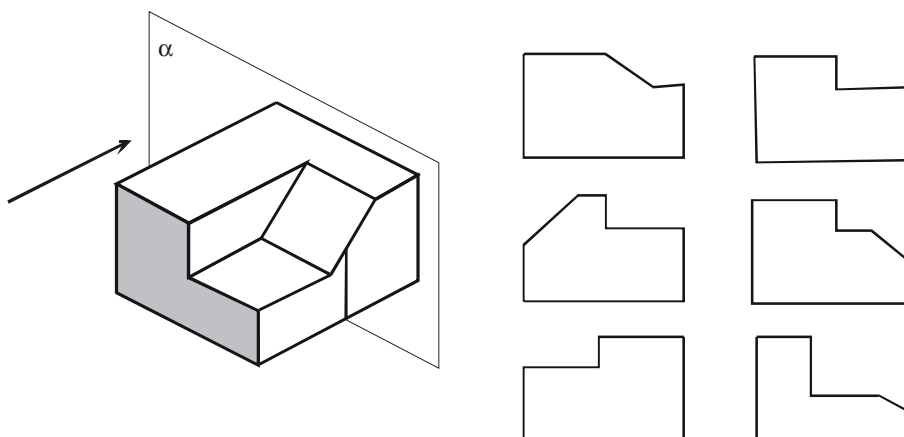

- Desenhe, no espaço abaixo, a parte do sólido que restou após o corte e que se encontra atrás do plano.