

EXAME NACIONAL DO ENSINO MÉDIO

PROVA DE REDAÇÃO E DE LINGUAGENS, CÓDIGOS E SUAS TECNOLOGIAS
PROVA DE MATEMÁTICA E SUAS TECNOLOGIAS



INSTRUÇÕES PARA A PROVA

LEIA ATENTAMENTE AS INSTRUÇÕES SEGUINTE:

1 Este CADERNO DE QUESTÕES contém a Proposta de Redação e 90 questões numeradas de 91 a 180, dispostas da seguinte maneira:

- as questões de número 91 a 135 são relativas à área de Linguagens, Códigos e suas Tecnologias;
- as questões de número 136 a 180 são relativas à área de Matemática e suas Tecnologias.

ATENÇÃO: as questões de 91 a 95 são relativas à língua estrangeira. Você deverá responder apenas às questões relativas à língua estrangeira escolhida.

2 Confira se o seu CADERNO DE QUESTÕES contém a quantidade de questões e se essas questões estão na ordem mencionada na instrução anterior. Caso o caderno esteja incompleto, tenha qualquer defeito ou apresente divergência, comunique ao fiscal de sala para que ele tome as providências cabíveis.

3 Para cada uma das questões objetivas, são apresentadas 5 opções. Apenas uma corresponde à questão.

4 Você deve ler cuidadosamente cada uma das questões e escolher a alternativa que corresponda à resposta correta. Essa alternativa (a, b, c, d ou e) deve ser preenchida completamente no item correspondente na folha de respostas que você recebeu, segundo o modelo abaixo. Observe:

ERRADO ERRADO ERRADO CORRETO

5 O tempo disponível para estas provas é de **cinco horas e trinta minutos**.

6 Reserve os 30 minutos finais para preencher sua folha de respostas. Os rascunhos e as marcações assinaladas no CADERNO DE QUESTÕES não serão considerados na avaliação.

7 Você poderá deixar o local de prova somente após decorridas duas horas do início da aplicação.

8 Fica estritamente proibido:

- perturbar, de qualquer modo, a ordem no local de aplicação das provas, incorrendo em comportamento indevido durante a realização da prova;
- se comunicar, durante a prova, com outro participante verbalmente, por escrito ou por qualquer outra forma;
- utilizar ou tentar utilizar meio fraudulento, em benefício próprio ou de terceiros, em qualquer etapa da prova;
- utilizar livros, notas ou impressos durante a realização da prova;
- utilizar máquina calculadora ou quaisquer outros dispositivos eletrônicos, tais quais celulares, *paggers* e similares.

Boa prova!

PROPOSTA DE REDAÇÃO



A partir da leitura dos textos motivadores seguintes e com base nos conhecimentos construídos ao longo de sua formação, redija texto dissertativo-argumentativo em norma-padrão da língua portuguesa sobre o tema **Consumo de álcool por adolescentes e jovens**, apresentando proposta de intervenção, que respeite os direitos humanos. Selecione, organize e relacione, de forma coerente e coesa, argumentos e fatos para defesa de seu ponto de vista.

TEXTO I

Álcool, cigarro e outras drogas estão presentes desde o início da adolescência da metade dos brasileiros. Um estudo divulgado nesta quarta-feira pelo Instituto Brasileiro de Geografia e Estatística (IBGE) mostra que mais da metade (50,3%) desses jovens já tomou ao menos uma dose de bebida alcoólica – o que corresponde a uma lata de cerveja, uma taça de vinho ou uma dose de cachaça ou uísque. A Pesquisa Nacional de Saúde Escolar (PeNSE) 2012 entrevistou 109 104 estudantes do 9º ano do Ensino Fundamental (antiga 8ª série), de um universo de 3 153 314, grupo no qual 86% dos integrantes têm entre 13 e 15 anos. As meninas são maioria na hora de experimentar: 51,7%, ante 48,7% entre os meninos. Os pesquisadores perguntaram, apenas aos entrevistados com 15 anos, quando havia sido a primeira experiência com bebida, e 31,7% deles responderam que a primeira dose veio antes dos 13 anos.



COMO A BEBIDA CHEGA NOS ADOLESCENTES

		
Em uma festa	44,4%	33,9%
Com amigos	23%	20,4%
Mercado, loja, bar ou supermercado	10,5%	21,9%
Em casa	11,2%	8,8%
Comprada por outros	3,1%	3,4%
Vendedor de rua	1,7%	4,4%
Outro modo	6,1%	7,1%

Disponível em: <<http://veja.abril.com.br/noticia/educacao/mais-da-metade-dos-adolescentes-brasileiros-ja-provov-bebida-alcoolica>>. Acesso em: 15 dez. 2014.

TEXTO II

É proibida a venda, oferta, fornecimento, entrega e permissão do consumo de bebida alcoólica, ainda que gratuitamente, aos menores de 18 anos de idade.

BRASIL. Art. 1 da Lei n. 8.069, de 13 de julho de 1990.

TEXTO III

A melhor prevenção é possibilitar ao jovem que possa construir uma identidade sólida, onde seus pais lhe ensinem a ter objetivos de vida, tendo eles mesmos motivação, estabilidade emocional e um sentido de vida. O adolescente precisa sentir, por parte dos pais, principalmente, que é bom crescer e se esforçar para alcançar o que se deseja.

Estar junto, disponível é muito importante. Prevenir e esclarecer o filho sobre os efeitos negativos do álcool é tarefa dos pais. Não deve ser evitada. Ao lidar com situações de abuso de bebida, os pais devem se mostrar seguros e firmes quanto a permitirem que o jovem assuma as consequências de seus atos, evitando atitudes excessivamente protecionistas, geradas muitas vezes por sentimentos de culpa.

O importante é lembrar que a bebida não está ali por acaso. Ela é sintoma de algo que não pertence só ao adolescente, mas a todo sistema familiar.

Disponível em: <http://www.elisabethsalgadoencontrando voce.com/bebidas_na_adolescencia.htm>. Acesso em: 15 dez. 2014.

INSTRUÇÕES:

- O rascunho da redação deve ser feito no espaço apropriado.
- O texto definitivo deve ser escrito à tinta, na folha própria, em até 30 linhas.
- A redação que apresentar cópia dos textos da Proposta de Redação ou do Caderno de Questões terá o número de linhas copiadas desconsiderado para efeito de correção.

Receberá nota zero, em qualquer das situações expressas a seguir, a redação que:

- tiver até 7 (sete) linhas escritas, sendo considerada "insuficiente";
- fugir ao tema ou que não atender ao tipo dissertativo-argumentativo;
- apresentar proposta de intervenção que desrespeite os direitos humanos;
- apresentar parte do texto deliberadamente desconectada com o tema proposto.

LINGUAGENS, CÓDIGOS E SUAS TECNOLOGIAS

Questões de 91 a 135

Questões de 91 a 95 (opção Inglês)

QUESTÃO 91

Leaders from around the world are All In to end the AIDS epidemic among adolescents

While major advances have been made in almost every area of the response to HIV, progress for adolescents is falling behind, said leaders in the global response to end the AIDS epidemic.

AIDS has become the leading cause of death for adolescents in Africa and the second leading cause of death among adolescents globally. Just one in four children and adolescents under the age of 15 have access to life-saving antiretroviral treatment. Deaths are declining in all age groups, except among 10-19 year olds.

New HIV infections among adolescents are not declining as quickly as among other age groups. Adolescent girls, particularly in sub-Saharan Africa, are most affected. In South Africa, in 2013, more than 860 girls became infected with HIV every week, compared to 170 boys.

To address this inequity, UNAIDS, UNICEF and partners have launched All In, a new platform for action to drive better results for adolescents by encouraging strategic changes in policy and engaging more young people in the effort.

Disponível em: <<http://www.who.int/en/>>.
Acesso em: 19 fev. 2015.

Segundo o texto anterior, as mortes por AIDS no mundo têm diminuído em todos os grupos etários, exceto entre os adolescentes. Tal desequilíbrio ocorre devido à(ao)

- A abrangência baixa dos tratamentos antirretrovirais.
- B fato de a AIDS ser a principal causa de mortes no mundo.
- C redução da mortalidade na faixa etária de 10 a 19 anos.
- D política de envolvimento dos países centro-africanos.
- E predominância da contaminação de meninos na África.

QUESTÃO 92

Pro-vaccine but afraid to vaccinate: inside one family's doubts

Daughter's disability left a legacy of wariness for Los Angeles household.

Elizabeth Aquino, 51, is not opposed to vaccines. But when she takes her boys, ages 13 and 16, for a vaccination, it's often years later than most doctors recommend.

To Aquino, the debate over vaccinations isn't political, or even religious, as it is for many others who view immunizations warily. Twenty years ago, her daughter, Sophie Beglinger, received her first round of the DPT vaccine.

Days later, Sophie developed spasms. The doctor withheld the second round of the pertussis vaccine because in rare cases, febrile seizures can be one of the side effects.

For nearly 20 years, Sophie has had multiple grand mal seizures and hundreds of smaller seizures every day. "I don't even know if the vaccine caused her seizures," Aquino said. But the onset of Sophie's seizures "was suspiciously close. The doctor said it might be related."

For Aquino and her family, the doubts and fears linger to this day. "No doctor of Sophie's has said, absolutely not, it wasn't the vaccine."

Disponível em: <<http://news.nationalgeographic.com>>.
Acesso em: 19 fev. 2015.

O baixo alcance das campanhas de vacinação tem sido preocupação constante em alguns países do mundo, como os Estados Unidos. O texto anterior mostra o exemplo de uma família que ignora as campanhas e a necessidade da vacinação de seus filhos porque

- A duvida da eficácia das vacinas ministradas.
- B ignora a necessidade de algumas vacinas.
- C teme os possíveis efeitos colaterais das vacinas.
- D questiona os aspectos políticos da vacinação.
- E pertence a uma religião que veta a vacinação.

QUESTÃO 93

Going to university seems to reduce the risk of dying from coronary heart disease. An American study that involved 10 000 patients from around the world has found that people who leave school before the age of 16 are five times more likely to suffer a heart attack and die than university graduates.

WORLD REPORT NEWS.
Speak Up. Ano 14, n. 170. Camelot, 2001.

Em relação às pesquisas, a utilização da expressão "university graduates" evidencia a intenção de informar que

- A as doenças do coração atacam dez mil pacientes.
- B as doenças do coração ocorrem na faixa dos dezesseis anos.
- C as pesquisas sobre doenças são divulgadas no meio acadêmico.
- D jovens americanos são alertados dos riscos de doenças do coração.
- E o maior nível de estudo reduz riscos de ataques do coração.



SINGER, Andy. Disponível em: <<http://www.politicalcartoons.com/>>. Acesso em: 19 fev. 2015.

No cartum, a maneira como o autor se refere ao falecimento da avó da criança evidencia claramente uma crítica ao(à)

- Ⓐ deterioração dos laços e relações familiares.
- Ⓑ dependência dos jovens de novas mídias.
- Ⓒ distanciamento crescente de pais e filhos.
- Ⓓ falta de sensibilidade da sociedade atual.
- Ⓔ frieza cada vez mais presente no cotidiano.

QUESTÃO 95

Time lords: the clocks that rule our world

The best clocks now lose only a second every 300 million years – and the minuscule differences in their time-keeping is changing the world we live in.

Time is money – and never was this clearer than at 09:59:59.985 Eastern Time, on 3 June 2013. Due to a glitch in its time-keeping, the news agency Reuters accidentally released trading data just 15 milliseconds early. The result was \$ 28 million of transactions, as robot traders started dealing before others could get a look in.

Technology has now reached a stage where even the tiniest discrepancies can be of huge cost, pushing us towards a new era of time-keeping. The most accurate clocks can tick for more than 300 million years without losing a beat – and that is by no means the limit. Those time lords can influence everything from the financial markets to your car's GPS. They may even allow us to test the substance of the universe itself.

Disponível em: <<http://www.bbc.com/>>. Acesso em: 19 fev. 2015.

Discrepâncias na contagem do tempo, de acordo com o texto, podem ser fator preponderante na geração de

- Ⓐ aguda perda de conhecimento.
- Ⓑ intensas falhas no GPS.
- Ⓒ graves erros jornalísticos.
- Ⓓ enormes perdas financeiras.
- Ⓔ violentos acidentes aéreos.

QUESTÃO 91

Los niños de la frontera

Desde los Servicios de Migración y Refugiados de la Conferencia de Obispos Católicos de Estados Unidos (MRS, en inglés), coinciden en señalar que “la violencia y los criminales han penetrado todos los aspectos de la vida en Centroamérica, convirtiéndose en los factores primarios que impulsan la migración masiva de menores de edad desde esa región”. “La violencia está tomando el control de comunidades, escuelas, hogares”.

Los jóvenes huyen para eludir a las pandillas, ayudar a la familia o reunirse con sus padres u otros seres queridos de los que llevan años separados”, agrega.

“Los niños simplemente no cruzan fronteras internacionales a menos que algo terriblemente malo esté sucediendo en casa. Son niños que en su mayoría se lanzan solos, o acompañados por un extraño, al mar indómito de las fronteras centroamericanas, plagadas de predadores que se alimentan del mal ajeno: los “coyotes”, para quienes traer y llevar niños es un negocio.

ARCE, María; SUÁREZ, Leonor. Disponível em: <<http://www.univision.com/la-huella-digital/openpage/2014-01-19/crisis-humanitaria-1#parte-2>>. Acesso em: 26 jan. 2015 (Adaptação).

O fragmento do texto, publicado na revista *La huella digital*, trata de um problema humanitário, e tem como objetivo fundamental

- A apontar as causas da migração ilegal de menores para os Estados Unidos.
- B criticar a atuação dos *coyotes* nas fronteiras centro-americanas.
- C denunciar a violência nas comunidades, escolas e lares centro-americanos.
- D incentivar a migração ilegal de crianças e adolescentes como refugiados.
- E promover a organização criada pelos bispos católicos dos Estados Unidos.

QUESTÃO 92

Cosas que ya no existen

[...] Las desapariciones, claro está, se van acumulando con el tiempo, de manera que si vives mucho, supongo que terminas convertido en algo así como un marciano caído casualmente sobre la Tierra. Un alienígena, en fin, un superviviente de un mundo destruido. [...]

Guardo otros mundos perdidos en la memoria. Por citar sólo uno: la vida anterior a la revolución electrónica. Recuerdo que mi primer ordenador, un portátil enorme y pesadísimo, tenía 48 K de memoria (mi diminuto teléfono móvil tiene hoy seiscientos veces más potencia): sólo podía escribir noventa líneas de texto, y luego tenía que pasarlas a un disquete y borrarlas del ordenador para poder seguir trabajando. Por no hablar del cambio gigantesco que ha traído Internet. ¡Pero si la World Wide Web fue creada en 1990! Hace tan sólo dieciséis años. Y ahora tiene mil cien millones de usuarios. Recuerdo la sociedad anterior a todo esto, sin ordenadores, sin móviles, con papeles de calco, con funcionarios consultando legajos y anotando a mano. Parece el Paleolítico.

MONTERO, Rosa. 22 out. 2006. Disponível em: <http://elpais.com/diario/2006/10/22/eps/1161498417_850215.html> Acesso em: 06 jan. 2014. [Fragmento]

O trecho do artigo anterior tem como tema a(o)

- A experiência de se sentir um alienígena após ter conhecido o mundo pós-revolução tecnológica.
- B precariedade da estrutura de trabalho dos funcionários anteriores à revolução eletrônica.
- C sensação de estranheza vivenciada à medida que se envelhece diante da rapidez das transformações.
- D situação de abandono experimentada pelos idosos no mundo pós-revolução tecnológica.
- E trabalho exaustivo que era necessário realizar antes do surgimento da Internet a partir de 1990.

QUESTÃO 93

Mafalda, tan irreverente y tan niña como hace 50 años

El mundo sigue acaso tan injusto y desigual como cuando Mafalda nació – hace justo 50 años – y aunque ella ya no está presente para retratarlo con su irreverencia, su potencia discursiva sobrevive como un mojón que suma legiones de lectores con cada nueva edición de sus tiras y obliga cada tanto a su creador, el humorista Quino, a imaginar qué banderas levantaría hoy su inolvidable criatura. [...]

Esa operación que pretende invisibilizar las fronteras temporales condensa un conjunto de lecturas sobre la creación del dibujante mendocino, desde la imperecedera orfandad que provocó la desaparición de la tira en sucesivas generaciones hasta la reflexión sobre los indicadores que explican la revalidación perpetua de los clásicos, condensada en el intento de hacerlos trascender su momento histórico para iluminar una secuencia de tiempo ajena a su circunstancia. [...]

¿Cuál sería la principal preocupación de Mafalda en 2014? “La estupidez humana, seguro”, arriesga Quino puesto una vez más a exhumar las ocurrencias de la pequeña de infancia eterna que dibujó por última vez un día de junio de 1973.

Disponível em: <<http://www.telam.com.ar/notas/201409/79757-mafalda-aniversario.html>>. Acesso em: 07 jan. 2014. [Fragmento]

O autor do artigo defende a ideia de que, mesmo após 50 anos de sua criação, a tirinha *Mafalda*

- A esgotou-se, pois não há mais questões a serem problematizadas no mundo atual.
- B está desatualizada, pois as questões levantadas por Mafalda já se resolveram.
- C inviabiliza a interpretação por parte de leitores jovens por pertencer a outra geração.
- D precisa ser atualizada para acompanhar as novas concepções da sociedade moderna.
- E mantém-se atual em suas preocupações fundamentais, pois o mundo ainda enfrenta os mesmos problemas.

Hipo
Popo
Pota
y
Temo

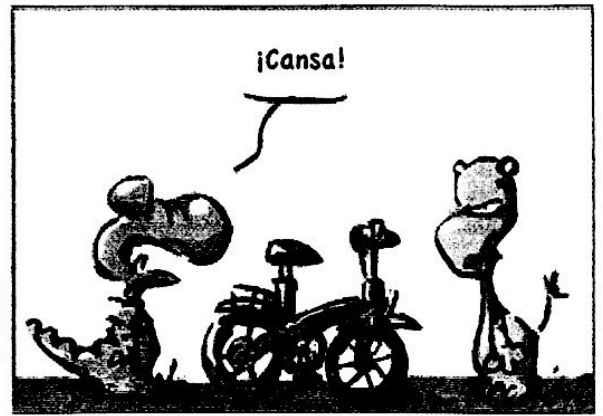

Disponível em: <http://www.elpais.com/elpaismedia/ultimahora/media/201007/01/opinion/vinetas/20100701elpepulin_1_Ges_SCO.gif>. Acesso em: 06 jan. 2014.

A fala da personagem da esquerda, no segundo quadrinho, sugere a(o)

- A) preguiça de preservar os recursos naturais.
- B) egoísmo ao sobrepor seu bem-estar ao bem comum.
- C) cansaço diante do aumento da poluição atmosférica.
- D) comodismo ao usar transporte público nos deslocamentos.
- E) preocupação com as ações em favor das questões ambientais.

QUESTÃO 95

Excavarán plaza ceremonial del frontis norte de huaca de la Luna

Trujillo, feb. 25 (ANDINA). Tras limpiar los escombros del saqueo colonial y de las excavaciones de los últimos años en huaca de la Luna, este año se intervendrá la plaza ceremonial del frontis norte, en donde se ubica la gran fachada del sitio arqueológico ubicado en Trujillo, La Libertad, informaron hoy fuentes culturales. Después de varias semanas de trabajo, el material fue sacado del sitio arqueológico para poder apreciar mejor la extensión y forma del patio que, según las investigaciones, sirvió hace unos 1 500 como escenario de extraños rituales.

El codirector del Proyecto Arqueológico Huacas del Sol y la Luna, Ricardo Morales Gamarra, sostuvo que con la zona limpia de escombros, los visitantes conocerán la verdadera proporción de la imponente fachada, tal y como la conocieron los moches. Por su parte, el arqueólogo Santiago Uceda, también codirector del proyecto, dijo que las excavaciones se iniciarán este año para determinar qué otros elementos componían dicha área. "Hace poco nos sorprendió encontrar un altar semicircular escalonado. Era algo que no esperábamos. Por lo tanto, es difícil saber qué es lo que aún está escondido en la zona que exploraremos", señaló Uceda a la Agencia Andina.

La huaca de la Luna se localiza en el distrito trujillano de Moche. Es una pirámide de adobe adornada, en sus murales, con impresionantes imágenes mitológicas, muchas de ellas en alto relieve.

Disponível em: <www.andina.com.pe>. Acesso em: 23 fev. 2012 (Adaptação).

O texto apresenta informações sobre um futuro trabalho de escavação de um sítio arqueológico peruano. Sua leitura permite inferir que

- A) a pirâmide huaca de la Luna foi construída durante o período colonial peruano.
- B) o sítio arqueológico contém um altar semicircular bastante deteriorado.
- C) a pirâmide huaca de la Luna foi construída com cerâmica.
- D) o sítio arqueológico possui um pátio que foi palco de rituais.
- E) o sítio arqueológico mantém escombros deixados pela civilização moche.

Não há mais bobos

Brasil, Uruguai e Argentina empataram na estreia. Não há mais bobos. Nem grandes times.

SE EU FOSSE, hoje, jogador de futebol, teria gostado da folga de um dia dada por Mano Menezes após o empate contra a Venezuela. Ainda mais que o próximo jogo será no sábado. Depois de uma decepção, nada melhor que passear e se distrair, cada um de seu jeito.

No segundo tempo, a seleção foi muito mal. No primeiro, o time, coletivamente, jogou bem. Marcou mais à frente, tomou a bola com facilidade, trocou muitos passes e criou três ótimas chances de gol. Faltou, principalmente, mais talento individual.

[...]

Quando jovens com grande talento, como Neymar e Ganso, chegavam à seleção, havia craques consagrados para ajudá-los. Aos poucos, eles conseguiam seu lugar. Agora, os dois são tratados como se já fossem estrelas da seleção, antes de terem sido.

[...]

Ganso será, com frequência, anulado. Ainda mais contra fortes equipes. Melhor seria ter um volante e dois armadores, que marcam, avançam, atacam e que jogam de uma intermediária à outra. A armação das jogadas deveria começar no campo do Brasil.

[...]

TOSTÃO. Disponível em: <<http://www1.folha.uol.com.br/fsp/esporte/fk0607201105.htm>>. Acesso em: 23 dez. 2014.

[Fragmento]

Quando se analisa a organização de um texto, é possível perceber que alguns advérbios funcionam como conectivos sentenciais, ou seja, assumem papel de articuladores entre as frases. Considerando essa função exercida por tais vocábulos, a frase em que o advérbio ou locução adverbial liga períodos e, simultaneamente, estabelece relação de causa e consequência é:

- A "SE EU FOSSE, **hoje**, jogador de futebol, teria gostado da folga de um dia dada por Mano Menezes **após** o empate contra a Venezuela."
- B "No segundo tempo, a seleção foi muito mal. **No primeiro**, o time, coletivamente, jogou bem."
- C "Marcou mais à frente, tomou a bola com facilidade, trocou muitos passes e criou três ótimas chances de gol. Faltou, **principalmente**, mais talento individual."
- D "Aos poucos, eles conseguiam seu lugar. **Agora**, os dois são tratados como se já fossem estrelas da seleção, antes de terem sido."
- E "Ganso será, com frequência, anulado. **Ainda** mais contra fortes equipes."

Capítulo 1

Ontem

São Paulo, janeiro 2005.

Caro Francisco,

Pessoa inteligente que é, queria que lesse esses três contos que deixo neste envelope. Por favor, dê sua opinião. Meu e-mail é ola@tudobem.com e para mim é muito importante um retorno seu. Prefiro o anonimato, não por timidez, mas por querer que sua avaliação seja feita exclusivamente com base nos textos, sem nenhuma associação comigo.

Abraço e no aguardo,

Eu

PINSKY, Luciana. *Sujeito oculto e demais graças do amor*. Record: Rio de Janeiro, 2008.

Ao assinar "Eu", a finalidade do enunciador é

- A evitar a redundância de assinar, pois o bilhete foi enviado pelo correio.
- B evitar apresentar-se, pois claramente teme as críticas que lhe podem ser feitas.
- C fazer uma brincadeira com um amigo, ao evitar assinar o texto.
- D garantir o anonimato e deixar o interlocutor curioso com o bilhete.
- E reforçar a instabilidade do pronome "eu", que precisa de referente explícito.

QUESTÃO 98

Diferentemente do texto escrito, que em geral compele os leitores a lerem numa onda linear – da esquerda para a direita e de cima para baixo, na página impressa – hipertextos encorajam os leitores a moverem-se de um bloco de texto a outro, rapidamente e não sequencialmente. Considerando que o hipertexto oferece uma multiplicidade de caminhos a seguir, podendo ainda o leitor incorporar seus caminhos e suas decisões como novos caminhos, inserindo informações novas, o leitor navegador passa a ter um papel mais ativo e uma oportunidade diferente da de um leitor de texto impresso. Dificilmente dois leitores de hipertextos farão os mesmos caminhos e tomarão as mesmas decisões.

MARCUSCHI, L. A. *Cognição, linguagem e práticas interacionais*. Rio Lucerna, 2007.

No que diz respeito à relação entre o hipertexto e o conhecimento por ele produzido, o fragmento de texto apresentado deixa claro que o hipertexto muda a noção tradicional de autoria, porque

- A o leitor constrói a versão final do texto.
- B o autor detém o controle absoluto do que escreve.
- C aclara os limites entre o leitor e o autor.
- D propicia um evento textual-interativo em que apenas o autor é ativo.
- E só o autor conhece o que eletronicamente se dispõe para o leitor.

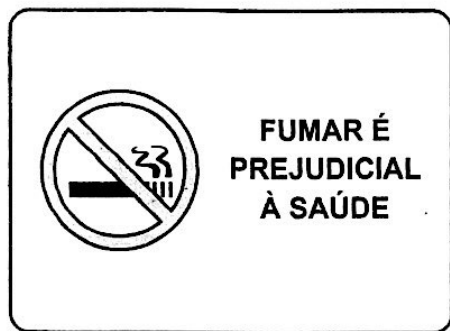

A Semântica Pragmática estuda as significações que palavras e expressões podem assumir no contexto interacional da comunicação.

Nessa perspectiva, a significação inferencial a que se chega pela leitura do cartaz é de que

- A as pessoas não devem fumar.
- B o cigarro deve ser proibido.
- C o fumo causa câncer de pulmão.
- D o fumo é prejudicial aos jovens.
- E os cigarros e charutos causam doenças.

QUESTÃO 100

Faz dois anos que Madalena morreu, dois anos difíceis. E quando os amigos deixaram de vir discutir política, isto se tornou insuportável. Foi aí que me surgiu a ideia esquisita de, com o auxílio de pessoas mais entendidas que eu, compor esta história. A ideia gorou, o que já declarei. Há cerca de quatro meses, porém, enquanto escrevia a certo sujeito de Minas, recusando um negócio confuso de porcos e gado zebu, ouvi um grito de coruja e sobressaltei-me.

Era necessário mandar no dia seguinte Marciano ao forro da igreja.

De repente voltou-me a ideia de construir o livro. Assinei a carta ao homem dos porcos e, depois de vacilar um instante, porque nem sabia começar a tarefa, redigi um capítulo.

Desde então procuro descascar fatos, aqui sentado à mesa da sala de jantar, fumando cachimbo e bebendo café, à hora em que os grilos cantam e a folhagem das laranjeiras se tingem de preto.

Às vezes entro pela noite, passo tempo sem fim acordando lembranças. Outras vezes não me ajeto com esta ocupação nova.

RAMOS, Graciliano. *S. Bernardo*. 85. ed. Rio de Janeiro: Record, 2007.

Apresentando-se em primeira pessoa, o narrador criado por Graciliano Ramos, nesse trecho, constrói um discurso que privilegia a

- A busca incansável pelos fatos do passado.
- B explicação da elaboração da sua escrita.
- C exposição de suas emoções e sentimentos.
- D informação precisa sobre os acontecimentos.
- E manutenção do diálogo com o leitor.

Laranja madura

Você diz que me dá casa e comida

Boa vida e dinheiro pra gastar

O que é que há, minha gente, o que é que há

Tanta bondade que me faz desconfiar

Laranja madura na beira da estrada

Tá bichada Zé ou tem marimbondo no pé.

ALVES, Ataulfo. *Laranja madura*. In: Ataulfo Alves. *Eternamente samba*. LP. 1966.

Ataulfo Alves, compositor e sambista brasileiro, aproveita o ditado popular "Laranja madura, na beira da estrada, tá bichada ou tem marimbondo no pé." para construir o significado da sua letra.

Esse ditado pode ser traduzido pelo seguinte ditado, de mesmo valor semântico:

- A "Mais vale um pássaro na mão do que dois voando."
- B "Nem tudo que reluz é ouro."
- C "Quem tudo quer, tudo perde."
- D "Quando a esmola é demais, o santo desconfia."
- E "Em casa de ferreiro, o espeto é de pau."

QUESTÃO 102

Os mortos de sobrecasaca

Havia a um canto da sala um álbum de fotografias intoleráveis, alto de muitos metros e velho de infinitos minutos, em que todos se debruçavam na alegria de zombar dos mortos de sobrecasaca.

Um verme principiou a roer as sobrecasacas indiferentes e roeu as páginas, as dedicatórias e mesmo a poeira dos retratos.

Só não roeu o imortal soluço de vida que rebentava que rebentava daquelas páginas.

ANDRADE, Carlos Drummond de. *Os mortos de sobrecasaca*. In: *Obra completa*. Rio de Janeiro: Aguillar, 1964.

Pode-se definir a metáfora como uma figura de linguagem construída de uma comparação implícita, pela semelhança ou analogia entre elementos.

No poema, Drummond faz uso do vocábulo "verme" como metáfora para construção do significado do texto porque tem o intuito de

- A chamar a atenção para a relação existente entre presente e passado.
- B destacar a importância da memória na vida dos indivíduos.
- C evidenciar a obsessão que os vivos guardam pelos mortos.
- D mostrar a melancolia que permeia a existência humana.
- E representar o poder da morte e do efeito corrosivo do tempo.

QUESTÃO 103

Reunião extraordinária para aprovação de despesa imprevista, realizada pela diretoria colegiada e conselho fiscal da Empresa X em nove de março de dois mil e oito, no gabinete da Direção-Geral da empresa, em seu edifício-sede situado em Marília - São Paulo. A reunião foi presidida pelo Diretor-Financeiro, José Luz da Rocha, secretariada por Antônio Meira e contou com a presença do Diretor de Recursos Humanos, Marcelo Firmino, do Diretor de Operações, Afonso Quezada, e de todos os integrantes do Conselho Fiscal da empresa, à exceção do Sr. Rogério Meira, cuja ausência foi previamente justificada. Inicialmente [...] o Diretor-Financeiro solicitou ao Diretor de Operações que apresentasse suas estimativas de necessidade de realização de serviço extraordinário nas unidades fabris do estado do Paraná para o próximo trimestre, sendo atendido na forma de uma apresentação audiovisual que definiu os motivos para a realização de sete mil e duzentas horas extras por um total de mil e duzentos funcionários no período. [...]

Disponível em: <<http://efetividade.net/2007/09/modelo-de-ata-desempenhe-o-secretariado-de-reunioes-com-efetividade.html>>. Acesso em: 21 nov. 2014.

Pela observação das características linguísticas e estruturais do texto, deve-se considerá-lo uma(um)

- A) sinopse, pois é uma versão mais curta de um texto original, que visa apresentar seus pontos principais.
- B) resenha, já que apresenta uma descrição minuciosa e análise crítica de outro texto desconhecido do leitor.
- C) relatório, pois informa resultados parciais ou totais de uma atividade, pesquisa ou projeto em andamento.
- D) nota, visto que é a breve narração de um fato relevante, com enfoque particular e opinativo do autor.
- E) ata, pois registra clara e resumidamente as ocorrências, deliberações e decisões de reuniões ou assembleias.

QUESTÃO 104

Crônica da abolição

[...] Toda a história desta lei de 13 de maio estava por mim prevista, tanto que na segunda-feira, antes mesmo dos debates, tratei de alforriar um molecote que tinha. [...]

Disse-lhe com rara franqueza:

– Tu és livre, podes ir para onde quiseres. Aqui tens casa amiga, já conhecida, e tens mais um ordenado, um ordenado que...

– Oh! meu senhô! Fico.

– Um ordenado pequeno, mas que há de crescer. Tudo cresce neste mundo: tu crescestes imensamente. Quando nasceste eras um pirralho deste tamanho; hoje estás mais alto que eu. Deixa ver; olha, és mais alto quatro dedos...

– Artura não qué dizê nada, não, senhô...

– Pequeno ordenado, repito, uns seis mil-réis: mas é de grão em grão que a galinha enche o seu papo. Tu vales muito mais que uma galinha.

– Eu vaio um galo, sim, senhô.

– Justamente. Pois seis mil-réis. No fim de um ano, se andares bem, conta com oito. Oito ou sete.

Pancrácio aceitou tudo: aceitou até um peteleco que lhe dei no dia seguinte, por me não escovar bem as botas; efeitos da liberdade. Mas eu expliquei-lhe que o peteleco, sendo um impulso natural, não podia anular o direito civil adquirido por um título que lhe dei. Ele continuava livre, eu de mau humor; eram dois estados naturais, quase divinos. Tudo compreendeu o meu bom Pancrácio: daí para cá, tenho-lhe despedido alguns pontapés.

MACHADO DE ASSIS. Crônica da abolição. Disponível em: <<http://portal.mec.gov.br>>. Acesso em: 07 ago. de 2014.

Com um objetivo marcadamente irônico, Machado de Assis publicou essa crônica poucos dias depois da abolição da escravidão no Brasil. O discurso e a atitude do “dono” de Pancrácio, que o alforria para contratá-lo como assalariado, são os elementos que sustentam a ironia do texto.

A fala que melhor revela a hipocrisia desse personagem é:

- A) “Toda a história desta lei de 13 de maio estava por mim prevista, tanto que na segunda-feira, antes mesmo dos debates, tratei de alforriar um molecote que tinha.”.
- B) “Tu és livre, podes ir para onde quiseres. Aqui tens casa amiga, já conhecida, e tens mais um ordenado.”.
- C) “Um ordenado pequeno, mas que há de crescer. Tudo cresce neste mundo: tu crescestes imensamente. Quando nasceste eras um pirralho deste tamanho; hoje estás mais alto que eu.”.
- D) “Pequeno ordenado, repito, uns seis mil-réis: mas é de grão em grão que a galinha enche o seu papo. Tu vales muito mais que uma galinha.”.
- E) “Pois seis mil-réis. No fim de um ano, se andares bem, conta com oito. Oito ou sete”.

QUESTÃO 105

Cadê teu suin-?

Cadê teu repi-
Quem é teu padrin-
Onde é que tu to-
Cadê teu suin-?
Guitarra não po-
Desista mole-
Quem é que te indi-
Cadê teu suin-?

Com que sobreno-
Melhor ir sain-
Dou nem mais minu-
Tô nem mais
Ainda tem a cora-
Gentinha atrevi-
Dá cá sua vi-
Dá cá seu suin-

Guilhotina?
Eu que controlo o meu guidom!
Com ou sem suin-

[]

CAMELO, Marcelo. Cadê Teu Suin-? In: Los Hermanos. *Bloco do eu sozinho*. CD. Abril Music, 2001. [Fragmento]

Na letra da canção apresentada, o principal recurso linguístico explorado pelo compositor a fim de obter efeitos poéticos é o uso de

- A) linguagem conotativa para servir às metáforas centrais da música.
- B) linguagem figurada para possibilitar o humor da composição.
- C) metrificação para obtenção da regularidade rítmica dos versos.
- D) rima como forma de conferir musicalidade à execução do poema.
- E) versos com fim suprimido, estruturados em continuidade com os seguintes.



SIEBER, Allan. Disponível em: <<http://www1.folha.uol.com.br/ilustrada/cartum/cartunsdiarios/#4/10/2014>>. Acesso em: 08 dez. 2014.

O que possibilita que um texto seja efetivamente um texto, e não um amontoado de frases, é um conjunto de características chamado, globalmente, de textualidade. Nesse sentido, para que a tirinha de Allan Sieber alcance seu objetivo comunicativo, é necessário, sobretudo, que o leitor

- A) compreenda a condenação, feita pelos quadrinhos, da tecnologia presente nos meios de comunicação contemporâneos.
- B) entenda a crítica feita à superficialidade e à falsidade das relações interpessoais nos tempos atuais.
- C) perceba a abordagem negativa atrelada ao mau comportamento por parte dos frequentadores de bares.
- D) reconheça o bom-humor na paródia feita do verso “O Rio de Janeiro continua lindo”, de Gilberto Gil.
- E) reconheça o enfoque pejorativo dado ao consumo de bebidas alcoólicas no contexto presente nos quadrinhos.

QUESTÃO 107

A Rita

A Rita levou meu sorriso
 No sorriso dela
 Meu assunto
 Levou junto com ela
 O que me é de direito
 E arrancou-me do peito
 E tem mais
 Levou seu retrato, seu trapo, seu prato
 Que papel!
 Uma imagem de São Francisco
 E um bom disco de Noel

A Rita matou nosso amor
 De vingança
 Nem herança deixou
 Não levou um tostão
 Porque não tinha não
 Mas causou perdas e danos
 Levou os meus planos
 Meus pobres enganos
 Os meus vinte anos
 O meu coração
 E além de tudo
 Me deixou mudo
 Um violão

BUARQUE, Chico. A Rita. In: Chico Buarque. *Chico Buarque de Hollanda*. LP. RGE. 1966.

Vários tipos de pronome podem indicar a ideia de posse. Nos versos de Chico Buarque, essa recorrência aparece de diversas maneiras, e uma delas é o uso do pronome pessoal oblíquo, como se vê em:

- A) “Levou junto com ela”.
- B) “Levou seu retrato, seu trapo, seu prato”.
- C) “A Rita matou nosso amor / De vingança”.
- D) “Levou os meus planos / Meus pobres enganos”.
- E) “E além de tudo / Me deixou mudo / Um violão”.

QUESTÃO 108

Ninguém liga se você não entregar o seu imóvel para a empresa XXX.

Ninguém liga mesmo.

O texto anterior foi divulgado por uma corretora de imóveis, na seção de anúncios de um jornal de grande circulação. A repetição da forma verbal "liga"

- A endossa, por meio da metonímia, o valor da parte (imóvel) e do todo (empresa).
- B enfatiza, por meio da ambiguidade, a eficiência da empresa.
- C explicita, por meio da ironia, a grande importância da empresa.
- D reafirma, por meio da metáfora, a relação cliente / empresa.
- E relativiza, por meio da hipérbole, o valor do cliente para a empresa.

QUESTÃO 109

Lista traz dicas para fazer o *selfie* perfeito com a câmera do celular

I. Iluminação: o *selfie* perfeito requer boa iluminação. Aproveite a luz natural do dia para ajudar no sucesso da foto, além de evitar ambientes escuros. [...]

II. Fundo: de nada adianta encontrar o ângulo perfeito, se o fundo detona sua *selfie*. Escolha locais com paredes lisas para retratos mais tradicionais. [...]

III. Nada de espelhos: use a função "*front camera*" (câmera frontal) do *smartphone* para checar se o ângulo e expressões faciais estão corretas.

[...]

X. Evite o *duck face*: esqueça aquele biquinho que algumas moças fazem com os lábios em todas as fotos que publicam. O chamado *duck face* (ou biquinho de pato) é motivo de risada em nove a cada dez fotos publicadas em redes sociais. Arrisque o biquinho apenas se ele for irresistível.

SOARES, Karla. Disponível em: <<http://www.techtudo.com.br/dicas-e-tutoriais/noticia/2013/11/lista-traz-dicas-para-fazer-o-selfie-perfeito-com-camera-do-celular.html>>. Acesso em: 08 dez. 2014. [Fragmento]

Um tutorial é um gênero em que predomina o tipo textual injuntivo. O recurso linguístico determinante que permite classificar o texto anterior como pertencente a essa tipologia é a(o)

- A disposição dos itens de forma numerada.
- B presença de linguagem concisa e formal.
- C redação de títulos breves e destacados.
- D uso reiterado de verbos no modo imperativo.
- E utilização da interlocução, marcada pelo pronome "você".

QUESTÃO 110

Se os tubarões fossem homens

Se os tubarões fossem homens, eles seriam mais gentis com os peixes pequenos?

Certamente, se os tubarões fossem homens, fariam construir resistentes gaiolas no mar para os peixes pequenos, com todo o tipo de alimento, tanto animal como vegetal. Cuidariam para que as gaiolas tivessem sempre água fresca e adotariam todas as providências sanitárias.

Naturalmente haveria também escolas nas gaiolas. Nas aulas, os peixinhos aprenderiam como nadar para a goela dos tubarões. Eles aprenderiam, por exemplo, a usar a geografia para localizar os grandes tubarões deitados preguiçosamente por aí. A aula principal seria, naturalmente, a formação moral dos peixinhos. A eles seria ensinado que o ato mais grandioso e mais sublime é o sacrifício alegre de um peixinho e que todos deveriam acreditar nos tubarões, sobretudo quando estes dissessem que cuidavam de sua felicidade futura. Os peixinhos saberiam que este futuro só estaria garantido se aprendessem a obediência.

Cada peixinho que na guerra matasse alguns peixinhos inimigos seria condecorado com uma pequena Ordem das Algas e receberia o título de herói.

BRECHT, B. *Histórias do Sr. Keuner*. São Paulo: 34, Ed. 2006 (Adaptação).

Como produção humana, a literatura veicula valores que nem sempre estão representados diretamente no texto, mas são transfigurados pela linguagem literária e podem até entrar em contradição com as convenções sociais e revelar o quanto a sociedade perverteu os valores humanos que ela própria criou. É o que ocorre na narrativa do dramaturgo alemão Bertolt Brecht mostrada.

Por meio da hipótese apresentada, o autor

- A demonstra o quanto a literatura pode ser alienadora ao retratar, de modo positivo, as relações de opressão existentes na sociedade.
- B revela a ação predatória do homem no mar, questionando a utilização irresponsável dos recursos naturais pelo homem ocidental.
- C defende que a força colonizadora e civilizatória do homem ocidental valorizou a organização das sociedades africanas e asiáticas, elevando-as ao modo de organização cultural e social da sociedade moderna.
- D questiona o modo de organização das sociedades ocidentais capitalistas, que se desenvolveram fundamentadas nas relações de opressão em que os mais fortes exploram os mais fracos.
- E evidencia a dinâmica social do trabalho coletivo em que os mais fortes colaboram com os mais fracos, de modo a guiá-los na realização de tarefas.

QUESTÃO 111

A seção de cultura do jornal mineiro *Hoje em dia* apresentou algumas chamadas para as atividades que ocorriam no Circuito da Praça da Liberdade, localizado na capital Belo Horizonte. Eram pequenos textos que, nem por isso, deixaram de apresentar elementos de conexão para lhes dar a coerência necessária.

Entre esses elementos coesivos, percebe-se a presença do pronome relativo em:

- A “[...] O Circuito Cultural Praça da Liberdade vem sendo ocupado por atividades formativas e apresentações de dança, *performance* e teatro dentro da programação do ‘[Circuito Aberto] Diálogos Cênicos’.”.
- B “Dançar, meditar, trocar receitas, livros e brinquedos, aprender a fazer mosaicos de papel, brincadeiras e jogos e ainda pontos de tricô e crochê em uma tarde de oficinas é um programa bem bacana e divertido para sábado à tarde.”.
- C “Fernanda Takai se apresenta nesta quarta-feira [26 de nov. 2014] com João Donato, encerrando a série ‘João Donato 80+’, concebida para comemorar os 80 anos do músico. A canção ‘Nagoya’, composta pelos dois, está no repertório do *show*.”.
- D “O *soul* de Tim Maia era a trilha sonora que embalava os artistas enquanto pintavam os enormes muros do pátio interno do Centro de Arte Popular – Cemig, no primeiro dia do ateliê aberto da 4ª edição do ‘Arte Mural’.”.
- E “Um programa bem bacana para o feriado de amanhã em Belo Horizonte é visitar a exposição ‘QuasePoema – Cartas e Outras Escrituras Drummondianas’, na Casa Fiat de Cultura.”.

QUESTÃO 112



SIEBER, Allan. Disponível em: <<http://allansieber.blogosfera.uol.com.br/>>. Acesso em: 29 jan. 2015.

O humor, presente em uma tirinha, ocorre, principalmente, pela quebra de expectativa. No caso da tirinha anterior, essa estratégia foi alcançada quando

- A aliou-se a expressão “coisas inaceitáveis” às esperadas qualidades de um roteiro de filme.
- B apresentaram-se recursos gráficos nos balões, como negrito e grifo.
- C buscou-se coincidir o parecer da personagem, com a atitude sugerida por seu nome.
- D confrontou-se a imagem da caneta no primeiro quadrinho com a do segundo.
- E usou-se um pronome de tratamento que personificou a figura da caneta.

QUESTÃO 113

Pote Cru é meu pastor. Ele me guiará.
Ele está comprometido de monge.
De tarde deambula no azedal entre torsos de
cachorro. trampas, trapos, panos de regra, couros,
de rato ao podre. vísceras de piranhas, baratas
albinas, dalias secas, vergalhos de lagartos,
linguetas de sapatos, aranhas dependuradas em
gotas de orvalho etc. etc.
Pote Cru, ele dormia nas ruínas de um convento
Foi encontrado em osso.
Ele tinha uma voz de oratórios perdidos.

BARROS, M. *Retrato do artista quando coisa*. Rio de Janeiro: Record, 2002.

Ao estabelecer uma relação com o texto bíblico nesse poema, o eu lírico identifica-se com Pote Cru porque

- A entende a necessidade de todo poeta ter voz de oratórios perdidos.
- B elege-o como pastor a fim de ser guiado para a salvação divina.
- C valoriza nos percursos do pastor a conexão entre as ruínas e a tradição.
- D necessita de um guia para a descoberta das coisas da natureza.
- E acompanha-o na opção pela insignificância das coisas.

A carreira do crime

Estudo feito por pesquisadores da Fundação Oswaldo Cruz sobre adolescentes recrutados pelo tráfico de drogas nas favelas cariocas expõe as bases sociais dessas quadrilhas, contribuindo para explicar as dificuldades que o Estado enfrenta no combate ao crime organizado.

O tráfico oferece aos jovens de escolaridade precária (nenhum dos entrevistados havia completado o ensino fundamental) um plano de carreira bem estruturado, com salários que variam de R\$ 400,00 a R\$ 12 000 mensais. Para uma base de comparação, convém notar que, segundo dados do IBGE de 2001, 59% da população brasileira com mais de dez anos que declara ter uma atividade remunerada ganha no máximo o "piso salarial" oferecido pelo crime. Dos traficantes ouvidos pela pesquisa, 25% recebiam mais de R\$ 2 000 mensais; já na população brasileira essa taxa não ultrapassa 6%.

Tais rendimentos mostram que as políticas sociais compensatórias, como o Bolsa-Escola (que paga R\$ 15 mensais por aluno matriculado), são por si só incapazes de impedir que o narcotráfico continue aliciando crianças provenientes de estratos de baixa renda: tais políticas aliviam um pouco o orçamento familiar e incentivam os pais a manterem os filhos estudando, o que de modo algum impossibilita a opção pela delinquência. No mesmo sentido, os programas voltados aos jovens vulneráveis ao crime organizado (circo-escolas, oficinas de cultura, escolinhas de futebol) são importantes, mas não resolvem o problema.

A única maneira de reduzir a atração exercida pelo tráfico é a repressão, que aumenta os riscos para os que escolhem esse caminho. Os rendimentos pagos aos adolescentes provam isso: eles são elevados precisamente porque a possibilidade de ser preso não é desprezível. É preciso que o Executivo federal e os estaduais desmontem as organizações paralelas erguidas pelas quadrilhas, para que a certeza de punição elimine o fascínio dos salários do crime.

FOLHA DE S. PAULO. 15 jan. 2003. Editorial.

No Editorial anterior, o autor defende a tese de que "as políticas sociais que procuram evitar a entrada dos jovens no tráfico não terão chance de sucesso enquanto a remuneração oferecida pelos traficantes for tão mais compensatória que aquela oferecida pelos programas do governo".

Para comprovar sua tese, o autor apresenta

- A) instituições que divulgam o crescimento de jovens no crime organizado.
- B) sugestões que ajudam a reduzir a atração exercida pelo crime organizado.
- C) políticas sociais que impedem o aliciamento de crianças no crime organizado.
- D) pesquisadores que se preocupam com os jovens envolvidos no crime organizado.
- E) números que comparam os valores pagos entre os programas de governo e o crime organizado.

Poema de uma quarta-feira de cinzas

Entre a turba grosseira e fútil
Um *Pierrot* doloroso passa.
Veste-o uma túnica inconsútil
Feita de sonho e de desgraça...

O seu delírio manso agrupa
Atrás dele os maus e os basbaques
Este o indigita, este outro o apupa...
Indiferente a tais ataques.

Nublada a vista em pranto inútil,
Dolorosamente ele passa.
Veste-o uma túnica inconsútil
Feita de sonho e de desgraça.

BANDEIRA, Manuel. *A cinza das horas, Carnaval e o ritmo dissoluto*. Rio de Janeiro: Nova Fronteira, 1994.

Na construção do texto poético, Manuel Bandeira explorou, como principal recurso expressivo, a

- A) capacidade imagética das palavras para criar a cena.
- B) estrofação dos sonetos com a finalidade de criar ritmo.
- C) força das antíteses e dos paradoxos na criação do conflito.
- D) linguagem inusitada para criar estranhamento e emoção.
- E) musicalidade das rimas em esquema interpolado.

Capítulo 1

Óbito do autor

Algum tempo hesitei se devia abrir estas memórias pelo princípio ou pelo fim, isto é, se poria em primeiro lugar o meu nascimento ou a minha morte. Suposto o uso vulgar seja começar pelo nascimento, duas considerações me levaram a adotar diferente método: a primeira é que eu não sou propriamente um autor defunto, mas um defunto autor, para quem a campa foi outro berço; a segunda é que o escrito ficaria assim mais galante e mais novo. Moisés, que também contou a sua morte, não a pôs no introito, mas no cabo; diferença radical entre este livro e o Pentateuco.

[...]

ASSIS, Machado de. *Memórias póstumas de Brás Cubas*. Rio de Janeiro: Nova Aguilar, 1994.

Os elementos estruturais na narrativa contribuem para o efeito de verossimilhança no momento de representar algum aspecto da realidade. Considerando os elementos estruturais empregados no texto, o autor consegue esse efeito devido

- A) ao elemento espacial, que ganha destaque no fragmento.
- B) ao elemento temporal, que é cronológico e determinado.
- C) ao enredo, marcado pela agilidade do discurso do narrador.
- D) ao narrador, que assume uma perspectiva externa aos fatos.
- E) às personagens, que revelam perfil psicológico simples.

Editorial: desvios de energia

A tentativa de tabelar preços e lucros no setor elétrico limitou a oferta adicional de energia em contratos de prazo mais longo. O recurso ao caro mercado de curto prazo e o risco de falta de eletricidade, com a seca, elevaram custos, que o governo não repassou às tarifas.

Assim, só se estimulou o consumo em tempo de escassez, com prejuízos às empresas distribuidoras. Estes foram em parte cobertos por recursos públicos, e há ainda rombos de milhões por negociar. A Eletrobras, que detém 34% da capacidade de geração de eletricidade, está praticamente quebrada.

A má gestão estendeu-se para obras públicas e privadas, que atrasaram e contribuem para a atual crise, pois não há boas agências de fiscalização direta ou atônoma. De resto, a regulação nem satisfaz a necessidade de proteção ambiental nem permite acelerar os inadíveis investimentos.

O plano para uso e exploração de gás está quase parado faz quatro anos. O país ficou sem leilões de áreas de exploração do pré-sal, devido à alteração equivocada das leis do petróleo.

Tal desarranjo e o risco de colapsos minam o crédito e a confiança do país. A presidente precisa revogar o quanto antes também a política de energia de seu primeiro governo.

Disponível em: <<http://www1.folha.uoi.com.br/opiniaio/2014/12/1562097-editorial-desvios-de-energia.shtml>>. Acesso em: 28 jan. 2015.

No processo de elaboração de um texto dissertativo-argumentativo, o autor constrói sua linha de raciocínio apresentando fatos e opiniões. No editorial anterior, observa-se a opinião do autor por meio de um tom de advertência em:

- A "A tentativa de tabelar preços e lucros no setor elétrico limitou a oferta adicional de energia em contratos de prazo mais longo."
- B "Estes foram em parte cobertos por recursos públicos, e ainda há rombos de bilhões por negociar."
- C "A Eletrobras, que detém 34% da capacidade de geração de eletricidade, está praticamente quebrada."
- D "O plano para uso e exploração de gás está parado faz quatro anos."
- E "A presidente precisa revogar o quanto antes também a política de energia do seu primeiro governo."

QUESTÃO 118



Disponível em: <<http://toatoanalagoa.blogspot.com.br/2010/06/bem-vindo-reduza.html>>. Acesso em: 24 nov. 2014.

Consideradas as funções e finalidades que a linguagem estabelece e reconhecendo os elementos responsáveis pela construção do humor na tirinha, a função de linguagem

- A apelativa é exclusiva no texto do último quadro.
- B apelativa é substituída pela função referencial no terceiro quadro.
- C metalinguística é predominante no texto imagético.
- D referencial é exclusiva no texto das placas.
- E referencial é revelada após o predomínio da função apelativa.

Avaliação da Educação Básica pública no Brasil

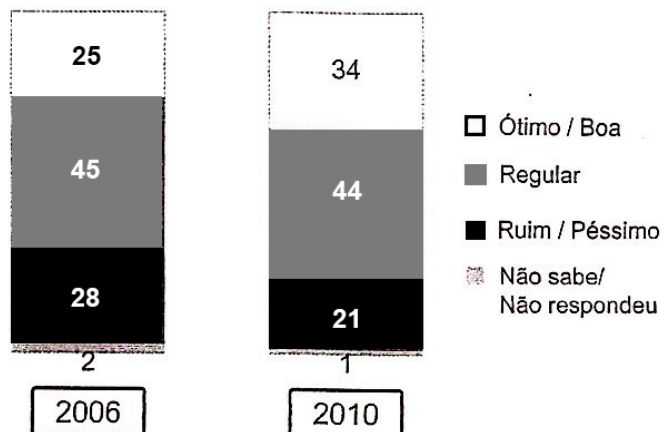

Disponível em: <<http://educarparacrescer.abril.com.br/>>. Acesso em: 29 jan. 2015.

O gráfico apresenta dados referentes à análise dos níveis da educação básica pública no Brasil, em um período de quatro anos. Os pesquisados eram todos eleitores com 16 anos ou mais, que responderam à questão “A Educação no Brasil melhorou?”, e a margem de erro é de dois pontos percentuais para mais ou para menos. Foram feitas 2002 entrevistas domiciliares em todo o país, no período de 13 a 18 de maio de 2010. A pesquisa foi encomendada pelo movimento “Todos pela educação”.

De acordo com o gráfico, constata-se que

- Ⓐ é expressivo o número referente aos indivíduos que não sabem ou não responderam.
- Ⓑ é insuficiente o período de quatro anos para avaliações nos níveis educacionais.
- Ⓒ houve uma diferença considerável no número de pessoas que acreditam que o ensino seja razoável.
- Ⓓ houve uma diminuição no número de pessoas que julgam o ensino básico brasileiro como de má qualidade.
- Ⓔ houve uma diminuição no número de pessoas que julga que houve uma melhoria significativa no ensino.

QUESTÃO 120

Gregório de Matos Guerra nasceu na então capital do Brasil, Salvador, Bahia, em 20 de dezembro de 1636, numa época de grande efervescência social, e faleceu no Recife, Pernambuco, pelas mais recentes pesquisas, em 1695, embora a data tradicionalmente aceita fosse a de 1696. Como poeta de inesgotável fonte satírica, não poupava ao governo, à falsa nobreza da terra nem mesmo ao clero. Não lhe escaparam os padres corruptos, os reinóis e degredados, os mulatos e emboabas, os “caramurus”, os arrivistas e novos ricos, toda uma burguesia improvisada e inautêntica, exploradora da colônia. Perigoso e mordaz, apelidaram-no de “O Boca do Inferno”.

Disponível em: <<http://www.academia.org.br/abl/cgi/cgilua.exe/sys/start.htm?infoid=873&sid=190>>. Acesso em: 01 dez. 2014.

Gregório de Matos não produziu apenas versos satíricos, pois sua escrita ocupou-se também do universo lírico, produzindo versos filosóficos, religiosos e amorosos.

Os versos que confirmam a vertente lírica de Gregório de Matos são:

- Ⓐ A cada canto um grande conselheiro,
Que nos quer governar a cabana, e vinha,
Não sabem governar sua cozinha,
E podem governar o mundo inteiro.
- Ⓑ Nasce o Sol, e não dura mais que um dia,
Depois da Luz se segue a noite escura,
Em tristes sombras morre a formosura,
Em contínuas tristezas a alegria.
- Ⓒ Neste mundo é mais rico, o que mais rapa:
Quem mais limpo se faz, tem mais carepa:
Com sua língua ao nobre o vil decepa:
O Velhaco maior sempre tem capa.
- Ⓓ Senhor Antão de Souza de Meneses,
Quem sobe a alto lugar, que não merece,
Homem sobe, asno vai, burro parece,
Que o subir é desgraça muitas vezes.
- Ⓔ Valha-nos Deus, o que custa,
o que El-Rei nos dá de graça,
que anda a justiça na praça
Bastarda, Vendida, Injusta.

QUESTÃO 121

Meu caro amigo

Meu caro amigo me perdoe, por favor
Se eu não lhe faço uma visita
Mas como agora apareceu um portador
Mando notícias nesta fita
Aqui na terra tão jogando futebol
Tem muito samba, muito choro e *rock'n'roll*
Uns dias chove, noutros dias bate sol
Mas o que eu quero é lhe dizer que a coisa aqui tá preta
Muita mutreta pra levar a situação
Que a gente vai levando de teimoso e de pirraça
E a gente vai tomando, que também, sem a
cachaça
Ninguém segura esse rojão

BUARQUE, C.; HIME, F. Meu caro amigo. In: Chico Buarque. *Meus caros amigos*. LP. Phonogram / Philips, 1976.

Na canção anterior de Chico Buarque, no verso “Se não lhe faço uma visita”, o termo “lhe”

- Ⓐ é um complemento direto do verbo “visitar”, concretizado pelo eu lírico.
- Ⓑ faz papel de sujeito, praticando as ações indicadas no restante da canção.
- Ⓒ mostra subjetividade do poeta, indicando o tempo verbal presente na história.
- Ⓓ refere-se ao narrador – eu lírico – da canção, sugerindo a “visita” não feita.
- Ⓔ tem função de objeto indireto, referindo-se ao destinatário da mensagem.

QUESTÃO 122

Os escritos medievais consagraram um mito poderoso, as chamadas Ilhas Afortunadas ou Ilhas Bem-aventuradas, lugar abençoado, onde reinam primavera eterna e juventude eterna, e onde homens e animais convivem em paz. Essas ilhas, de acordo com as tradições fenícia e irlandesa, encontram-se a oeste do mundo conhecido. Os fenícios as designaram com o nome de Braaz, e os monges irlandeses as chamaram de Hy Brazil. Entre 1325 e 1482, os mapas incluem a oeste da Irlanda e ao sul dos Açores a Insulla de Brazil ou Isola de Brazil, essa terra afortunada e bem-aventurada que a Carta, de Caminha, descreveu.

CHAUÍ, Marilena. *Brasil: mito fundador e sociedade autoritária*. São Paulo: Perseu Abramo, 2000. p. 61-62.

Os fragmentos textuais a seguir foram retirados da *Carta*, de Pero Vaz de Caminha. Aquele cujo teor corrobora o fragmento de texto anterior sobre o "mito da terra afortunada" é:

- A "Posto que o Capitão-mor desta Vossa frota e assim igualmente os outros capitães escrevam a Vossa Alteza dando notícias do achamento desta Vossa terra nova, que agora nesta navegação se achou..."
- B "A feição deles é serem pardos, maneira de avermelhados, de bons rostos e bons narizes. Em geral são bem feitos. Andam nus, sem cobertura alguma. Não fazem o menor caso de encobrir ou de mostrar suas vergonhas e nisso têm tanta inocência como têm em mostrar o rosto."
- C "E depois de acabada a missa, quando sentados nós escutávamos a pregação, muitos deles se levantaram e começaram a tocar corno ou buzina, saltando e dançando por um bom tempo."
- D "Parece-me gente de tal inocência que, se homem os entendesse e eles a nós, seriam logo cristãos, porque eles, segundo parece, não têm nem entendem em nenhuma crença."
- E "Eles não lavram nem criam. Nem há aqui boi, vaca, cabra, ovelha ou galinha, ou qualquer outro animal que esteja acostumado ao convívio com o homem. E não comem senão deste inhame, de que aqui há muito, e dessas sementes e frutos que a terra e as árvores de si deitam."

QUESTÃO 123

Texto injuntivo

Indica como realizar uma ação. Também é utilizado para prever acontecimentos e comportamentos. Utiliza linguagem objetiva e simples. Os verbos são, na sua maioria, empregados no modo imperativo, porém nota-se também o uso do infinitivo e o uso do futuro do presente do modo indicativo.

Disponível em: <http://pt.wikipedia.org/wiki/Tipos_textuais>. Acesso em: 26 jan. 2015.

As características apresentadas para o tipo textual injuntivo podem ser percebidas em inúmeros gêneros textuais com os quais nos deparamos no dia a dia, como

- A apresentação de trabalho.
- B bula de remédio.
- C conversa informal.
- D notícia jornalística.
- E mensagem de celular.

QUESTÃO 124

Quando pensamos em bancos, imaginamos grandes empresas com agências elegantes, equipadas com caixas eletrônicos e funcionários engravatados, muita burocracia e mil procedimentos de segurança. Mas dezenas de pequenas instituições financeiras estão mudando a relação que milhares de brasileiros têm com o próprio dinheiro. São os bancos comunitários, criados em vilas e favelas, que contam com moeda e sistema de crédito próprios e fomentam as economias locais. [...]

[...]

Uma das condições para a criação de um banco comunitário, como o próprio nome já dá a entender, é o envolvimento da comunidade. Isso porque o objetivo final não é o lucro, e sim o desenvolvimento da economia do entorno. Para tanto é criada uma moeda própria, que circula apenas na comunidade.

Os moradores podem pegar dois tipos de empréstimo: um para produção, como reforma de uma loja ou compra de estoque, em reais, e outro para consumo, compra de alimentos e outros produtos, na moeda do banco. Dessa forma, artigos como alimentos, roupas, sapatos e até serviços de beleza ou aulas são consumidos na comunidade, nas lojas que aceitam a nova moeda, fazendo com que o dinheiro não deixe a região e impulse a economia local [...].

Disponível em: <<http://revistaplaneta.terra.com.br/secao/meio-ambiente/donos-do-proprio-dinheiro>>. Acesso em: 17 nov. 2014.

Sobre a relação entre os bancos comunitários e a população brasileira, os argumentos e as informações apresentados no texto indicam que

- A aceitam-se diferentes moedas, como roupas e alimentos, aumentando o nível social da comunidade.
- B aumenta-se a circulação externa da moeda, enriquecendo grande parte da comunidade.
- C focaliza-se nos lucros do indivíduo, em detrimento aos das próprias instituições financeiras.
- D há possibilidade de empréstimos benéficos à comunidade e de franco crescimento dessas empresas.
- E há, ainda, resistência da comunidade, ao apresentar antigas dívidas e salários às empresas.

QUESTÃO 125

Nós, brasileiros, estamos acostumados a ver juras de amor, feitas diante de Deus, serem quebradas por traição, interesses financeiros e sexuais. Casais se separam como inimigos, quando poderiam ser bons amigos, sem traumas. Bastante interessante a reportagem sobre separação. Mas acho que os advogados consultados, por sua competência, estão acostumados a tratar de grandes separações. Será que a maioria dos leitores da revista tem obras de arte que precisam ser fotografadas antes da separação? Não seria mais útil dar conselhos mais básicos? Não seria interessante mostrar que a separação amigável não interfere no modo de partilha dos bens? Que, seja qual for o tipo de separação, ela não vai prejudicar o direito à pensão dos filhos? Que acordo amigável deve ser assinado com atenção, pois é bastante complicado mudar suas cláusulas? Acho que essas são dicas que podem interessar ao leitor médio.

Disponível em: <<http://revistaepoca.globo.com>>.
Acesso em: 26 fev. 2012 (Adaptação).

O texto foi publicado em uma revista de grande circulação na seção de carta do leitor. Nele, um dos leitores manifesta-se acerca de uma reportagem publicada na edição anterior da revista construir. Ao fazer sua argumentação, o autor do texto

- A faz uma síntese do que foi abordado na reportagem.
- B discute problemas conjugais que conduzem à separação.
- C aborda a importância dos advogados em processos de separação.
- D oferece dicas para orientar as pessoas em processos de separação.
- E rebate o enfoque dado ao tema pela reportagem, lançando novas ideias.

QUESTÃO 126

WATERSON. Bill. Disponível em: <http://2.bp.blogspot.com/_T73B666HnAk/Sw8cXI-86pl/AAAAAAAAAFoc/SgPmLdLZ27w/s400/Coisa+verde+-+mutante.gif>.
Acesso em: 28 jan. 2015.

Na tirinha, observa-se que o uso dos pronomes pessoais é adequado a um contexto comunicativo informal, mas condenado pela perspectiva da Gramática Normativa. A reescrita segundo a norma-padrão é:

- A "irá transformar-te" e "fazer-lhe".
- B "irá lhe transformar" e "fazer-lhe".
- C "irá transformá-lo" e "fazê-lo".
- D "te irá transformar" e "o fazer".
- E "irá o transformar" e "fazer-te".

QUESTÃO 127

Vida no trabalho

Um processo de seleção pode ser bastante concorrido, e passar pelo primeiro estágio – o envio do currículo – nem sempre é fácil. É nessa hora que erros banais podem traçar o destino do candidato: a próxima etapa ou a lixeira do recrutador.

Em uma pesquisa divulgada em setembro de 2014, pelo site de empregos Elancers, 43% dos profissionais de RH entrevistados apontaram que as falhas imperdoáveis são os erros de escrita e digitação. “Na verificação de um volume grande de currículos, os erros ortográficos, gramaticais ou de digitação tornam-se critérios eliminatórios”, afirma o presidente da empresa, Cesar Tegon.

De acordo com o estudo, o segundo lugar entre os erros fatais (18%) é a prática de citar competências que não se têm, apenas para se encaixar no perfil da vaga. “O candidato até pode ser chamado para a entrevista, mas logo o selecionador perceberá que ele não se enquadra nas exigências para a função”, diz Tegon.

Francine Silva, gerente da Luandre, empresa de consultoria de RH, diz que é muito comum encontrar pessoas que mentem em relação ao idioma estrangeiro, por exemplo: “Muita gente informa que tem o inglês avançado, mas, na hora da entrevista na língua inglesa, não consegue dialogar”.

Disponível em: <<http://mulher.uol.com.br/comportamento/noticias/redacao/2014/12/08/para-nao-ser-eliminada-de-cara-evite-sete-erros-no-curriculo.htm>>. Acesso em: 29 jan. 2015.

Segundo o texto anterior, o primeiro requisito para a continuidade no processo seletivo vem da

- Ⓐ apresentação sincera das competências que possui.
- Ⓑ exposição dos dados, demonstrando domínio da norma-padrão.
- Ⓒ exposição verdadeira do domínio de língua estrangeira.
- Ⓓ inserção de dados pessoais para uma avaliação mais subjetiva.
- Ⓔ omissão de dados que não sejam relevantes para a vaga pretendida.

QUESTÃO 128



Disponível em: <<http://aletp.com/2006/08/28/ideias-vem-com-lapis-e-borracha/>>. Acesso em: 29 jan. 2015.

Nas publicidades, normalmente, há interação entre textos verbais e não verbais. Levando em conta essa interação, na peça publicitária anterior, o texto não verbal, em relação ao verbal,

- Ⓐ apresenta uma inovação de seus produtos quanto a seus concorrentes.
- Ⓑ confirma a eficiência do lápis e da borracha, ao “criar” o telefone sem fio.
- Ⓒ corrobora a produtividade do lápis com imagens esclarecedoras.
- Ⓓ demonstra a precisão existente entre o desenhar e o apagar.
- Ⓔ explicita os principais produtos da empresa e sua utilidade.

QUESTÃO 129

Mortalidade por Aids cai, mas aumentam casos entre homens jovens

Caiu o número de mortes por Aids no Brasil, mas aumentou a incidência de casos entre homens jovens de 15 a 24 anos, segundo dados do Boletim Epidemiológico HIV-Aids divulgados nesta segunda-feira [01 jan. 2014], Dia Mundial de Luta contra a Aids.

De acordo com o boletim, houve uma queda de 13% na mortalidade por Aids no Brasil entre 2000 e 2013. Do total de mortes em decorrência da doença ocorridas no período, 198 534 (71,3%) ocorreram entre homens, e 79 655 (28,6%) entre mulheres.

O coeficiente de mortalidade por Aids caiu 67,3% nos últimos 10 anos, passando de 6,1 casos de mortes por 100 mil habitantes em 2004, para 5,7 casos em 2013.

Em 2013, cresceu 29% o número de pessoas em tratamento de Aids no Brasil, comparado com o ano anterior. De janeiro a outubro, 61 221 iniciaram a terapia para controlar o HIV, de acordo com o Ministério da Saúde. No entanto, segundo o ministro da Saúde, Arthur Chioro, 200 mil pessoas ainda não têm acesso ao tratamento, e 150 mil pessoas têm HIV positivo, mas não sabem que têm a doença.

Disponível em: <<http://noticias.bol.uol.com.br/ultimas-noticias/ciencia/2014/12/01/epidemia-de-aids-cresce-entre-jovens-e-em-homens-no-brasil-diz-governo.htm>>. Acesso em: 29 jan. 2015.

O título do texto remete a um possível paradoxo que se confirma com o uso da conjunção “mas”. Se levar em conta somente a primeira parte do título, o dado que comprovaria essa afirmativa seria:

- Ⓐ Ocorreram óbitos, no período de 13 anos, que abrangem 198 534 homens.
- Ⓑ As mulheres perfazem um número bem menor, ou seja, 79 655.
- Ⓒ Por cada 100 habitantes, há registro de óbito na ordem de 5,7 casos em 2013.
- Ⓓ Hoje, segundo a pesquisa, ainda há 200 mil pessoas que não têm acesso a tratamento no Brasil.
- Ⓔ 150 mil pessoas têm HIV positivo, mas não sabem que são portadoras da doença.

QUESTÃO 130

É muito raro que um novo modo de comunicação ou de expressão suplante completamente os anteriores. Fala-se menos desde que a escrita foi inventada? Claro que não. Contudo, a função da palavra viva mudou, uma parte de suas missões nas culturas puramente orais tendo sido preenchida pela escrita: transmissão dos conhecimentos e das narrativas, estabelecimento de contratos, realização dos principais atos rituais ou sociais etc. Novos estilos de conhecimento (o conhecimento "teórico", por exemplo) e novos gêneros (o código de leis, o romance etc.) surgiram. A escrita não fez com que a palavra desaparecesse, ela complexificou e reorganizou o sistema da comunicação e da memória social.

A fotografia substituiu a pintura? Não, ainda há pintores ativos. As pessoas continuam, mais do que nunca, a visitar museus, exposições e galerias, compram as obras dos artistas para pendurá-las em casa. Em contrapartida, é verdade que os pintores, os desenhistas, os gravadores, os escultores não são mais – como foram até o século XIX – os únicos produtores de imagens.

LÉVY, P. *Cibercultura*. São Paulo: 34. Ed. 1999. [Fragmento]

A substituição pura e simples do antigo pelo novo ou do natural pelo técnico tem sido motivo de preocupação de muita gente. O texto encaminha uma discussão em torno desse temor ao

- A considerar as relações entre o conhecimento teórico e o conhecimento empírico e acrescenta que novos gêneros textuais surgiram com o progresso.
- B observar que a língua escrita não é uma transcrição fiel da língua oral e explica que as palavras antigas devem ser utilizadas para preservar a tradição.
- C perguntar sobre a razão de as pessoas visitarem museus, exposições etc., e reafirma que os fotógrafos são os únicos responsáveis pela produção de obras de arte.
- D reconhecer que as pessoas temem que o avanço dos meios de comunicação, inclusive *on-line*, substitua o homem e leve alguns profissionais ao esquecimento.
- E revelar o receio das pessoas em experimentar novos meios de comunicação, com medo de sentirem retrógradas.

QUESTÃO 131**palestra sobre os novos tempos**

DAHMER, André. Disponível em: <<http://www.malvados.com.br/>>. Acesso em: 10 dez. 2014.

A tirinha aborda uma prática recorrente na contemporaneidade: a utilização das redes sociais virtuais. A fala do terceiro quadrinho contém uma crítica à(ao)

- A democratização dos aparatos virtuais na contemporaneidade.
- B existência da escravidão em tempos remotos.
- C possibilidade de escravos terem acesso às redes sociais.
- D tempo disponibilizado na utilização das redes virtuais.
- E tempo gasto pelos escravos na construção das pirâmides.

QUESTÃO 132

O “Portal Domínio Público”, lançado em novembro de 2004, propõe o compartilhamento de conhecimentos de forma equânime e gratuita, colocando à disposição de todos os usuários da Internet uma biblioteca virtual que deverá constituir referência para professores, alunos, pesquisadores e para a população em geral. Esse portal constitui um ambiente virtual que permite a coleta, a integração, a preservação e o compartilhamento de conhecimentos, sendo seu principal objetivo o de promover o amplo acesso às obras literárias, artísticas e científicas (na forma de textos, sons, imagens e vídeos), já em domínio público ou que tenham a sua divulgação devidamente autorizada.

BRASIL. Ministério da Educação. Disponível em: <<http://www.dominiopublico.gov.br>>. Acesso em: 29 jul. 2009 (Adaptação).

Considerando a função social das informações geradas nos sistemas de comunicação e informação, o ambiente virtual descrito no texto exemplifica

- Ⓐ a dependência das escolas públicas quanto ao uso de sistemas de informação.
- Ⓑ a ampliação do grau de interação entre as pessoas, a partir de tecnologia convencional.
- Ⓒ a democratização da informação, por meio da disponibilização de conteúdo cultural e científico à sociedade.
- Ⓓ a comercialização do acesso a diversas produções culturais nacionais e estrangeiras via tecnologia da informação e da comunicação.
- Ⓔ a produção de repertório cultural direcionado a acadêmicos e educadores.

QUESTÃO 133**O dia em que o peixe saiu de graça**

Uma operação do Ibama para combater a pesca ilegal na divisa entre os Estados do Pará, Maranhão e Tocantins incinerou 110 quilômetros de redes usadas por pescadores durante o período em que os peixes se reproduzem. Embora tenha um impacto temporário na atividade econômica da região, a medida visa preservá-la ao longo prazo, evitando o risco de extinção dos animais. Cerca de 15 toneladas de peixes foram apreendidas e doadas para instituições de caridade.

EPOCA. 23 mar. 2009 (Adaptação).

A notícia, do ponto de vista de seus elementos constitutivos,

- Ⓐ apresenta argumentos contrários à pesca ilegal.
- Ⓑ tem um título que resume o conteúdo do texto.
- Ⓒ informa sobre uma ação, a finalidade que a motivou e o seu resultado.
- Ⓓ dirige-se aos órgãos governamentais dos estados envolvidos na referida operação do Ibama.
- Ⓔ introduz um fato com a finalidade de incentivar movimentos sociais em defesa do meio ambiente.

QUESTÃO 134**Pais e filhos**

- Mãe... Por que tem tanto mosquito?
- Tira a mão daí.
- Se eu tirar vem mosquito, mãe.
- Tira a mão daí já!
- A senhora ainda tá brava com ele?
- Não, acho que não.
- Então por que a gente não tira ele daqui?
- Não sei...
- A gente podia pôr ele no quarto.
- Não. Não quero mais ele lá.
- Mãe... o papai não vai acordar?
- Não, acho que não.

BONASSI, Fernando. *100 coisas*. São Paulo: Angra, 2000.

Os minicontos de Fernando Bonassi apresentam situações de desconforto típicas do início do século XXI, por exemplo, a angústia urbana, a marginalização, a violência, as desorientações dos sujeitos, a desintegração das famílias e das instituições.

O miniconto “Pais e filhos” apresenta em sua estrutura narrativa uma situação incerta, que é a(o)

- Ⓐ idade do filho.
- Ⓑ origem dos mosquitos.
- Ⓒ possível assassinato do pai.
- Ⓓ rispidez da mãe.
- Ⓔ sono pesado do pai.

QUESTÃO 135

Disponível em: <http://www.namocerta.org.br/boj_9803.php>. Acesso em: 29 jan. 2015.

Os textos publicitários podem auxiliar em campanhas para o combate de males que afligem a sociedade. O principal recurso utilizado pelo texto em foco para atingir esse objetivo foi a

- Ⓐ estilização da placa de trânsito, que traduz, nesse contexto, a ideia de proteção.
- Ⓑ expressão “Na mão certa”, que indica que as estradas devem ser trafegadas pela mão adequada.
- Ⓒ imagem do caminhão, já que são os caminhoneiros os principais responsáveis por esse delito.
- Ⓓ linguagem verbal da peça publicitária, que, por si só, garante a intenção da campanha.
- Ⓔ localização de onde esses abusos ocorrem com a maior frequência, pois são lugares ermos.

QUESTÃO 136

Para incentivar novas descobertas, o Clay Mathematics Institute, no ano 2000, ofereceu um prêmio de 1 milhão de dólares (cerca de 2,35 milhões de reais) para quem resolvesse um dos sete problemas matemáticos sem resposta do Prêmio Millenium. Apenas um matemático chegou ao resultado de um deles até agora. O russo Grigori Perelman, em 2003, encontrou e apresentou a resposta de uma hipótese intitulada Conjectura de Poincaré e foi agraciado com o prêmio milionário. Porém, para surpresa de todos, recusou o prêmio, assim como a Medalha Field – considerado o Nobel da Matemática.

Disponível em: <<http://www.engenhariae.com.br/colunas/os-problemas-de-matematica-que-valem-1-milhao-de-dolares/>>. Acesso em: 05 dez. 2014 (Adaptação).

Considerando as informações do texto, o matemático Grigori Perelman, ao abrir mão do prêmio oferecido pela sua resolução, deixou de ganhar, em reais, a quantia de

- A 10×10^4
- B 10×10^5
- C 235×10^3
- D 235×10^4
- E 235×10^5

QUESTÃO 137

Uma pesquisa realizada por estudantes da Faculdade de Estatística mostra, em horas por dia, como os jovens entre 12 e 18 anos gastam seu tempo, tanto durante a semana (de segunda-feira a sexta-feira), como no fim de semana (sábado e domingo). A seguinte tabela ilustra os resultados da pesquisa.

Rotina Juvenil	Durante a semana	No fim de semana
Assistir à televisão	3	3
Atividades domésticas	1	1
Atividades escolares	5	1
Atividades de lazer	2	4
Descanso, higiene e alimentação	10	12
Outra atividades	3	3

De acordo com esta pesquisa, quantas horas de seu tempo gasta um jovem entre 12 e 18 anos, na semana inteira (de segunda-feira a domingo), nas atividades escolares?

- A 20
- B 21
- C 24
- D 25
- E 27

QUESTÃO 138

Um professor fez um levantamento das idades dos seus alunos e organizou os dados coletados em uma tabela, apontando a sua frequência e os seus indicadores estatísticos, conforme visto a seguir:

Idade	Frequência
17	2
18	4
19	10
20	4
21	2

Média: 19
 Moda: 19
 Mediana: 19
 Variância:
 Desvio Padrão: 1,044

Ao elaborar a tabela, o professor, por acidente, deletou o valor da variância dos dados obtidos. Recalculando o valor, o resultado obtido foi, aproximadamente, de

- A 0.
- B 0,5.
- C 1,09.
- D 1,23.
- E 1,52.

QUESTÃO 139

Na construção civil, usualmente se confecciona o concreto nas chamadas “caixarias”, que possuem a forma de um paralelepípedo. Para a confecção, são comumente usadas latas de 20 litros de capacidade.

Sabe-se que, em uma das etapas da obra, o volume de concreto estimado era de 40 m³, que corresponde ao volume de

- A 200 latas.
- B 2 000 latas.
- C 20 000 latas.
- D 200 000 latas.
- E 2 000 000 latas.

QUESTÃO 140

Hoje em dia, viajar de avião ficou bem mais acessível e, muitas vezes, até mais barato do que de ônibus, dependendo do dia e do horário em que a viagem vai acontecer.

Certo domingo, uma companhia de aviação anunciou uma promoção de desconto de 20% no valor das passagens cujo horário de saída fosse às 3 horas da madrugada da segunda-feira. No entanto, devido a um atraso em um desses seus voos, a companhia acabou devolvendo 30% da importância paga por cada passageiro para esse mesmo voo.

O desconto total dado a esses passageiros foi de

- A 56%.
- B 50%.
- C 47%.
- D 44%.
- E 40%.

QUESTÃO 141

Um dos estudos importantes na torção de um parafuso está associado aos ângulos impostos na lateral da sua cabeça para garantir que ele não seja danificado. As inclinações geram componentes em pontos de pressão que lascam ou amassam o parafuso com a colocação da chave e, em muitos momentos, inviabilizam seu uso.

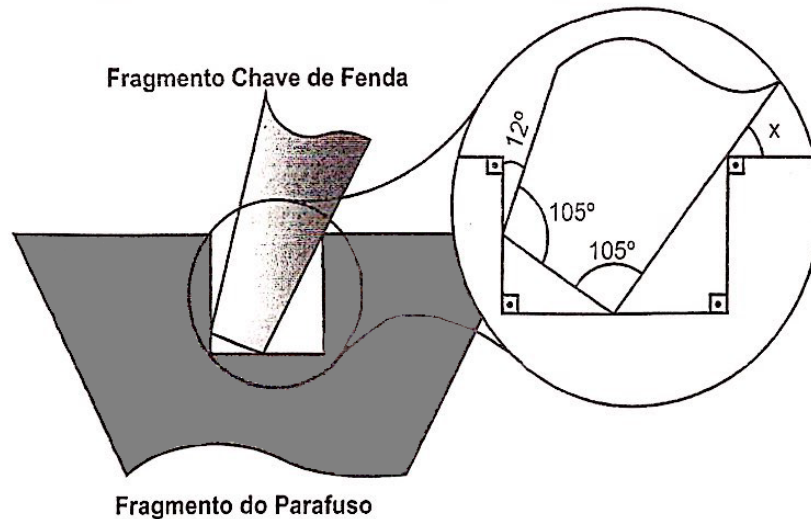

Um pesquisador precisará efetuar a medição do ângulo com a parede lateral da fenda, representado por x na figura, para o cálculo da pressão.

O valor, em graus, que deverá ser encontrado por ele é

- A 35.
- B 38.
- C 43.
- D 45.
- E 48.

QUESTÃO 142

Um professor de matemática escreveu em um quadro o número 2015. Em seguida, propôs o seguinte desafio para seus alunos: inserir o algarismo 3 à esquerda, à direita ou entre os algarismos de 2015, formando um número de cinco algarismos que seja o menor possível.

Os alunos que acertaram o desafio, colocaram o algarismo 3

- A à esquerda do 2.
- B entre o 2 e o 0.
- C entre o 0 e o 1.
- D entre o 1 e o 5.
- E à direita do 5.

QUESTÃO 143**Site da BHTrans permite calcular o preço da corrida de táxi**

O preço de uma corrida de táxi em Belo Horizonte costumava ser um mistério só desvendado quando o passageiro chegava a seu destino. Desde a última terça (30 de abril de 2013), quem utiliza esse meio de transporte pode se programar melhor e ter uma boa noção de quanto custará a corrida. A BHTrans lançou o Como Vou de Táxi, um serviço na Internet que permite ao usuário calcular o preço de um determinado itinerário.

Disponível em: <<http://vejabh.abril.com.br/edicoes/taxi-bhtrans-servico-dinheiro-tarifa-740253.shtml>>. Acesso em: 05 dez. 2014.

Considere que, para calcular o valor da corrida, o *software* da BHTrans use os seguintes valores:

- bandeirada: R\$ 4,20;
- quilômetro rodado: R\$ 2,58 por km (bandeira 1) e R\$ 3,10 por km (bandeira 2);
- valor pelo tempo do veículo parado: R\$ 24,85 a hora (paradas em semáforos, engarrafamentos etc.).

De acordo com essas informações, o valor de uma corrida de táxi em Belo Horizonte, cujo trajeto tem uma distância de 13 km, realizada no período em que é cobrado o valor da bandeira 2 e que o tempo parado no percurso seja de 12 minutos, é

- A R\$ 49,47.
- B R\$ 45,27.
- C R\$ 44,50.
- D R\$ 42,71.
- E R\$ 38,51.

QUESTÃO 144

O conhecimento das propriedades geométricas é importante para determinar custos de produção em diversas situações, por exemplo, no cálculo da quantidade de matéria-prima a ser utilizada.

Um artesão fabrica peças de metal no formato triangular regular com um furo na região central, obtido pela retirada de um círculo inscrito no triângulo, como representado na figura a seguir:

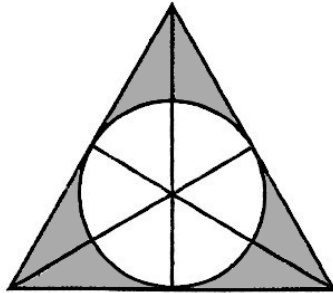

Para garantir que a peça mantenha a forma original mesmo após a retirada do círculo, os lados do triângulo são mantidos unidos por arames de aço, com 5,2 cm de comprimento.

Para calcular o custo das peças, o artesão necessita determinar a medida do raio do círculo retirado, que, em centímetros, aproximadamente, é

- A 1,73.
- B 2,02.
- C 3,46.
- D 4,04.
- E 5,34.

QUESTÃO 145

Um restaurante que serve refeições no estilo “prato feito” utiliza um sistema de cartelas para incentivar a fidelidade dos seus clientes. A cada refeição realizada, a cartela recebe um adesivo do restaurante. O cliente que apresentar 5 adesivos ganha a próxima refeição.

Com o esquema adotado, o restaurante dá um desconto aos clientes contemplados de, aproximadamente,

- A 16%.
- B 20%.
- C 25%.
- D 33%.
- E 45%.

QUESTÃO 146

Durante uma viagem, Fagundes abasteceu seu carro flex em três postos de combustível deferentes. Foram 25 litros de gasolina no posto A, 15 litros de álcool no posto B e 10 litros de gasolina no posto C. A tabela a seguir mostra os preços praticados por esses postos:

Posto	Preço do litro do álcool (R\$)	Preço do litro da gasolina (R\$)
A	2,10	3,20
B	1,80	2,90
C	2,00	2,80

Considerando-se o gasto total com o abastecimento, o preço médio do litro de combustível pago por ele é igual a

- A R\$ 2,30.
- B R\$ 2,50.
- C R\$ 2,70.
- D R\$ 2,80.
- E R\$ 2,90.

QUESTÃO 147

Em uma atividade escolar, um barbante é inserido em canudinhos de diversos comprimentos para formar triângulos, conforme mostra a figura a seguir:

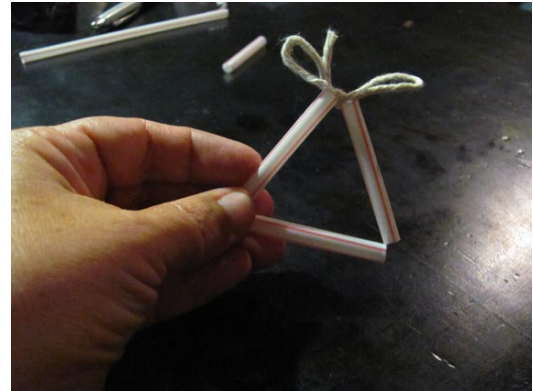

Disponível em: <http://yvypora.files.wordpress.com/2012/01/img_4019.jpg>. Acesso em: 18 dez. 2014.

Um dos alunos da classe possuía dois canudinhos, sendo um deles de 8 e o outro de 6 cm. Na atividade, estão disponíveis canudinhos com medidas inteiras que variam entre 3 e 11 cm.

Sabendo-se que o triângulo que esse aluno formará é escaleno, o número de possibilidades de escolha do comprimento do terceiro canudinho é igual a

- A 11.
- B 10.
- C 9.
- D 8.
- E 7.

QUESTÃO 148

Quando se quer fazer uma promoção, é comum vender mais de um produto (em forma de kits) para que o cliente obtenha um determinado desconto. Observe as promoções a seguir de três produtos diferentes:

Produto	Desconto
A	Leve 6, pague 5
B	Leve 5, pague 4
C	Leve 4, pague 4

Sejam D_1 , D_2 e D_3 os respectivos descontos percentuais dados no valor total de cada um dos kits A, B e C. A relação existente entre eles é

- A $D_1 = D_2 = D_3$
- B $D_1 > D_2 > D_3$
- C $D_1 < D_2 = D_3$
- D $D_1 = D_2 > D_3$
- E $D_1 < D_2 < D_3$

QUESTÃO 149

Um número natural é denominado quadrado perfeito quando ele é igual ao quadrado de um número natural. Por exemplo, 49 é um quadrado perfeito, pois $49 = 7^2$.

Cláudio, professor de Matemática, é dono de uma escola e percebeu que, em 2010, o total de alunos matriculados foi um número quadrado perfeito. Em 2011, a escola matriculou 61 alunos a mais que no ano anterior e, curiosamente, o número de matrículas continuou sendo um número quadrado perfeito.

Quantas foram as matrículas efetuadas em 2011?

- A 1 600
- B 1 089
- C 1 024
- D 961
- E 841

QUESTÃO 150

Em uma aula sobre multiplicação de números naturais, o professor Adalberto desafiou seus alunos a efetuar o mais rápido possível a seguinte conta:

$$\begin{array}{r} A4B5 \\ \times \quad 3 \\ \hline 4C7D \end{array}$$

Depois de um tempo pensando, sua aluna Aline acabou sendo a primeira aluna a encontrar uma resposta, acertando-a.

O valor da soma dos números A, B, C e D encontrado por ela é igual a

- A 8.
- B 9.
- C 10.
- D 11.
- E 12.

QUESTÃO 151

Em uma empresa, o valor em reais descontado em folha de cada funcionário para pagamento mensal do tiquete-alimentação correspondia a 4% do salário de cada um deles. Após um reajuste de 8% sobre os salários praticados até julho de 2014, a empresa não alterou o valor em reais do desconto relativo ao benefício. Com isso, um funcionário dessa empresa passou a receber, mensalmente, a quantia de R\$ 2 600,00, valor já com o desconto.

Com base nessas informações, o valor pago por esse funcionário, em agosto de 2014, pelo tiquete-alimentação, é igual a

- A R\$ 80,00.
- B R\$ 85,00.
- C R\$ 90,00.
- D R\$ 95,00.
- E R\$ 100,00.

QUESTÃO 152

Em 2014, o aluguel da casa de Fernando correspondeu a 30% de seu salário. Em 2015, o aluguel sofrerá um acréscimo de 10%, uma vez que está sem reajuste há três anos.

Para que o aluguel de Fernando continue a representar o mesmo percentual de seu salário em 2014, qual deve ser o aumento percentual de seu salário em 2015?

- A 5%
- B 7%
- C 10%
- D 12%
- E 15%

QUESTÃO 153

Pêndulo é um sistema composto por uma massa acoplada a um pivô que permite sua movimentação livremente. A massa fica sujeita à força causada pela gravidade.

O modelo mais simples e que tem maior utilização é o pêndulo simples. Esse pêndulo consiste em uma massa presa a um fio flexível e inextensível em uma de suas extremidades e livre na outra, representado da seguinte forma:

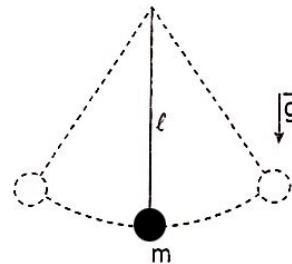

Sabe-se que o período de um pêndulo simples pode ser expresso por $T = 2\pi\sqrt{\frac{\ell}{g}}$, em que ℓ é o comprimento do fio, e g , a aceleração da gravidade.

Disponível em: <<http://www.sofisica.com.br/conteudos/Ondulatoria/MHS/pendulo.php>>. Acesso em: 22 dez. 2014 (Adaptação).

Se o comprimento do fio for reduzido em 36%, o período do pêndulo será reduzido em

- A 20%.
- B 36%.
- C 60%.
- D 64%.
- E 80%.

QUESTÃO 154

O volume de um paralelepípedo é dado pelo produto de suas três dimensões: comprimento x largura x altura.

Se uma caixa d'água de 2,5 m de comprimento, 2 m de largura e 1 m de altura possui água até a metade de sua altura, para enchê-la completamente seriam necessários, exatamente, em litros, mais

- A 200.
- B 250.
- C 500.
- D 2 000.
- E 2 500.

QUESTÃO 155

A resistência mecânica S de uma viga de madeira, em forma de um paralelepípedo retângulo, é diretamente proporcional à sua largura (b) e ao quadrado de sua altura (d) e inversamente proporcional ao quadrado da distância entre os suportes da viga, que coincide com o seu comprimento (x), conforme ilustra a figura. A constante de proporcionalidade k é chamada de resistência da viga.

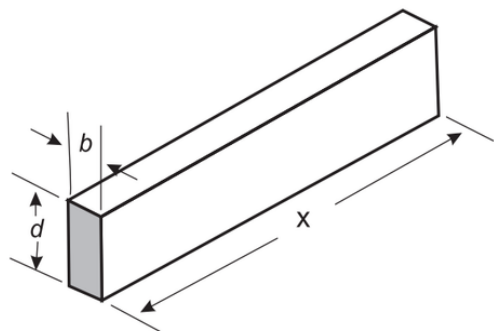

BUSHAW, D. et al. Aplicações da matemática escolar. São Paulo: Atual, 1997. (Foto: Reprodução/Enem)

A expressão que traduz a resistência S dessa viga de madeira é

A $S = \frac{k \cdot b \cdot d^2}{x^2}$

B $S = \frac{k \cdot b \cdot d}{x^2}$

C $S = \frac{k \cdot b \cdot d^2}{x}$

D $S = \frac{k \cdot b^2 \cdot d}{x}$

E $S = \frac{k \cdot b \cdot 2d}{2x}$

QUESTÃO 156

Aplicar descontos no preço de mercadorias é uma prática comum no comércio para incentivar o consumidor a comprar. Porém, a concessão de descontos deve ser criteriosa, pois a venda de um produto abaixo de seu valor de mercado pode significar prejuízo para o lojista.

Suponha que, aplicando um desconto de $p\%$ sobre todos os produtos de sua loja, um comerciante tenha atualizado no sistema de controle de vendas os preços de todas as mercadorias multiplicando-os por um fator. Por recomendação do gerente comercial, resolve-se retirar o desconto, retornando os preços aos seus valores originais.

Para retirar o desconto, o comerciante deve multiplicar os novos preços pelo fator

A $p\%$.

B $1 - p\%$.

C $1 + p\%$.

D $\frac{1}{1 - p\%}$

E $\frac{1}{1 + p\%}$

QUESTÃO 157

As naves utilizadas nas viagens espaciais atingem velocidades muito superiores às normalmente desenvolvidas por veículos terrestres.

Suponha que uma nave percorra uma distância de 20 000 km entre dois asteroides em aproximadamente 1 200 horas.

A velocidade média dessa nave, em metros por dia, é, aproximadamente, de

A 4×10

B 4×10^3

C 4×10^5

D 4×10^7

E 4×10^9

QUESTÃO 158

Pode-se formar triângulos utilizando palitos de 1 cm de comprimento, como mostra a figura a seguir:

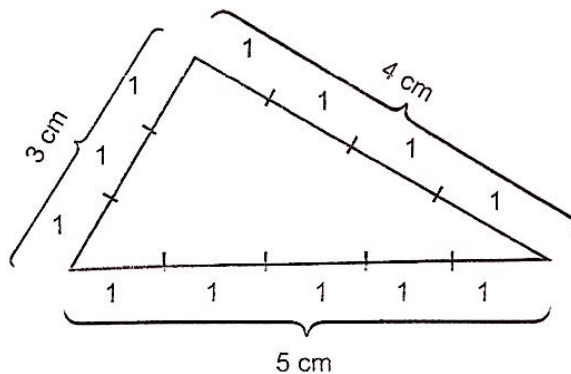

Fixando o perímetro em 12 cm e um dos lados em 4 cm, o número total de triângulos distintos que podem ser formados com esse mesmo número de palitos é

A 2.

B 3.

C 4.

D 5.

E 6.

QUESTÃO 159

Em uma escola, 40% dos estudantes são do sexo masculino. Entre eles, 30% possuem olhos claros. Já entre as alunas, esse percentual sobe para 40%. O total de estudantes da escola é de 1 200.

O número total de estudantes que possuem olhos claros é

A 300.

B 360.

C 432.

D 480.

E 600.

QUESTÃO 160

Um grupo de pacientes com Hepatite C foi submetido a um tratamento tradicional em que 40% desses pacientes foram completamente curados. Os pacientes que não obtiveram cura foram distribuídos em dois grupos de mesma quantidade e submetidos a dois tratamentos inovadores. No primeiro tratamento inovador, 35% dos pacientes foram curados e, no segundo, 45%.

Em relação aos pacientes submetidos inicialmente, os tratamentos inovadores proporcionaram cura de:

- A 16%.
- B 24%.
- C 32%.
- D 48%.
- E 64%.

QUESTÃO 161

A água do mar não tem salinidade uniforme ao redor do globo. Sua salinidade média é próxima de 35, o que significa que, para cada litro de água do mar, há 35 gramas de sais dissolvidos, cuja maior parte é cloreto de sódio (NaCl). Se considerarmos que todo o sal dissolvido na água do mar é cloreto de sódio, quantos litros de água do mar são necessários para obtermos 210 gramas desse sal?

- A 5
- B 6
- C 8
- D 9
- E 10

QUESTÃO 162

Uma luminária possui uma base de formato quadrado. Para sua sustentação, são ancorados três cabos que partem dessa base quadrada, de pontos que formam um triângulo, convergindo em um ponto B. O ponto A representa o centro de massa desse triângulo.

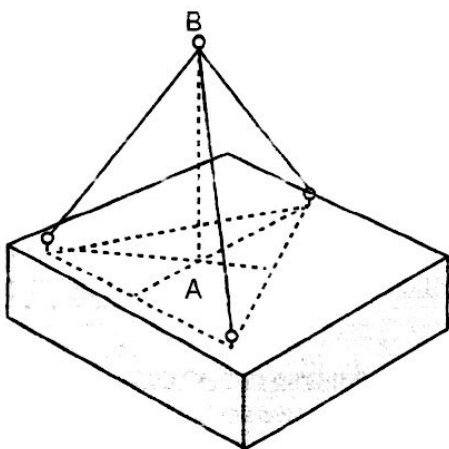

O ponto A ilustrado é denominado

- A baricentro.
- B circuncentro.
- C exincentro.
- D incentro.
- E ortocentro.

QUESTÃO 163

Observe a seguir uma coroa circular que representa a visão superior de uma fonte formada por dois elementos no formato cilíndrico. Para determinação do volume que pode ser inserido em seu interior, precisamos, antes, calcular o valor da área sombreada.

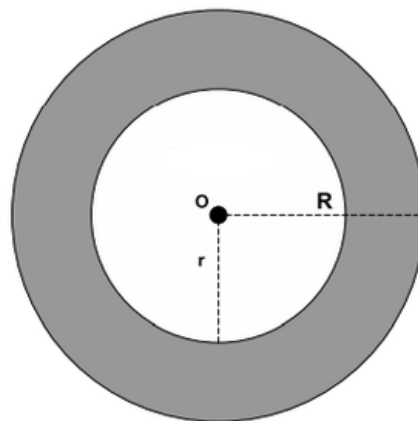

Área da Coroa Circular

$$A = \pi(R^2 - r^2)$$

Um professor, após a discussão dos produtos notáveis e suas aplicações, fornece a medida dos raios maior e menor, respectivamente, 134,5 cm e 34,5 cm, e propõe aos seus alunos que a área da coroa circular seja calculada.

O valor que deverá ser encontrado pelos alunos, em cm^2 , é

- A $157\,800\pi$.
- B $150\,800\pi$.
- C $18\,900\pi$.
- D $17\,900\pi$.
- E $16\,900\pi$.

QUESTÃO 164

Uma destilaria possui, em sua estrutura de produção, tonéis em três tamanhos para armazenar bebida. Os tonéis possuem capacidades de 180, 240 e 288 litros, nos quais são conservadas bebidas com qualidades e aromas diferenciados. O produtor deseja acondicionar sua produção em barris menores de capacidade x litros para venda. Para isso, os dirigentes da destilaria buscaram encontrar o maior valor inteiro de x , de forma que não se misturem aromas diferentes e que não haja desperdício de bebida.

A quantidade de barris necessários para uma produção de 10 tonéis de 180 litros, 3 tonéis de 240 litros e 2 tonéis de 288 litros foi

- A 248.
- B 250.
- C 254.
- D 256.
- E 258.

QUESTÃO 165

Sabemos que um número natural pode ser escrito na base decimal utilizando os algarismos de 0 a 9 e que a posição de cada algarismo representa um produto por uma potência de base 10.

Assim, o dígito d no código 20d12348 representa o produto

- A $d \times 10^0$
- B $d \times 10^1$
- C $d \times 10^4$
- D $d \times 10^5$
- E $d \times 10^6$

QUESTÃO 166

Na tabela, são apresentados dados da cotação mensal do ovo extra branco vendido no atacado, em Brasília, em reais, por caixa de 30 dúzias de ovos, em alguns meses dos anos 2007 e 2008.

Mês	Cotação	Ano
Outubro	R\$ 83,00	2007
Novembro	R\$ 73,10	2007
Dezembro	R\$ 81,60	2007
Janeiro	R\$ 82,00	2008
Fevereiro	R\$ 85,30	2008
Março	R\$ 84,00	2008
Abril	R\$ 84,60	2008

De acordo com esses dados, o valor da mediana das cotações mensais do ovo extra branco nesse período era igual a

- A R\$73,10.
- B R\$81,50.
- C R\$82,00.
- D R\$83,00.
- E R\$85,30.

QUESTÃO 167

A disposição das ruas de uma cidade, quando planejadas, levam em consideração vários requisitos teóricos que buscam otimizar a mobilidade urbana. Porém, na construção das vias, dependendo de fatores como a topografia do terreno ou da ocupação do solo, nem sempre é possível atender a todos os requisitos, buscando-se minimizar os problemas ao se escolher alguns dos elementos.

A figura a seguir representa o trajeto que um carro deve fazer para se deslocar entre duas ruas paralelas, no centro de uma cidade.

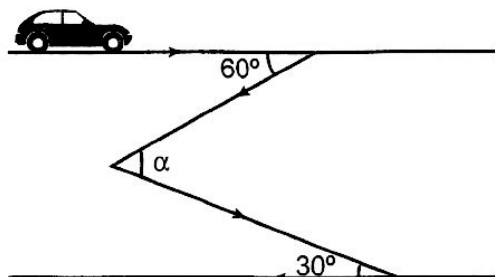

A prefeitura da cidade pretende construir uma praça na esquina das duas ruas que se interceptam, e o engenheiro responsável pelo projeto precisa determinar a medida do ângulo α .

Observando-se a figura, o engenheiro conclui que α é um ângulo

- A Agudo
- B Reto
- C Obtuso
- D Raso
- E Nulo

QUESTÃO 168

Suponha que a etapa final de uma gincana escolar consista em um desafio de conhecimentos. Cada equipe escolheria 10 alunos para realizar uma prova objetiva, e a pontuação da equipe seria dada pela mediana das notas obtidas pelos alunos. As provas valiam, no máximo, 10 pontos cada. Ao final, a vencedora foi a equipe Ômega, com 7,8 pontos, seguida pela equipe Delta, com 7,6 pontos. Um dos alunos da equipe Gama, a qual ficou na terceira e última colocação, não pôde comparecer, tendo recebido nota zero na prova. As notas obtidas pelos 10 alunos da equipe Gama foram 10; 6,5; 8; 10; 7; 6,5; 7; 8; 6; 0.

Se o aluno da equipe Gama que faltou tivesse comparecido, essa equipe

- A teria a pontuação igual a 6,5 se ele obtivesse nota 0.
- B seria a vencedora se ele obtivesse nota 10.
- C seria a segunda colocada se ele obtivesse nota 8.
- D permaneceria na terceira posição, independentemente da nota obtida pelo aluno.
- E empataria com a equipe Ômega na primeira colocação se o aluno obtivesse nota 9.

QUESTÃO 169

Além de transportar minérios, duas ferrovias no Brasil oferecem as principais opções de trem de passageiros do país: a Estrada de Ferro Vitória a Minas (EFVM) e a estrada de Ferro Carajás (EFC). Na primeira delas, na viagem de Belo Horizonte para Vitória, o trem mantém uma velocidade constante de 50 km/h e chega ao seu destino em 13 horas.

Suponha que, após percorrer 150 km, o trem teve que parar para ajustes mecânicos e permaneceu parado durante 1 hora.

Qual é a velocidade mínima que o trem deve estabelecer no recomeço da viagem para chegar a Vitória sem atrasos?

- A 55 km/h
- B 56 km/h
- C 58 km/h
- D 60 km/h
- E 62 km/h

QUESTÃO 170

O gráfico a seguir mostra a participação de cada região na composição do PIB do Brasil em dois períodos diferentes. A região que apresentou o maior aumento percentual em relação aos anos indicados foi a:

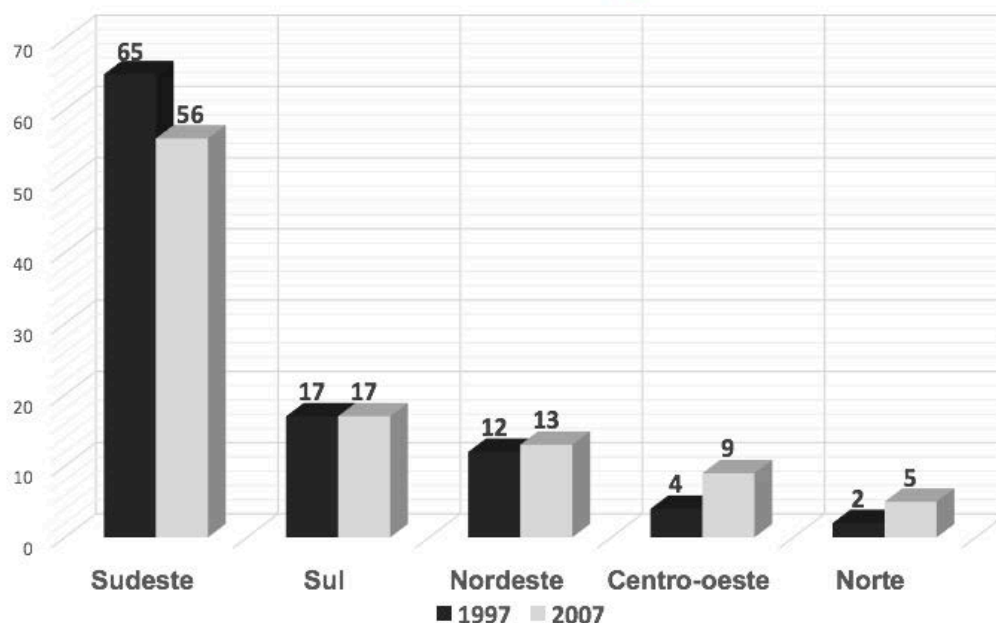
PERCENTUAL DO PIB X REGIÃO

- (A) Sudeste
- (B) Sul
- (C) Nordeste
- (D) Centro-Sul
- (E) Norte

QUESTÃO 171

O dono de uma farmácia resolveu colocar à vista do público o gráfico mostrado a seguir, que apresenta a evolução do total de vendas (em Reais) de certo medicamento ao longo do ano de 2011.

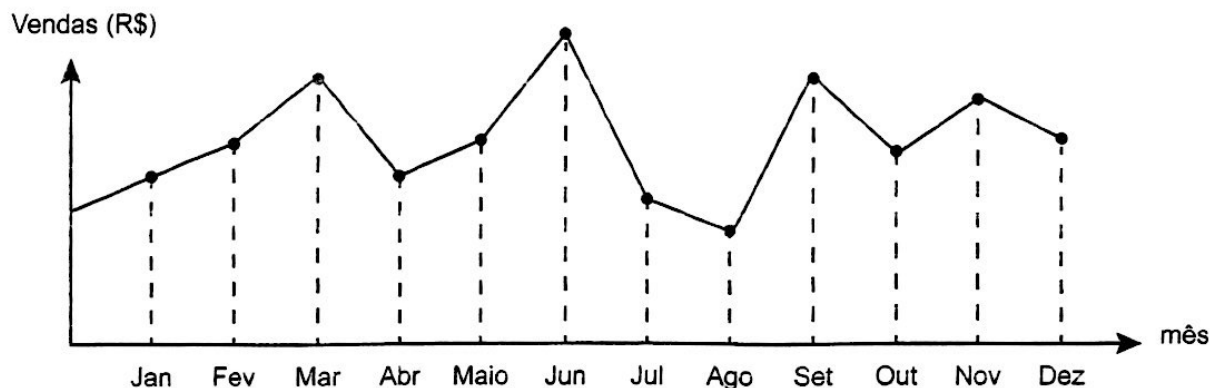

De acordo com o gráfico, os meses em que ocorreram, respectivamente, a maior e a menor venda absolutas em 2011 foram

- (A) março e abril.
- (B) março e agosto.
- (C) agosto e setembro.
- (D) junho e setembro.
- (E) junho e agosto.

QUESTÃO 172

Numa promoção feita por uma pizzaria, a cada 10 pessoas pagando um valor fixo pelo rodízio de pizzas, mais 2 pessoas comem de graça. 24 amigos foram a essa pizzaria e dividiram o valor da conta referente às pizzas entre todos, sendo que cada um pagou R\$ 20,00 mais um valor referente ao consumo de bebidas que cada um consumiu.

Nessas condições, o valor fixo do rodízio na promoção está entre:

- (A) 20 e 22 reais
- (B) 23 e 25 reais
- (C) 26 e 28 reais
- (D) 29 e 31 reais
- (E) 32 e 34 reais

QUESTÃO 173

Em uma fazenda, pretende-se bombear a água de um riacho até uma caixa d'água situada a 50 metros de distância do ponto de captação. Sabe-se que a água armazenada deverá ser distribuída para três pontos distintos A, B e C da fazenda. Por motivos financeiros, criou-se uma tubulação central que segue da caixa de armazenagem até o ponto P, sendo este equidistante dos três destinos finais da água, como visto na ilustração:

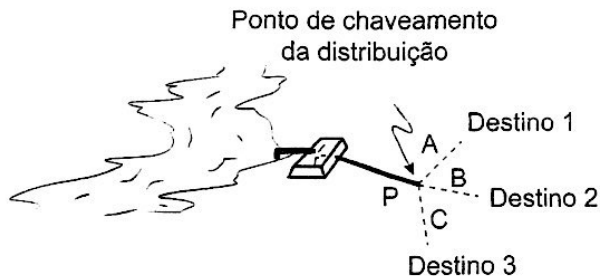

Na determinação do ponto de chaveamento da distribuição, o engenheiro responsável pelo projeto traçou o triângulo formado pelos pontos A, B e C e estabeleceu a posição do ponto P em um dos pontos notáveis.

Em relação aos destinos 1, 2 e 3, o ponto P obtido na construção deverá estar associado ao

- (A) Baricentro.
- (B) Circuncentro.
- (C) Incentro.
- (D) Ortocentro.
- (E) Ponto médio do segmento AC.

QUESTÃO 174

O método babilônico de calcular raízes quadradas é um processo iterativo que fornece uma boa aproximação para o valor de \sqrt{n} . Esse método consiste nos seguintes passos:

- inicie com um valor r_0 que seja próximo da raiz desejada;
- calcule $r_1 = \frac{r_0 + \frac{n}{r_0}}{2}$;
- repita o processo anterior sucessivamente usando a

$$\text{relação } r_k = \frac{r_{k-1} + \frac{n}{r_{k-1}}}{2}.$$

Verifica-se que os valores de r_k obtidos se aproximam da raiz desejada à medida que aumentamos o número de iterações realizadas.

Utilizando o método babilônico para calcular $\sqrt{1764}$, considerando $r_0 = 40$, a aproximação r_1 é:

- (A) diferente da raiz quadrada exata de 1 764 em mais que uma unidade.
- (B) diferente da raiz quadrada exata de 1 764 em menos que um décimo.
- (C) menor que r_0 .
- (D) menor que r_2 .
- (E) um número irracional.

QUESTÃO 175

Códigos corretores (CCs) de uma senha numérica são todos os divisores dessa senha que são maiores que 1.

A senha numérica de um cliente de um banco é:

- formada por quatro algarismos iguais e não nulos;
- um número par;
- menor que 5 000;
- não divisível por 4.

O número total de CCs dessa senha é

- (A) 3.
- (B) 4.
- (C) 5.
- (D) 7.
- (E) 8.

QUESTÃO 176

As propriedades das figuras geométricas, em especial as relacionadas a simetria e regularidade, são bastante utilizadas nas artes plásticas para agregar valores estéticos às obras. A figura a seguir representa uma obra de arte moderna, na qual o artista utilizou dois triângulos equiláteros, expressando um casal de amantes.

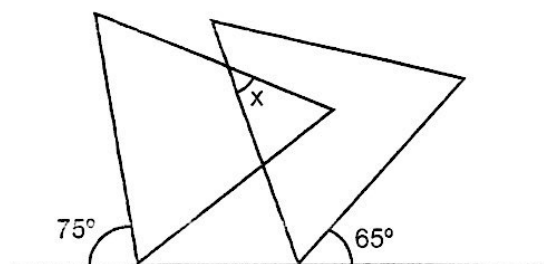

Durante uma exposição em uma galeria de arte, a equipe responsável pela montagem dessa obra precisou determinar a medida do ângulo indicado por x na figura, para garantir que as peças estivessem posicionadas corretamente com a visão original do artista.

A medida do ângulo x encontrada pela equipe é

- (A) 30°.
- (B) 40°.
- (C) 50°.
- (D) 60°.
- (E) 70°.

QUESTÃO 177

Muitas medidas podem ser tomadas em nossas casas visando à utilização racional de energia elétrica. Isso deve ser uma atitude diária de cidadania. Uma delas pode ser a redução do tempo no banho. Um chuveiro com potência de 4 800 W consome 4,8 kW por hora.

Uma pessoa que toma dois banhos diariamente, de 10 minutos cada, consumirá, em sete dias, quantos kW?

- (A) 0,8
- (B) 1,6
- (C) 5,6
- (D) 11,2
- (E) 33,6

QUESTÃO 178

Um grupo de amigos, ao final do ensino médio, calculou a média de suas massas e achou o valor de 78 kg. Alguns anos mais tarde, eles se reencontraram e decidiram calcular novamente a média. Após verificarem suas massas em uma balança, perceberam que 20% deles engordaram 6 kg cada, que 10% emagreceram 12 kg cada, e que o restante manteve a mesma massa.

A média do grupo, em kg, será

- A 66.
- B 72.
- C 78.
- D 81.
- E 84.

QUESTÃO 179

O gráfico a seguir apresenta o gasto militar dos Estados Unidos, no período de 1988 a 2006.

O GASTO MILITAR DOS ESTADOS UNIDOS SUPERA O DO FIM DA GUERRA FRIA

Em bilhões de dólares

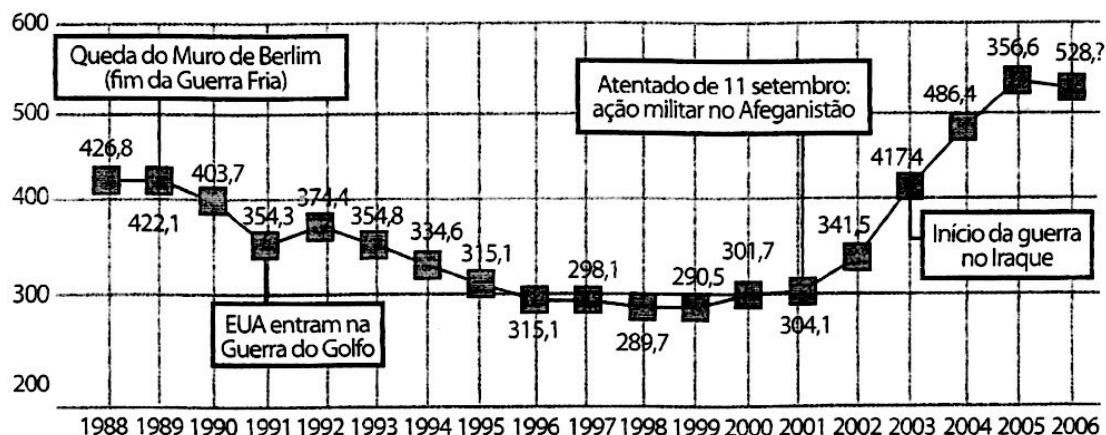

(Foto: Fonte: Instituto Internacional de Pesquisa da Paz de Estocolmo (Sipri) Almanaque Abril 2008. Editora Abril)

Com base no gráfico, o gasto militar no início da guerra no Iraque foi de

- A U\$ 4.174.000,00.
- B U\$ 41.740.000,00.
- C U\$ 417.400.000,00.
- D U\$ 41.740.000.000,00.
- E U\$ 417.400.000.000,00.

QUESTÃO 180

Marco e Paulo foram classificados em um concurso. Para classificação no concurso o candidato deveria obter média aritmética na pontuação igual ou superior a 14. Em caso de empate na média, o desempate seria em favor da pontuação mais regular. No quadro a seguir são apresentados os pontos obtidos nas provas de Matemática, Português e Conhecimentos Gerais, a média, a mediana e o desvio padrão dos dois candidatos.

Dados dos candidatos no concurso

	Matemática	Português	Conhecimentos Gerais	Média	Mediana	Desvio Padrão
Marco	14	15	16	15	15	0,32
Paulo	8	19	18	15	18	4,97

O candidato com pontuação mais regular, portanto mais bem classificado no concurso, é

- A Marco, pois a média e a mediana são iguais.
- B Marco, pois obteve menor desvio padrão.
- C Paulo, pois obteve a maior pontuação da tabela, 19 em Português.
- D Paulo, pois obteve maior mediana.
- E Paulo, pois obteve maior desvio padrão.



Transcreva a sua Redação para a Folha de Redação.

1
2
3
4
5
6
7
8
9
10
11
12
13
14
15
16
17
18
19
20
21
22
23
24
25
26
27
28
29
30

RASCUNHO
DA REDAÇÃO