



ENEM RESOLVIDO

—
CIÊNCIAS DA NATUREZA
E SUAS TECNOLOGIAS

2014

COLEÇÃO

ENEMRESOLVIDO

01. (ENEM 2014) Segundo a teoria evolutiva mais aceita hoje, as mitocôndrias, organelas celulares responsáveis pela produção de ATP em células eucariotas, assim como os cloroplastos, teriam sido originados de procariontes ancestrais que foram incorporados por células mais complexas.

Uma característica da mitocôndria que sustenta essa teoria é a

- a) capacidade de produzir moléculas de ATP.
- b) presença de parede celular semelhante à de procariontes.
- c) presença de membranas envolvendo e separando a matriz mitocondrial do citoplasma.
- d) capacidade de autoduplicação dada por DNA circular próprio semelhante ao bacteriano.
- e) presença de um sistema enzimático eficiente às reações químicas do metabolismo aeróbio.

02. (ENEM 2014) A aplicação excessiva de fertilizantes nitrogenados na agricultura pode acarretar alterações no solo e na água pelo acúmulo de compostos nitrogenados, principalmente a forma mais oxidada, favorecendo a proliferação de algas e plantas aquáticas e alterando o ciclo do nitrogênio, representado no esquema. A espécie nitrogenada mais oxidada tem sua quantidade controlada por ação de microrganismos que promovem a reação de redução dessa espécie, no processo denominado desnitrificação.

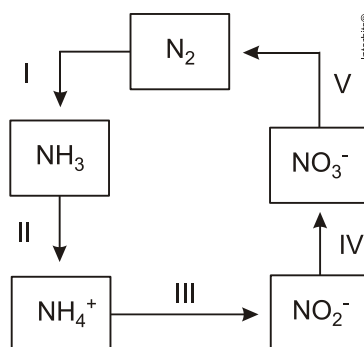

O processo citado está representado na etapa

- a) I.
- b) II.
- c) III.
- d) IV.
- e) V.

03. (ENEM 2014) Os parasitoides (misto de parasitas e predadores) são insetos diminutos que têm hábitos muito peculiares: suas larvas podem se desenvolver dentro do corpo de outros organismos, como mostra a figura. A forma adulta se alimenta de pólen e açúcares. Em geral, cada parasitoide ataca hospedeiros de determinada espécie e, por isso, esses organismos vêm sendo amplamente usados para o controle biológico de pragas agrícolas.

Ciclo de vida de um inseto parasitoide de lagartas

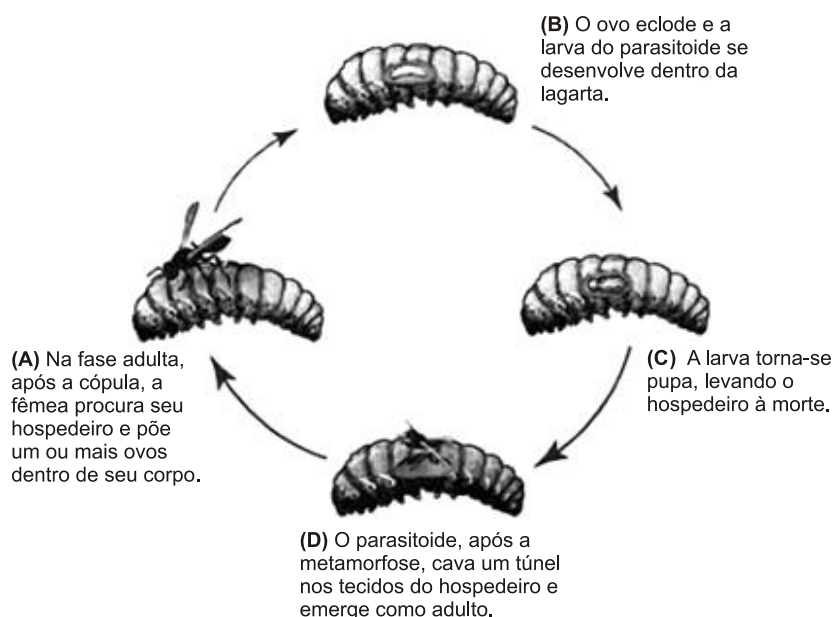

SANTO, M. M. E.; FÁRIA, M. L. Parasitoides: insetos benéficos e cruéis. *Ciência Hoje*, v. 49, n. 291, abr. 2012 (adaptado).

A forma larval do parasitoide assume qual papel nessa cadeia alimentar?

- Consumidor primário, pois ataca diretamente uma espécie herbívora.
- Consumidor secundário, pois se alimenta diretamente dos tecidos da lagarta.
- Organismo heterótrofo de primeira ordem, pois se alimenta de pólen na fase adulta.
- Organismo heterótrofo de segunda ordem, pois apresenta o maior nível energético na cadeia.
- Decompositor, pois se alimenta de tecidos do interior do corpo da lagarta e a leva à morte.

04. (ENEM 2014) Parte do gás carbônico da atmosfera é absorvida pela água do mar. O esquema representa reações que ocorrem naturalmente, em equilíbrio, no sistema ambiental marinho. O excesso de dióxido de carbono na atmosfera pode afetar os recifes de corais.

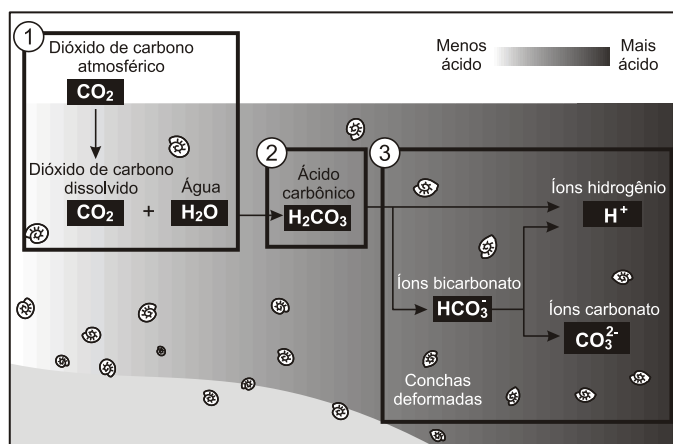

Disponível em: <http://news.bbc.co.uk>. Acesso em: 20 maio 2014 (adaptado).

O resultado desse processo nos corais é o(a)

- seu branqueamento, levando à sua morte e extinção.
- excesso de fixação de cálcio, provocando calcificação indesejável.
- menor incorporação de carbono, afetando seu metabolismo energético.
- estímulo da atividade enzimática, evitando a descalcificação dos esqueletos.
- dano à estrutura dos esqueletos calcários, diminuindo o tamanho das populações.

05. (ENEM 2014) O potencial brasileiro para transformar lixo em energia permanece subutilizado — apenas pequena parte dos resíduos brasileiros é utilizada para gerar energia. Contudo, bons exemplos são os aterros sanitários, que utilizam a principal fonte de energia ali produzida. Alguns aterros vendem créditos de carbono com base no Mecanismo de Desenvolvimento Limpo (MDL), do Protocolo de Kyoto.

Essa fonte de energia subutilizada, citada no texto, é o

- etanol, obtido a partir da decomposição da matéria orgânica por bactérias.
- gás natural, formado pela ação de fungos decompositores da matéria orgânica.
- óleo de xisto, obtido pela decomposição da matéria orgânica pelas bactérias anaeróbias.
- gás metano, obtido pela atividade de bactérias anaeróbias na decomposição da matéria orgânica.
- gás liquefeito de petróleo, obtido pela decomposição de vegetais presentes nos restos de comida.

06. (ENEM 2014) Existem bactérias que inibem o crescimento de um fungo causador de doenças no tomateiro, por consumirem o ferro disponível no meio. As bactérias também fazem fixação de nitrogênio, disponibilizam cálcio e produzem auxinas, substâncias que estimulam diretamente o crescimento do tomateiro.

PELZER, G. Q. et al. "Mecanismos de controle da murcha-de-esclerócio e promoção de crescimento em tomateiro mediados por rizobactérias". *Tropical Plant Pathology*, v. 36, n. 2, mar. abr. 2011 (adaptado).

Qual dos processos biológicos mencionados indica uma relação ecológica de competição?

- Fixação de nitrogênio para o tomateiro.
- Disponibilização de cálcio para o tomateiro.
- Diminuição da quantidade de ferro disponível para o fungo.
- Liberação de substâncias que inibem o crescimento do fungo.
- Liberação de auxinas que estimulam o crescimento do tomateiro.

07. (ENEM 2014) Uma região de Cerrado possui lençol freático profundo, estação seca bem marcada, grande insolação e recorrência de incêndios naturais. Cinco espécies de árvores nativas, com as características apresentadas no quadro, foram avaliadas quanto ao seu potencial para uso em projetos de reflorestamento nessa região.

Característica	Árvore 1	Árvore 2	Árvore 3	Árvore 4	Árvore 5
Superfície foliar	Coberta por tricomas	Coberta por cera	Coberta por cera	Coberta por espinhos	Coberta por espinhos
Profundidade das raízes	Baixa	Alta	Baixa	Baixa	Alta

Qual é a árvore adequada para o reflorestamento dessa região?

- a) 1
- b) 2
- c) 3
- d) 4
- e) 5

08. (ENEM 2014) Embora seja um conceito fundamental para a biologia, o termo “evolução” pode adquirir significados diferentes no senso comum. A ideia de que a espécie humana é o ápice do processo evolutivo é amplamente difundida, mas não é compartilhada por muitos cientistas.

Para esses cientistas, a compreensão do processo citado baseia-se na ideia de que os seres vivos, ao longo do tempo, passam por

- a) modificação de características.
- b) incremento no tamanho corporal.
- c) complexificação de seus sistemas.
- d) melhoria de processos e estruturas.
- e) especialização para uma determinada finalidade.

09. (ENEM 2014) Em um hospital havia cinco lotes de bolsas de sangue, rotulados com os códigos I, II, III, IV e V. Cada lote continha apenas um tipo sanguíneo não identificado. Uma funcionária do hospital resolveu fazer a identificação utilizando dois tipos de soro, anti-A e anti-B. Os resultados obtidos estão descritos no quadro.

Código dos lotes	Volume de sangue (L)	Soro anti-A	Soro anti-B
I	22	Não aglutinou	Aglutinou
II	25	Aglutinou	Não aglutinou
III	30	Aglutinou	Aglutinou
IV	15	Não aglutinou	Não aglutinou
V	33	Não aglutinou	Aglutinou

Quantos litros de sangue eram do grupo sanguíneo do tipo A?

- a) 15
- b) 25
- c) 30
- d) 33
- e) 55

10. (ENEM 2014)

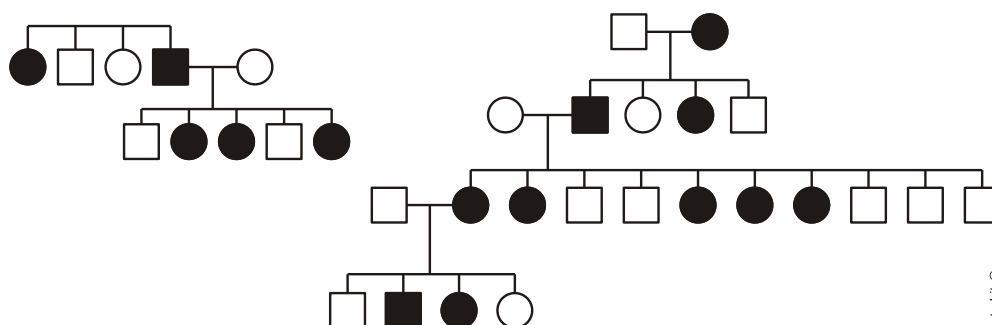

No heredograma, os símbolos preenchidos representam pessoas portadoras de um tipo raro de doença genética. Os homens são representados pelos quadrados e as mulheres, pelos círculos.

Qual é o padrão de herança observado para essa doença?

- a) Dominante autossômico, pois a doença aparece em ambos os sexos.
- b) Recessivo ligado ao sexo, pois não ocorre a transmissão do pai para os filhos.
- c) Recessivo ligado ao Y, pois a doença é transmitida dos pais heterozigotos para os filhos.
- d) Dominante ligado ao sexo, pois todas as filhas de homens afetados também apresentam a doença.
- e) Codominante autossômico, pois a doença é herdada pelos filhos de ambos os sexos, tanto do pai quanto da mãe.

11. (ENEM 2014)

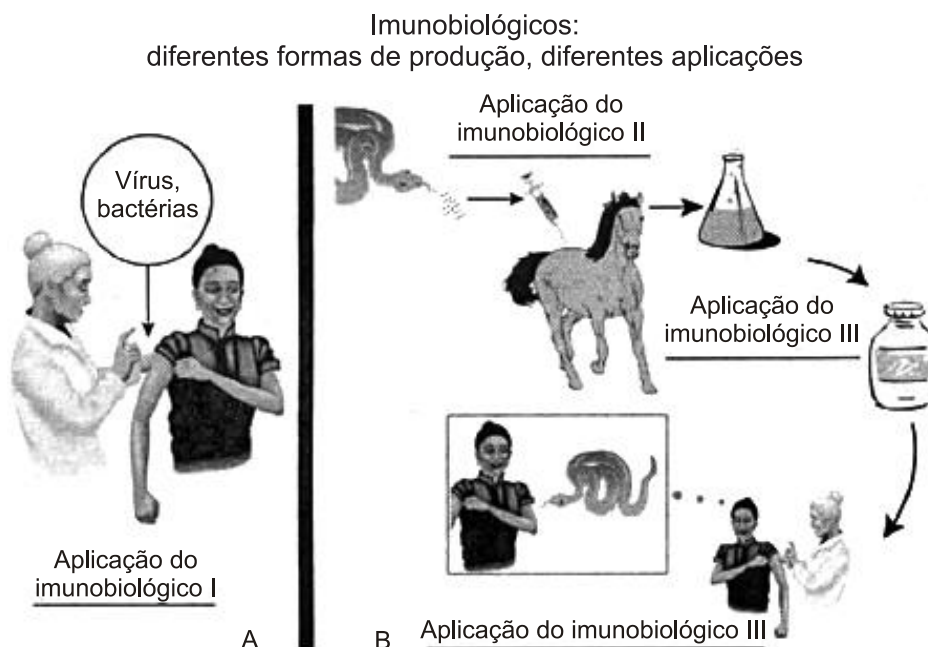

Embora sejam produzidos e utilizados em situações distintas, os imunobiológicos I e II atuam de forma semelhante nos humanos e equinos, pois

- a) conferem imunidade passiva.
- b) transferem células de defesa.
- c) suprimem a resposta imunológica.
- d) estimulam a produção de anticorpos.
- e) desencadeiam a produção de antígenos.

12. (ENEM 2014) Em um laboratório de genética experimental, observou-se que determinada bactéria continha um gene que conferia resistência a pragas específicas de plantas. Em vista disso, os pesquisadores procederam de acordo com a figura.

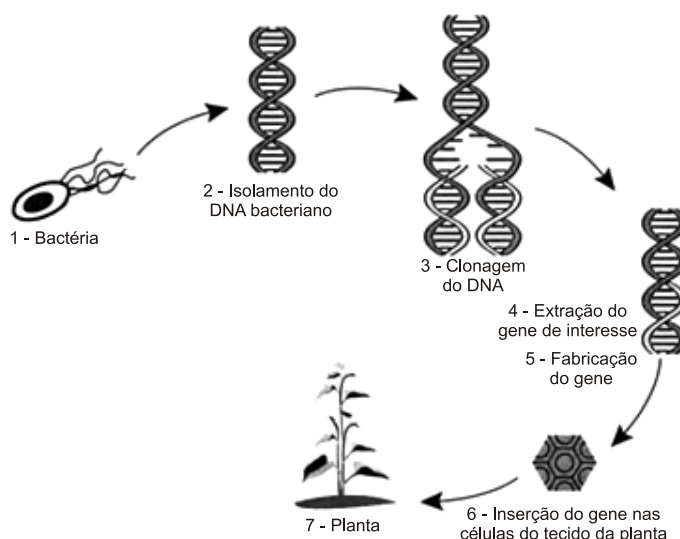

Disponível em: <http://ciencia.hsw.uol.com.br>. Acesso em: 22 nov. 2013 (adaptado).

Do ponto de vista biotecnológico, como a planta representada na figura é classificada?

- a) Clone.
- b) Híbrida.
- c) Mutante.
- d) Adaptada.
- e) Transgênica.

13. (ENEM 2014) Na década de 1990, células do cordão umbilical de recém-nascidos humanos começaram a ser guardadas por criopreservação, uma vez que apresentam alto potencial terapêutico em consequência de suas características peculiares.

O poder terapêutico dessas células baseia-se em sua capacidade de

- a) multiplicação lenta.
- b) comunicação entre células.
- c) adesão a diferentes tecidos.
- d) diferenciação em células especializadas.
- e) reconhecimento de células semelhantes.

14. (ENEM 2014) Na década de 1940, na Região Centro-Oeste, produtores rurais, cujos bois, porcos, aves e cabras estavam morrendo por uma peste desconhecida, fizeram uma promessa, que consistiu em não comer carne e derivados até que a peste fosse debelada. Assim, durante três meses, arroz, feijão, verduras e legumes formaram o prato principal desses produtores.

O Hoje, 15 out 2011 (adaptado).

Para suprir o déficit nutricional a que os produtores rurais se submeteram durante o período da promessa, foi importante eles terem consumido alimentos ricos em

- a) vitaminas A e E.
- b) frutose e sacarose.
- c) aminoácidos naturais.
- d) aminoácidos essenciais.
- e) ácidos graxos saturados.

15. (ENEM 2014) Um pesquisador percebe que o rótulo de um dos vidros em que guarda um concentrado de enzimas digestivas está ilegível. Ele não sabe qual enzima o vidro contém, mas desconfia de que seja uma protease gástrica, que age no estômago digerindo proteínas. Sabendo que a digestão no estômago é ácida e no intestino é básica, ele monta cinco tubos de ensaio com alimentos diferentes, adiciona o concentrado de enzimas em soluções com pH determinado e aguarda para ver se a enzima age em algum deles.

O tubo de ensaio em que a enzima deve agir para indicar que a hipótese do pesquisador está correta é aquele que contém

- a) cubo de batata em solução com $pH = 9$.
- b) pedaço de carne em solução com $pH = 5$.
- c) clara de ovo cozida em solução com $pH = 9$.
- d) porção de macarrão em solução com $pH = 5$.
- e) bolinha de manteiga em solução com $pH = 9$.

16. (ENEM 2014) A talidomida é um sedativo leve e foi muito utilizado no tratamento de náuseas, comuns no início da gravidez. Quando foi lançada, era considerada segura para o uso de grávidas, sendo administrada como uma mistura racêmica composta pelos seus dois enantiômeros (R e S). Entretanto, não se sabia, na época, que o enantiômero S leva à malformação congênita, afetando principalmente o desenvolvimento normal dos braços e pernas do bebê.

COELHO, F. A. S. "Fármacos e quiralidade". *Cadernos Temáticos de Química Nova na Escola*, São Paulo, n. 3, maio 2001 (adaptado).

Essa malformação congênita ocorre porque esses enantiômeros

- a) reagem entre si.
- b) não podem ser separados.
- c) não estão presentes em partes iguais.
- d) interagem de maneira distinta com o organismo.
- e) são estruturas com diferentes grupos funcionais.

17. (ENEM 2014) Um professor utiliza essa história em quadrinhos para discutir com os estudantes o movimento de satélites. Nesse sentido, pede a eles que analisem o movimento do coelho, considerando o módulo da velocidade constante.



SOUSA, M. *Cebolinha*, n. 240, jun. 2006.

Desprezando a existência de forças dissipativas, o vetor aceleração tangencial do coelho, no terceiro quadrinho, é

- a) nulo.
- b) paralelo à sua velocidade linear e no mesmo sentido.
- c) paralelo à sua velocidade linear e no sentido oposto.
- d) perpendicular à sua velocidade linear e dirigido para o centro da Terra.
- e) perpendicular à sua velocidade linear e dirigido para fora da superfície da Terra.

18. (ENEM 2014) Para entender os movimentos dos corpos, Galileu discutiu o movimento de uma esfera de metal em dois planos inclinados sem atritos e com a possibilidade de se alterarem os ângulos de inclinação, conforme mostra a figura. Na descrição do experimento, quando a esfera de metal é abandonada para descer um plano inclinado de um determinado nível, ela sempre atinge, no plano ascendente, no máximo, um nível igual àquele em que foi abandonada.

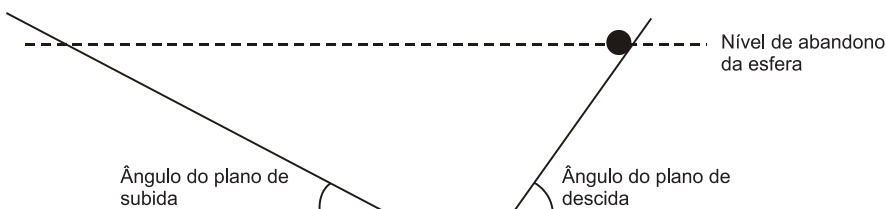

Galileu e o plano inclinado. Disponível em: www.fisica.ufpb.br. Acesso em: 21 ago. 2012 (adaptado).

Se o ângulo de inclinação do plano de subida for reduzido a zero, a esfera

- a) manterá sua velocidade constante, pois o impulso resultante sobre ela será nulo.
- b) manterá sua velocidade constante, pois o impulso da descida continuará a empurrá-la.
- c) diminuirá gradativamente a sua velocidade, pois não haverá mais impulso para empurrá-la.
- d) diminuirá gradativamente a sua velocidade, pois o impulso resultante será contrário ao seu movimento.
- e) aumentará gradativamente a sua velocidade, pois não haverá nenhum impulso contrário ao seu movimento.

19. (ENEM 2014) O pêndulo de Newton pode ser constituído por cinco pêndulos idênticos suspensos em um mesmo suporte. Em um dado instante, as esferas de três pêndulos são deslocadas para a esquerda e liberadas, deslocando-se para a direita e colidindo elasticamente com as outras duas esferas, que inicialmente estavam paradas.

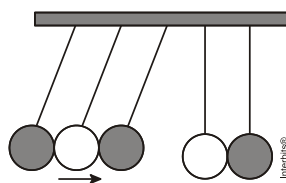

O movimento dos pêndulos após a primeira colisão está representado em:

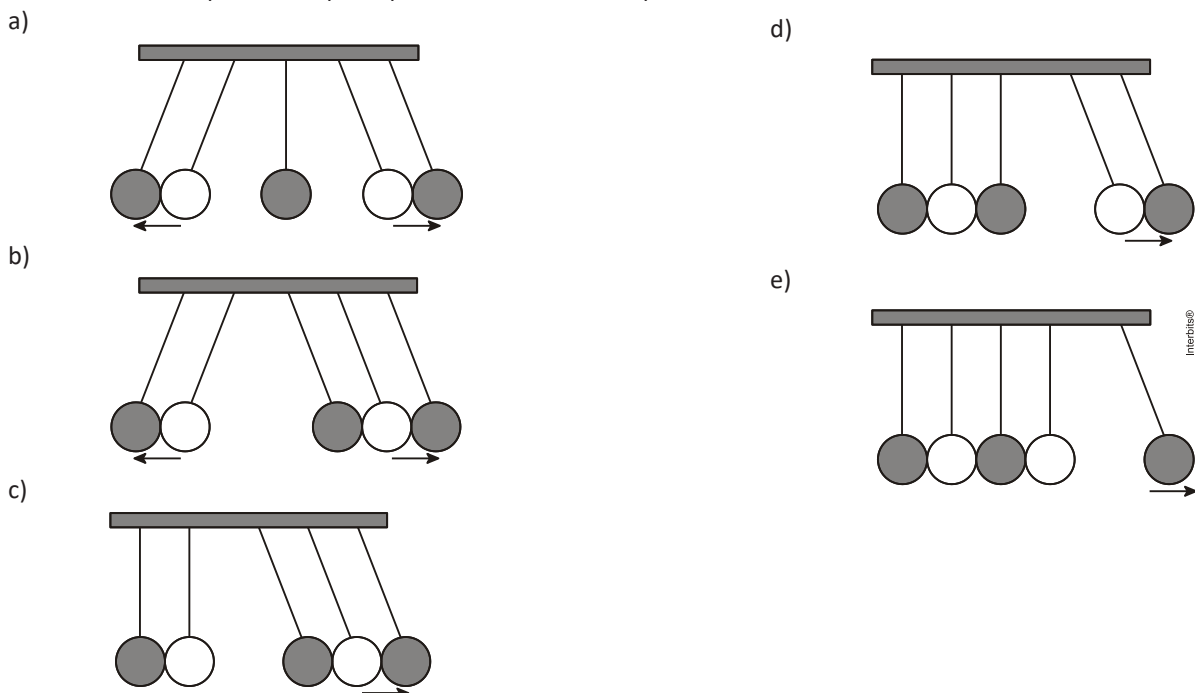

20. (ENEM 2014) Christiaan Huygens, em 1656, criou o relógio de pêndulo. Nesse dispositivo, a pontualidade baseia-se na regularidade das pequenas oscilações do pêndulo. Para manter a precisão desse relógio, diversos problemas foram contornados. Por exemplo, a haste passou por ajustes até que, no início do século XX, houve uma inovação, que foi sua fabricação usando uma liga metálica que se comporta regularmente em um largo intervalo de temperaturas.

YODER, J. G. *Unrolling Time: Christiaan Huygens and the mathematization of nature*. Cambridge: Cambridge University Press, 2004 (adaptado).

Desprezando a presença de forças dissipativas e considerando a aceleração da gravidade constante, para que esse tipo de relógio realize corretamente a contagem do tempo, é necessário que o(a)

- a) comprimento da haste seja mantido constante.
- b) massa do corpo suspenso pela haste seja pequena.
- c) material da haste possua alta condutividade térmica.
- d) amplitude da oscilação seja constante a qualquer temperatura.
- e) energia potencial gravitacional do corpo suspenso se mantenha constante.

21. (ENEM 2014) Uma pessoa, lendo o manual de uma ducha que acabou de adquirir para a sua casa, observa o gráfico, que relaciona a vazão na ducha com a pressão, medida em metros de coluna de água (mca).

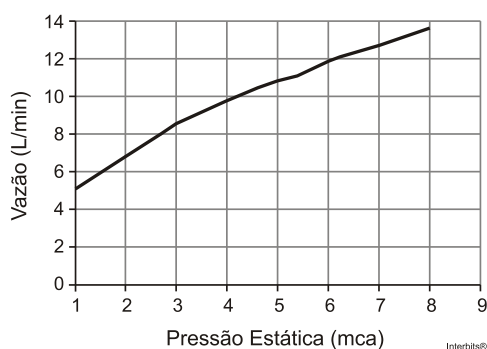

Nessa casa residem quatro pessoas. Cada uma delas toma um banho por dia, com duração média de 8 minutos, permanecendo o registro aberto com vazão máxima durante esse tempo. A ducha é instalada em um ponto seis metros abaixo do nível da lâmina de água, que se mantém constante dentro do reservatório.

Ao final de 30 dias, esses banhos consumirão um volume de água, em litros, igual a

- a) 69.120.
- b) 17.280.
- c) 11.520.
- d) 8.640.
- e) 2.880.

22. (ENEM 2014) Um sistema de pistão contendo um gás é mostrado na figura. Sobre a extremidade superior do êmbolo, que pode movimentar-se livremente sem atrito, encontra-se um objeto. Através de uma chapa de aquecimento é possível fornecer calor ao gás e, com auxílio de um manômetro, medir sua pressão. A partir de diferentes valores de calor fornecido, considerando o sistema como hermético, o objeto elevou-se em valores Δh , como mostrado no gráfico. Foram estudadas, separadamente, quantidades equimolares de dois diferentes gases, denominados M e V.

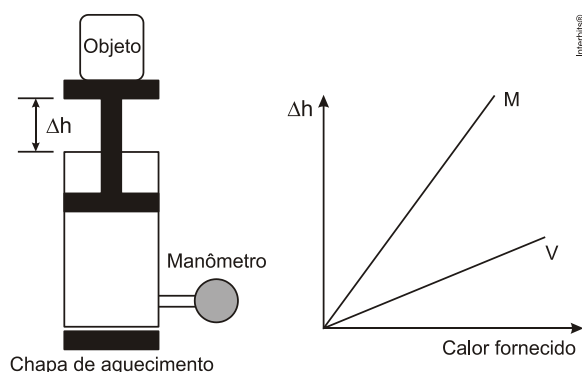

A diferença no comportamento dos gases no experimento decorre do fato de o gás M, em relação ao V, apresentar

- a) maior pressão de vapor.
- b) menor massa molecular.
- c) maior compressibilidade.
- d) menor energia de ativação.
- e) menor capacidade calorífica.

23. (ENEM 2014) A elevação da temperatura das águas de rios, lagos e mares diminui a solubilidade do oxigênio, pondo em risco as diversas formas de vida aquática que dependem desse gás. Se essa elevação de temperatura acontece por meios artificiais, dizemos que existe poluição térmica. As usinas nucleares, pela própria natureza do processo de geração de energia, podem causar esse tipo de poluição.

Que parte do ciclo de geração de energia das usinas nucleares está associada a esse tipo de poluição?

- a) Fissão do material radioativo.
- b) Condensação do vapor-d'água no final do processo.
- c) Conversão de energia das turbinas pelos geradores.
- d) Aquecimento da água líquida para gerar vapor d'água.
- e) Lançamento do vapor-d'água sobre as pás das turbinas.

24. (ENEM 2014) É comum aos fotógrafos tirar fotos coloridas em ambientes iluminados por lâmpadas fluorescentes, que contêm uma forte composição de luz verde. A consequência desse fato na fotografia é que todos os objetos claros, principalmente os brancos, aparecerão esverdeados. Para equilibrar as cores, deve-se usar um filtro adequado para diminuir a intensidade da luz verde que chega aos sensores da câmera fotográfica. Na escolha desse filtro, utiliza-se o conhecimento da composição das cores-luz primárias: vermelho, verde e azul; e das cores-luz secundárias: amarelo = vermelho + verde, ciano = verde + azul e magenta = vermelho + azul.

Disponível em: <http://nautilus.fis.uc.pt>. Acesso em 20 maio 2014 (adaptado).

Na situação descrita, qual deve ser o filtro utilizado para que a fotografia apresente as cores naturais dos objetos?

- a) Ciano.
- b) Verde.
- c) Amarelo.
- d) Magenta.
- e) Vermelho.

25. (ENEM 2014) As lentes fotocromáticas escurecem quando expostas à luz solar por causa de reações químicas reversíveis entre uma espécie incolor e outra colorida. Diversas reações podem ser utilizadas, e a escolha do melhor reagente para esse fim se baseia em três principais aspectos: (i) o quanto escurece a lente; (ii) o tempo de escurecimento quando exposta à luz solar; e (iii) o tempo de esmaecimento em ambiente sem forte luz solar. A transmitância indica a razão entre a quantidade de luz que atravessa o meio e a quantidade de luz que incide sobre ele.

Durante um teste de controle para o desenvolvimento de novas lentes fotocromáticas, foram analisadas cinco amostras, que utilizam reagentes químicos diferentes. No quadro, são apresentados os resultados.

Amostra	Tempo de escurecimento (segundo)	Tempo de esmaecimento (segundo)	Transmitância média da lente quando exposta à luz solar (%)
1	20	50	80
2	40	30	90
3	20	30	50
4	50	50	50
5	40	20	95

Considerando os três aspectos, qual é a melhor amostra de lente fotocromática para se utilizar em óculos?

- a) 1
- b) 2
- c) 3
- d) 4
- e) 5

26. (ENEM 2014) Uma proposta de dispositivo capaz de indicar a qualidade da gasolina vendida em postos e, conseqüentemente, evitar fraudes, poderia utilizar o conceito de refração luminosa. Nesse sentido, a gasolina não adulterada, na temperatura ambiente, apresenta razão entre os senos dos raios incidente e refratado igual a 1,4. Desse modo, fazendo incidir o feixe de luz proveniente do ar com um ângulo fixo e maior que zero, qualquer modificação no ângulo do feixe refratado indicará adulteração no combustível.

Em uma fiscalização rotineira, o teste apresentou o valor de 1,9. Qual foi o comportamento do raio refratado?

- a) Mudou de sentido.
- b) Sofreu reflexão total.
- c) Atingiu o valor do ângulo limite.
- d) Direcionou-se para a superfície de separação.
- e) Aproximou-se da normal à superfície de separação.

27. (ENEM 2014) Um sistema de iluminação foi construído com um circuito de três lâmpadas iguais conectadas a um gerador (G) de tensão constante. Esse gerador possui uma chave que pode ser ligada nas posições A ou B.

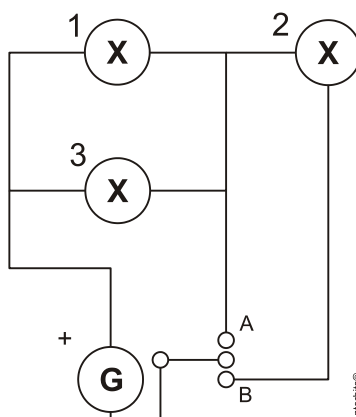

Considerando o funcionamento do circuito dado, a lâmpada 1 brilhará mais quando a chave estiver na posição

- a) B, pois a corrente será maior nesse caso.
- b) B, pois a potência total será maior nesse caso.
- c) A, pois a resistência equivalente será menor nesse caso.
- d) B, pois o gerador fornecerá uma maior tensão nesse caso.
- e) A, pois a potência dissipada pelo gerador será menor nesse caso.

28. (ENEM 2014) O funcionamento dos geradores de usinas elétricas baseia-se no fenômeno da indução eletromagnética, descoberto por Michael Faraday no século XIX. Pode-se observar esse fenômeno ao se movimentar um ímã e uma espira em sentidos opostos com módulo da velocidade igual a v , induzindo uma corrente elétrica de intensidade i , como ilustrado na figura.

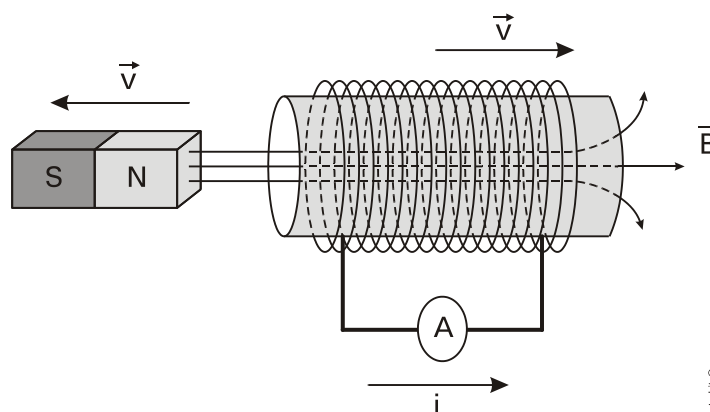

A fim de se obter uma corrente com o mesmo sentido da apresentada na figura, utilizando os mesmos materiais, outra possibilidade é mover a espira para a

- a) esquerda e o ímã para a direita com polaridade invertida.
- b) direita e o ímã para a esquerda com polaridade invertida.
- c) esquerda e o ímã para a esquerda com mesma polaridade.
- d) direita e manter o ímã em repouso com polaridade invertida.
- e) esquerda e manter o ímã em repouso com mesma polaridade.

29. (ENEM 2014) Alguns sistemas de segurança incluem detectores de movimento. Nesses sensores, existe uma substância que se polariza na presença de radiação eletromagnética de certa região de frequência, gerando uma tensão que pode ser amplificada e empregada para efeito de controle. Quando uma pessoa se aproxima do sistema, a radiação emitida por seu corpo é detectada por esse tipo de sensor.

WENDLING, M. *Sensores*. Disponível em: www2.feg.unesp.br. Acesso em: 7 maio 2014 (adaptado).

A radiação captada por esse detector encontra-se na região de frequência

- a) da luz visível.
- b) do ultravioleta.
- c) do infravermelho.
- d) das micro-ondas.
- e) das ondas longas de rádio.

30. (ENEM 2014) Quando adolescente, as nossas tardes, após as aulas, consistiam em tomar às mãos o violão e o dicionário de acordes de Almir Chediak e desafiar nosso amigo Hamilton a descobrir, apenas ouvindo o acorde, quais notas eram escolhidas. Sempre perdíamos a aposta, ele possui o ouvido absoluto.

O ouvido absoluto é uma característica perceptual de poucos indivíduos capazes de identificar notas isoladas sem outras referências, isto é, sem precisar relacioná-las com outras notas de uma melodia.

LENT, R. *O cérebro do meu professor de acordeão*. Disponível em: <http://cienciahoje.uol.com.br>. Acesso em: 15 ago. 2012 (adaptado).

No contexto apresentado, a propriedade física das ondas que permite essa distinção entre as notas é a

- a) frequência.
- b) intensidade.
- c) forma da onda.
- d) amplitude da onda.
- e) velocidade de propagação.

31. (ENEM 2014) Ao sintonizarmos uma estação de rádio ou um canal de TV em um aparelho, estamos alterando algumas características elétricas de seu circuito receptor. Das inúmeras ondas eletromagnéticas que chegam simultaneamente ao receptor, somente aquelas que oscilam com determinada frequência resultarão em máxima absorção de energia.

O fenômeno descrito é a

- a) difração.
- b) refração.
- c) polarização.
- d) interferência.
- e) ressonância.

32. (ENEM 2014) O biodiesel não é classificado como uma substância pura, mas como uma mistura de ésteres derivados dos ácidos graxos presentes em sua matéria-prima. As propriedades do biodiesel variam com a composição do óleo vegetal ou gordura animal que lhe deu origem, por exemplo, o teor de ésteres saturados é responsável pela maior estabilidade do biodiesel frente à oxidação, o que resulta em aumento da vida útil do biocombustível. O quadro ilustra o teor médio de ácidos graxos de algumas fontes oleaginosas.

Fonte Oleaginosa	Teor médio do ácido graxo (% em massa)					
	Mirístico (C14:0)	Palmitico (C16:0)	Estearico (C18:0)	Oleico (C18:1)	Linoleico (C18:2)	Linolênico (C18:3)
Milho	< 0,1	11,7	1,9	25,2	60,6	0,5
Palma	1,0	42,8	4,5	40,5	10,1	0,2
Canola	< 0,2	3,5	0,9	64,4	22,3	8,2
Algodão	0,7	20,1	2,6	19,2	55,2	0,6
Amendoim	< 0,6	11,4	2,4	48,3	32,0	0,9

MA, F.; HANNA, M. A. "Biodiesel Production: a review". *Bioresource Technology*, Londres, v. 70, n. 1 jan. 1999 (adaptado).

Qual das fontes oleaginosas apresentadas produziria um biodiesel de maior resistência à oxidação?

- Milho.
- Palma.
- Canola.
- Algodão.
- Amendoim.

33. (ENEM 2014) O estudo de compostos orgânicos permite aos analistas definir propriedades físicas e químicas responsáveis pelas características de cada substância descoberta. Um laboratório investiga moléculas quirais cuja cadeia carbônica seja insaturada, heterogênea e ramificada.

A fórmula que se enquadra nas características da molécula investigada é

- $CH_3 - (CH)_2 - CH(OH) - CO - NH - CH_3$.
- $CH_3 - (CH)_2 - CH(CH_3) - CO - NH - CH_3$.
- $CH_3 - (CH)_2 - CH(CH_3) - CO - NH_2$.
- $CH_3 - CH_2 - CH(CH_3) - CO - NH - CH_3$.
- $C_6H_5 - CH_2 - CO - NH - CH_3$.

34. (ENEM 2014) A capacidade de limpeza e a eficiência de um sabão dependem de sua propriedade de formar micelas estáveis, que arrastam com facilidade as moléculas impregnadas no material a ser limpo. Tais micelas têm em sua estrutura partes capazes de interagir com substâncias polares, como a água, e partes que podem interagir com substâncias apolares, como as gorduras e os óleos.

SANTOS, W. L. P.; MÖL, G. S. (Coords.). *Química e sociedade*. São Paulo: Nova Geração, 2005 (adaptado).

A substância capaz de formar as estruturas mencionadas é

- $C_{18}H_{36}$.
- $C_{17}H_{33}COONa$.
- CH_3CH_2COONa .
- $CH_3CH_2CH_2COOH$.
- $CH_3CH_2CH_2CH_2OCH_2CH_2CH_2CH_3$.

35. (ENEM 2014) Grande quantidade dos maus odores do nosso dia a dia está relacionada a compostos alcalinos. Assim, em vários desses casos, pode-se utilizar o vinagre, que contém entre 3,5% e 5% de ácido acético, para diminuir ou eliminar o mau cheiro. Por exemplo, lavar as mãos com vinagre e depois enxaguá-las com água elimina o odor de peixe, já que a molécula de piridina (C_5H_5N) é uma das substâncias responsáveis pelo odor característico de peixe podre.

SILVA, V. A.; BENITE, A. M. C.; SOARES, M. H. F. B. "Algo aqui não cheira bem... A química do mau cheiro". *Química Nova na Escola*, v. 33, n. 1, fev. 2011 (adaptado).

A eficiência do uso do vinagre nesse caso se explica pela

- sobreposição de odor, propiciada pelo cheiro característico do vinagre.
- solubilidade da piridina, de caráter ácido, na solução ácida empregada.
- inibição da proliferação das bactérias presentes, devido à ação do ácido acético.
- degradação enzimática da molécula de piridina, acelerada pela presença de ácido acético.
- reação de neutralização entre o ácido acético e a piridina, que resulta em compostos sem mau odor.

36. (ENEM 2014) Com o objetivo de substituir as sacolas de polietileno, alguns supermercados têm utilizado um novo tipo de plástico ecológico, que apresenta em sua composição amido de milho e uma resina polimérica termoplástica, obtida a partir de uma fonte petroquímica.

ERENO, D. "Plásticos de vegetais". *Pesquisa Fapesp*, n. 179, jan. 2011 (adaptado).

Nesses plásticos, a fragmentação da resina polimérica é facilitada porque os carboidratos presentes

- dissolvem-se na água.
- absorvem água com facilidade.
- caramelizam por aquecimento e quebram.
- são digeridos por organismos decompositores.
- decompõem-se espontaneamente em contato com água e gás carbônico.

37. (ENEM 2014) A forma das moléculas, como representadas no papel, nem sempre é planar. Em um determinado fármaco, a molécula contendo um grupo não planar é biologicamente ativa, enquanto moléculas contendo substituintes planares são inativas.

O grupo responsável pela bioatividade desse fármaco é

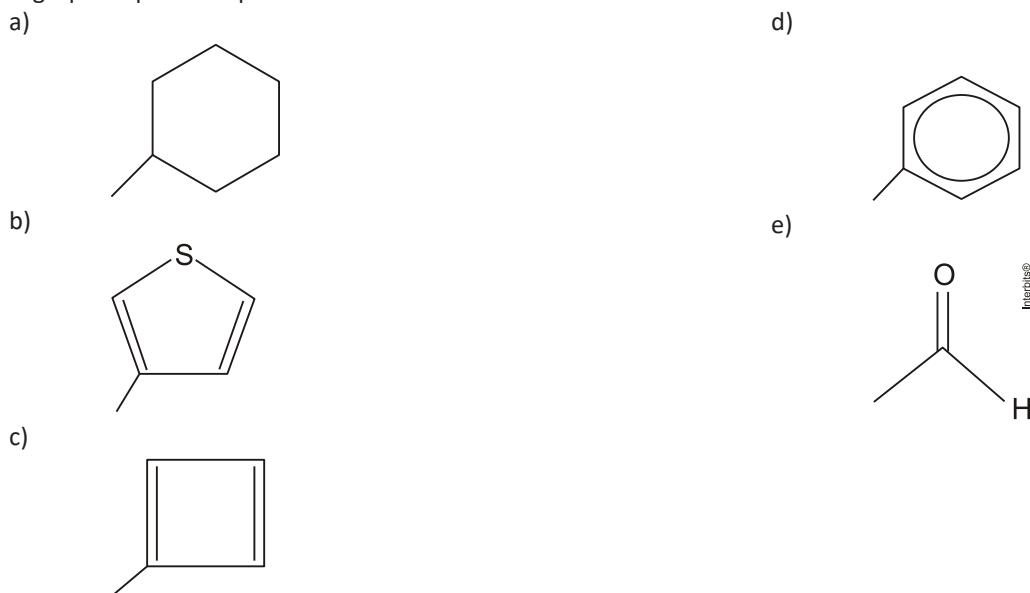

38. (ENEM 2014) O principal processo industrial utilizado na produção de fenol é a oxidação do cumeno (isopropilbenzeno). A equação mostra que esse processo envolve a formação do hidroperóxido de cumila, que em seguida é decomposto em fenol e acetona, ambos usados na indústria química como precursores de moléculas mais complexas. Após o processo de síntese, esses dois insumos devem ser separados para comercialização individual.

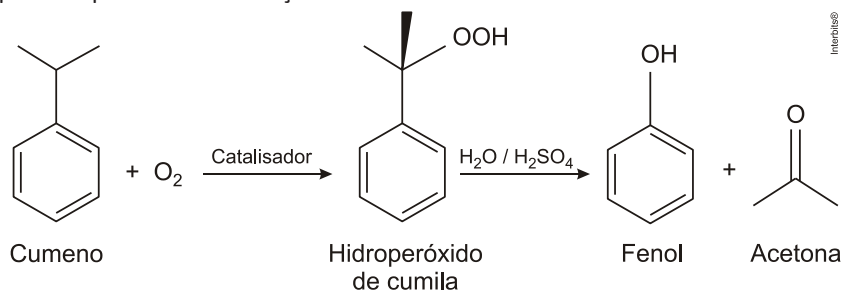

Considerando as características físico-químicas dos dois insumos formados, o método utilizado para a separação da mistura, em escala industrial, é a

- filtração.
- ventilação.
- decantação.
- evaporação.
- destilação fracionada.

39. (ENEM 2014) Para impedir a contaminação microbiana do suprimento de água, deve-se eliminar as emissões de efluentes e, quando necessário, tratá-lo com desinfetante. O ácido hipocloroso (HClO), produzido pela reação entre cloro e água, é um dos compostos mais empregados como desinfetante. Contudo, ele não atua somente como oxidante, mas também como um ativo agente de cloração. A presença de matéria orgânica dissolvida no suprimento de água clorada pode levar à formação de clorofórmio (CHCl₃) e outras espécies orgânicas cloradas tóxicas.

SPIRO, T. G.; STIGLIANI, W. M. *Química ambiental*. São Paulo: Pearson. 2009 (adaptado).

Visando eliminar da água o clorofórmio e outras moléculas orgânicas, o tratamento adequado é a

- filtração, com o uso de filtros de carvão ativo.
- fluoretação, pela adição de fluoreto de sódio.
- coagulação, pela adição de sulfato de alumínio.
- correção do pH, pela adição de carbonato de sódio.
- floculação, em tanques de concreto com a água em movimento.

40. (ENEM 2014) Grandes fontes de emissão do gás dióxido de enxofre são as indústrias de extração de cobre e níquel, em decorrência da oxidação dos minérios sulfurados. Para evitar a liberação desses óxidos na atmosfera e a consequente formação da chuva ácida, o gás pode ser lavado, em um processo conhecido como dessulfurização, conforme mostrado na equação (1).

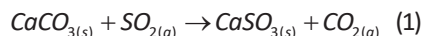

Por sua vez, o sulfito de cálcio formado pode ser oxidado, com o auxílio do ar atmosférico, para a obtenção do sulfato de cálcio, como mostrado na equação (2). Essa etapa é de grande interesse porque o produto da reação, popularmente conhecido como gesso, é utilizado para fins agrícolas.

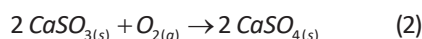

As massas molares dos elementos carbono, oxigênio, enxofre e cálcio são iguais a 12 g/mol , 16 g/mol , 32 g/mol e 40 g/mol , respectivamente.

BAIRD, C. *Química ambiental*. Porto Alegre: Bookman. 2002 (adaptado).

Considerando um rendimento de 90% no processo, a massa de gesso obtida, em gramas, por mol de gás retido é mais próxima de

- 64.
- 108.
- 122.
- 136.
- 245.

41. (ENEM 2014) A liberação dos gases clorofluorcarbonos (CFCs) na atmosfera pode provocar depleção de ozônio (O_3) na estratosfera. O ozônio estratosférico é responsável por absorver parte da radiação ultravioleta emitida pelo Sol, a qual é nociva aos seres vivos. Esse processo, na camada de ozônio, é ilustrado simplificada na figura.

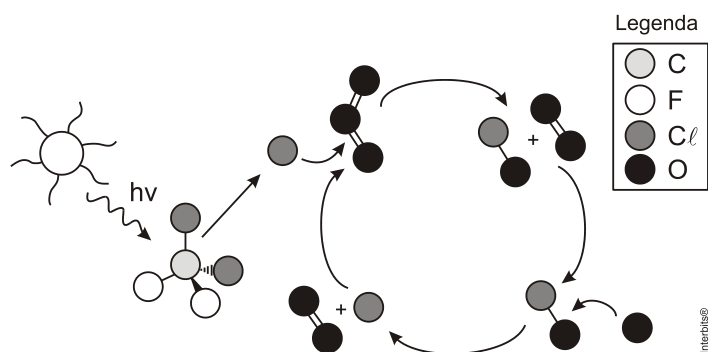

Quimicamente, a destruição do ozônio na atmosfera por gases CFCs é decorrência da

- clivagem da molécula de ozônio pelos CFCs para produzir espécies radiculares.
- produção de oxigênio molecular a partir de ozônio, catalisada por átomos de cloro.
- oxidação do monóxido de cloro por átomos de oxigênio para produzir átomos de cloro.
- reação direta entre os CFCs e o ozônio para produzir oxigênio molecular e monóxido de cloro.
- reação de substituição de um dos átomos de oxigênio na molécula de ozônio por átomos de cloro.

42. (ENEM 2014) Diesel é uma mistura de hidrocarbonetos que também apresenta enxofre em sua composição. Esse enxofre é um componente indesejável, pois o trióxido de enxofre gerado é um dos grandes causadores da chuva ácida. Nos anos 1980, não havia regulamentação e era utilizado óleo diesel com 13 000 ppm de enxofre. Em 2009, o diesel passou a ter 1 800 ppm de enxofre (S1800) e, em seguida, foi inserido no mercado o diesel S500 (500 ppm). Em 2012, foi difundido o diesel S50, com 50 ppm de enxofre em sua composição. Atualmente, é produzido um diesel com teores de enxofre ainda menores.

Os Impactos da má qualidade do óleo diesel brasileiro. Disponível em: www.cnt.org.br.

Acesso em: 20 dez. 2012 (adaptado).

A substituição do diesel usado nos anos 1980 por aquele difundido em 2012 permitiu uma redução percentual de emissão de SO_3 de

- a) 86,2%.
- b) 96,2%.
- c) 97,2%.
- d) 99,6%.
- e) 99,9%.

43. (ENEM 2014) A utilização de processos de biorremediação de resíduos gerados pela combustão incompleta de compostos orgânicos tem se tornado crescente, visando minimizar a poluição ambiental. Para a ocorrência de resíduos de naftaleno, algumas legislações limitam sua concentração em até 30 mg/kg para solo agrícola e $0,14\text{ mg/L}$ para água subterrânea. A quantificação desse resíduo foi realizada em diferentes ambientes, utilizando-se amostras de 500 g de solo e 100 mL de água, conforme apresentado no quadro.

Ambiente	Resíduo de naftaleno (g)
Solo I	$1,0 \times 10^{-2}$
Solo II	$2,0 \times 10^{-2}$
Água I	$7,0 \times 10^{-6}$
Água II	$8,0 \times 10^{-6}$
Água III	$9,0 \times 10^{-6}$

O ambiente que necessita de biorremediação é o(a)

- a) solo I.
- b) solo II.
- c) água I.
- d) água II.
- e) água III.

44. (ENEM 2014) A revelação das chapas de raios X gera uma solução que contém íons prata na forma de $Ag(S_2O_3)_2^{3-}$. Para evitar a descarga desse metal no ambiente, a recuperação de prata metálica pode ser feita tratando eletroquimicamente essa solução com uma espécie adequada. O quadro apresenta semirreações de redução de alguns íons metálicos.

Semirreação de redução	E^0 (V)
$Ag(S_2O_3)_2^{3-}(\text{aq}) + e^- \rightleftharpoons Ag(s) + 2S_2O_3^{2-}(\text{aq})$	+0,02
$Cu^{2+}(\text{aq}) + 2e^- \rightleftharpoons Cu(s)$	+0,34
$Pt^{2+}(\text{aq}) + 2e^- \rightleftharpoons Pt(s)$	+1,20
$Al^{3+}(\text{aq}) + 3e^- \rightleftharpoons Al(s)$	-1,66
$Sn^{2+}(\text{aq}) + 2e^- \rightleftharpoons Sn(s)$	-0,14
$Zn^{2+}(\text{aq}) + 2e^- \rightleftharpoons Zn(s)$	-0,76

BENDASSOLLI, J. A. et al. "Procedimentos para a recuperação de Ag de resíduos líquidos e sólidos". *Química Nova*, v. 26, n. 4, 2003 (adaptado).

Das espécies apresentadas, a adequada para essa recuperação é

- a) $Cu(s)$.
- b) $Pt(s)$.
- c) $Al^{3+}(\text{aq})$.
- d) $Sn(s)$.
- e) $Zn^{2+}(\text{aq})$.

45. (ENEM 2014) Visando minimizar impactos ambientais, a legislação brasileira determina que resíduos químicos lançados diretamente no corpo receptor tenham pH entre 5,0 e 9,0. Um resíduo líquido aquoso gerado em um processo industrial tem concentração de íons hidroxila igual a $1,0 \times 10^{-10}\text{ mol/L}$. Para atender a legislação, um químico separou as seguintes substâncias, disponibilizadas no almoxarifado da empresa: CH_3COOH , Na_2SO_4 , CH_3OH , K_2CO_3 e NH_4Cl .

Para que o resíduo possa ser lançado diretamente no corpo receptor, qual substância poderia ser empregada no ajuste do pH?

- a) CH_3COOH
- b) Na_2SO_4
- c) CH_3OH
- d) K_2CO_3
- e) NH_4Cl

GABARITOS E RESPOSTAS

RESPOSTA DA QUESTÃO 01:

[D]

A capacidade de autoduplicação comandada por DNA circular próprio e semelhante ao DNA bacteriano é uma característica que apoia a origem, por endossimbiose, de organelas de eucariontes, como as mitocôndrias e os cloroplastos.

RESPOSTA DA QUESTÃO 02:

[E]

[Resposta do ponto de vista da disciplina Biologia]

A reposição do nitrogênio atmosférico é realizada por bactérias anaeróbicas e representada no esquema pela etapa [V].

[Resposta do ponto de vista da disciplina Química]

Desnitrificação:

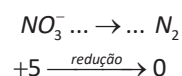

RESPOSTA DA QUESTÃO 03:

[B]

Ao se alimentar dos tecidos da lagarta que ingere os produtos agrícolas, a larva do inseto parasitoide se comporta como consumidor secundário na cadeia alimentar proposta.

RESPOSTA DA QUESTÃO 04:

[E]

A redução do pH das águas marinhas pode causar danos à estrutura dos exoesqueletos calcários de moluscos e cnidários formadores dos recifes de coral, reduzindo o tamanho dessas populações oceânicas.

RESPOSTA DA QUESTÃO 05:

[D]

[Resposta do ponto de vista da disciplina Biologia]

A fonte de energia subutilizada nos aterros sanitários é o gás metano (CH_4) produzido pela atividade decompositora de bactérias anaeróbicas.

[Resposta do ponto de vista da disciplina Química]

Essa fonte de energia subutilizada, citada no texto, é o gás metano (CH_4), menor hidrocarboneto existente, obtido pela atividade de bactérias anaeróbicas na decomposição da matéria orgânica.

RESPOSTA DA QUESTÃO 06:

[C]

A relação ecológica de competição entre bactérias e fungos é evidenciada pela disputa envolvendo o ferro disponível no meio. As bactérias são mais eficientes na captação do íon ferro e, conseqüentemente, reduzem o crescimento dos fungos que atacam os tomateiros.

RESPOSTA DA QUESTÃO 07:

[B]

A árvore adequada para um projeto de reflorestamento no Cerrado brasileiro deve produzir raízes bem desenvolvidas que consigam atingir lençóis freáticos profundos. Essas plantas também devem possuir a superfície foliar coberta por cutícula cerosa espessa para reduzir a transpiração durante a estação seca e ensolarada.

RESPOSTA DA QUESTÃO 08:

[A]

A evolução biológica é um processo contínuo envolvendo modificações de características e os seres humanos estão inseridos nesse contexto natural.

RESPOSTA DA QUESTÃO 09:

[B]

O sangue do tipo A apresenta apenas o aglutinogênio A na membrana das hemácias e, conseqüentemente, será aglutinado apenas pelo soro anti-A utilizado no teste. O lote de código [II], com 25 litros, pertence ao grupo A.

RESPOSTA DA QUESTÃO 10:

[D]

Os heredogramas mostram o padrão típico de herança ligada ao sexo dominante. Nas famílias representadas, todas as filhas de homens afetados também apresentam a doença. As filhas sempre herdaram o único cromossomo X do pai e um dos dois cromossomos X presentes na mãe.

RESPOSTA DA QUESTÃO 11:

[D]

Os imunobiológicos [I] e [II] são compostos por antígenos que estimulam a produção de anticorpos em humanos e animais.

RESPOSTA DA QUESTÃO 12:

[E]

A planta é classificada como um organismo transgênico, pois recebe, incorpora e expressa o gene extraído de outra espécie.

RESPOSTA DA QUESTÃO 13:

[D]

O cordão umbilical dos mamíferos placentários contém células-tronco embrionárias, isto é, células indiferenciadas que podem se diferenciar em células especializadas.

RESPOSTA DA QUESTÃO 14:

[D]

Os produtores rurais devem consumir alimentos ricos em aminoácidos essenciais que não são produzidos pelo organismo humano.

RESPOSTA DA QUESTÃO 15:

[B]

A protease presente no suco gástrico acelera a hidrólise de proteínas em meio ácido. A hipótese do pesquisador será confirmada se a enzima digerir a carne em $pH = 5$.

RESPOSTA DA QUESTÃO 16:

[D]

[Resposta do ponto de vista da disciplina Biologia]

A forma S da talidomida parece comprometer a formação dos vasos sanguíneos nos tecidos embrionários formadores de diversas estruturas humanas. Pode causar a morte embrionária por más formações renais, cardíacas e encefálicas. Se o modelo for correto, o medicamento, dessa forma, prejudica o desenvolvimento dos membros anteriores e(ou) posteriores dos sobreviventes.

[Resposta do ponto de vista da disciplina Química]

A respeito dos enantiômeros dextrogiro e levogiro, é possível afirmar:

- Não reagem entre si.
- Podem ser separados opticamente.
- Podem estar presentes em partes iguais, 50 % do dextrogiro e 50 % do levogiro (mistura racêmica).
- Interagem de maneira distinta com o organismo.
- São estruturas que apresentam os mesmos grupos funcionais.

RESPOSTA DA QUESTÃO 17:

[A]

Como o módulo da velocidade é constante, o movimento do coelho é circular uniforme, sendo nulo o módulo da componente tangencial da aceleração no terceiro quadrante.

RESPOSTA DA QUESTÃO 18:

[A]

Se o ângulo de inclinação do plano de subida for reduzido à zero, a esfera passa a se deslocar num plano horizontal. Sendo desprezíveis as forças dissipativas, a resultante das forças sobre ela é nula, portanto o impulso da resultante também é nulo, ocorrendo conservação da quantidade de movimento. Então, por inércia, a velocidade se mantém constante.

RESPOSTA DA QUESTÃO 19:

[C]

Como se trata de sistema mecanicamente isolado, ocorre conservação da quantidade de movimento.

$$Q_{final} = Q_{inicial} \Rightarrow Q_{final} = 3mv.$$

Portanto, após as colisões, devemos ter três esferas bolas com velocidade v como mostra a alternativa [C].

Podemos também pensar da seguinte maneira: as esferas têm massas iguais e os choques são frontais e praticamente elásticos. Assim, a cada choque, uma esfera para, passando sua velocidade para a seguinte. Enumerando as esferas da esquerda para a direita de 1 a 5, temos:

- A esfera 3 choca-se com a 4, que se choca com a 5. As esferas 3 e 4 param e a 5 sai com velocidade v ;
- A esfera 2 choca-se com a 3, que se choca com a 4. As esferas 2 e 3 param e a 4 sai com velocidade v ;
- A esfera 1 choca-se com a 2, que se choca com a 3. As esferas 1 e 2 param e a 3 sai com velocidade v .

RESPOSTA DA QUESTÃO 20:

[A]

Para oscilações de pequena amplitude, o período do pêndulo simples é $T = 2\pi\sqrt{\frac{L}{g}}$.

Uma vez que a intensidade do campo gravitacional (g) é constante, Para o período não se alterar o comprimento (L) da haste deve ser mantido constante.

RESPOSTA DA QUESTÃO 21:

[C]

Da leitura direta do gráfico, encontramos para a pressão estática de 6 mca uma vazão $z = 12\text{ L/min}$. O tempo mensal de funcionamento do chuveiro é:

$$\Delta t = 4 \times 8 \times 30 = 960\text{ min.}$$

Calculando o consumo, em litros:

$$z = \frac{V}{\Delta t} \Rightarrow V = z\Delta t = 12 \times 960 \Rightarrow V = 11.520\text{ L.}$$

RESPOSTA DA QUESTÃO 22:

[E]

Como mostrado no gráfico, para uma mesma elevação Δh , a quantidade calor absorvido pelo gás M é menor do que a absorvida pelo gás V ($Q_M < Q_V$).

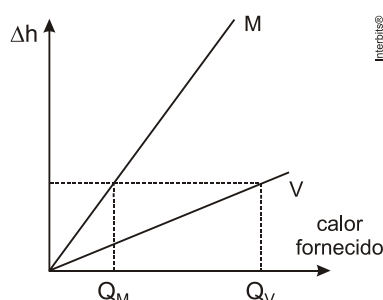

Mas, para uma mesma variação Δh , temos também uma mesma variação de volume (ΔV). Como se trata de transformações isobáricas, os trabalhos realizados (W) também são iguais.

Supondo gases ideais:

$$W = p\Delta V = nR\Delta T \left\{ \begin{array}{l} W_M = nR\Delta T_M \\ W_V = nR\Delta T_V \end{array} \right\} \Rightarrow nR\Delta T_M = nR\Delta T_V \Rightarrow \Delta T_M = \Delta T_V = \Delta T.$$

Assim:

$$Q_M < Q_V \Rightarrow n C_M \Delta T < n C_V \Delta T \Rightarrow C_M < C_V.$$

RESPOSTA DA QUESTÃO 23:

[B]

As usinas nucleares utilizam água dos rios para condensar o vapor que aciona os geradores. No final do processo de geração de energia, essa água aquecida na troca de calor é lançada de volta aos rios, provocando a poluição térmica.

RESPOSTA DA QUESTÃO 24:

[D]

Para diminuir a intensidade da luz verde, deve-se usar um filtro que não apresente a componente verde da luz, ou seja, o filtro **magenta**, composto apenas das cores vermelha e azul.

RESPOSTA DA QUESTÃO 25:

[C]

A melhor amostra é aquela que melhor concilia o **menor** tempo de escurecimento, **menor** tempo de esmaecimento e **menor** transmitância.

RESPOSTA DA QUESTÃO 26:

[E]

Como os ângulos de incidência e refração são definidos no intervalo de 0° a 90° , o menor ângulo tem menor seno. Sendo fixo e não nulo o ângulo de incidência, apliquemos a lei de Snell às duas situações, gasolina não adulterada e gasolina adulterada.

$$\left\{ \begin{array}{l} \frac{\text{sen } i}{\text{sen } r_1} = 1,4 \\ \frac{\text{sen } i}{\text{sen } r_2} = 1,9 \end{array} \right\} \div \Rightarrow \frac{\text{sen } i}{\text{sen } r_1} \times \frac{\text{sen } r_2}{\text{sen } i} = \frac{1,4}{1,9} = 0,74 \Rightarrow \text{sen } r_2 = 0,74 \text{ sen } r_1 \Rightarrow \text{sen } r_2 < \text{sen } r_1 \Rightarrow \boxed{r_2 < r_1}.$$

Portanto o raio refratado no caso da gasolina adulterada é menor do que para a gasolina não adulterada. Isso significa que o raio refratado aproximou-se da normal à superfície de separação.

RESPOSTA DA QUESTÃO 27:

[C]

O brilho de uma lâmpada depende da sua potência. A lâmpada de maior potência apresenta brilho mais intenso.

Com a chave na posição A, as lâmpadas 1 e 3 ficam ligadas em paralelo e a lâmpada 2 não acende; sendo **R** a resistência de cada lâmpada, a resistência equivalente é $R_A = \frac{R}{2}$.

A potência dissipada na lâmpada 1 (P_{1A}) é metade da potência dissipada na associação (P_A). Se a tensão fornecida pelo gerador é **U**, temos:

$$P_A = \frac{U^2}{R_A} = \frac{U^2}{R/2} \Rightarrow P_A = \frac{2U^2}{R}.$$

$$P_{1A} = \frac{P_A}{2} \Rightarrow P_{1A} = \frac{U^2}{R}.$$

Com a chave na posição B, as lâmpadas 1 e 3 continuam em paralelo e em série com a lâmpada 2.

A resistência equivalente (R_B), a corrente total (I), a corrente na lâmpada 1 (i_{1B}) e a potência dissipada na lâmpada 1 (P_{1B}) são:

$$\begin{cases} R_B = \frac{R}{2} + R \Rightarrow R_B = \frac{3R}{2} \\ I = \frac{U}{\frac{3R}{2}} = \frac{2U}{3R} \\ i_{1B} = \frac{I}{2} = \frac{U}{3R} \\ P_{1B} = R i_{1B}^2 = R \frac{U^2}{9R^2} \Rightarrow P_{1B} = \frac{U^2}{9R} \end{cases}$$

Assim:

$$R_A < R_B \Rightarrow P_{1A} > P_{1B}.$$

Assim, a lâmpada 1 brilhará mais quando a chave estiver em A.

RESPOSTA DA QUESTÃO 28:

[A]

Na figura mostrada, está havendo afastamento relativo entre o ímã e a espira. Nessa situação, de acordo com a lei de Lenz, ocorre força de atração entre ambos, formando um polo sul na extremidade esquerda da espira. Para que uma outra situação apresente corrente no mesmo sentido, a extremidade esquerda da espira deve continuar formando um polo sul. Isso pode ser conseguido invertendo o ímã e provocando um movimento de aproximação relativa entre eles, deslocando o ímã para a direita e a espira para a esquerda.

RESPOSTA DA QUESTÃO 29:

[C]

O corpo humano emite radiação predominantemente na faixa do infravermelho (ondas de calor) que é captada pelo detector.

RESPOSTA DA QUESTÃO 30:

[A]

A propriedade física das ondas que permite essa distinção entre as notas é a **frequência**, pois diferentes notas apresentam diferentes frequências.

RESPOSTA DA QUESTÃO 31:

[E]

Para ocorrer máxima absorção de energia, o circuito receptor deve oscilar com a mesma frequência das ondas emitidas pela fonte, a estação de rádio ou o canal de TV. Isso caracteriza o fenômeno da **ressonância**.

RESPOSTA DA QUESTÃO 32:

[B]

Quanto menor a presença de insaturações (ligações duplas), maior a resistência à oxidação, ou seja, quanto mais saturado for o composto, mais ele resiste à oxidação.

Analisando a tabela:

Mirístico (C14:0) 0 insaturação	Palmítico (C16:0) 0 insaturação	Esteárico (C18:0) 0 insaturação
---------------------------------------	---------------------------------------	---------------------------------------

Oleico (C18:1) 1 insaturação	Linoleico (C18:2) 2 insaturações	Linolênico (C18:3) 3 insaturações
------------------------------------	--	---

A partir dos ácidos graxos mirístico, palmítico e esteárico, vem:

Teor médio do ácido graxo (% em massa)

	Mirístico (C14:0)	Palmítico (C16:0)	Esteárico (C18:0)	Total
Milho	0,1	11,7	1,9	13,7 %
Palma	1,0	42,8	4,5	48,3 %
Canola	0,2	3,5	0,9	4,6 %
Algodão	0,7	20,1	2,6	23,4 %
Amendoim	0,6	11,4	2,4	14,4 %

Palma	48,3 % (composto mais saturado)
-------	---------------------------------

RESPOSTA DA QUESTÃO 33:

[B]

Molécula quiral (* apresenta carbono assimétrico) cuja cadeia carbônica seja insaturada (apresenta ligação pi), heterogênea (apresenta heteroátomo) e ramificada (apresenta carbono terciário):

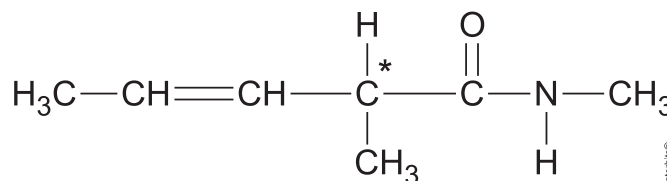

RESPOSTA DA QUESTÃO 34:

[B]

As micelas têm em sua estrutura partes capazes de interagir com substâncias polares, como a água, e partes que podem interagir com substâncias apolares, como as gorduras e os óleos. Concluímos que se trata de um sabão, $C_{17}H_{33}COONa$.

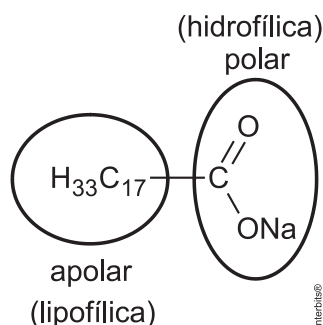

RESPOSTA DA QUESTÃO 35:

[E]

A eficiência do uso do vinagre, nesse caso, se explica pela reação de neutralização entre o ácido acético e a piridina, que apresenta caráter básico no conceito de Lewis, o que resulta em compostos sem mau odor.

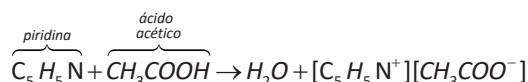

RESPOSTA DA QUESTÃO 36:

[D]

Nesses plásticos, a fragmentação da resina polimérica é facilitada porque os carboidratos presentes são digeridos por organismos decompositores, ou seja, o polímero é biodegradável.

RESPOSTA DA QUESTÃO 37:

[A]

A molécula contendo um grupo não planar é biologicamente ativa, ou seja, não apresenta ligação pi (π), o que é o caso da alternativa [A].

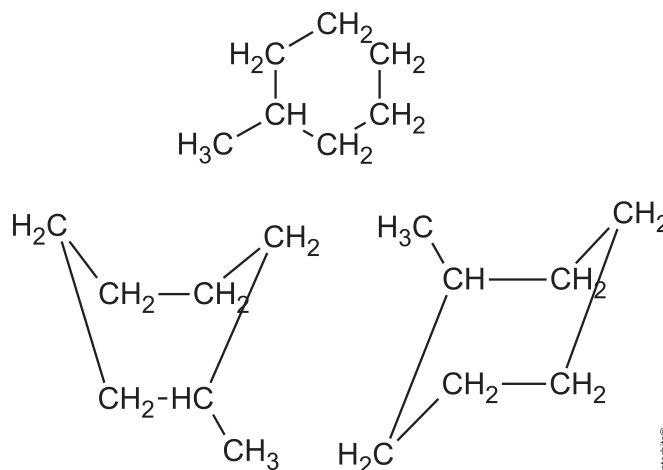

RESPOSTA DA QUESTÃO 38:

[E]

Considerando as características físico-químicas dos dois insumos formados, o método utilizado para a separação da mistura, em escala industrial, é a destilação fracionada, devido às diferenças nas forças intermoleculares.

No fenol existem pontes de hidrogênio (ligações de hidrogênio, devido à presença da hidroxila), que são forças mais intensas do que o dipolo permanente existente na cetona. Logo, a temperatura de ebulição do fenol é maior do que a da cetona, permitindo a separação por destilação fracionada.

RESPOSTA DA QUESTÃO 39:

[A]

Visando eliminar da água o clorofórmio e outras moléculas orgânicas, o tratamento adequado é a filtração, com o uso de filtros de carvão ativo ou ativado que absorve o clorofórmio e outras moléculas orgânicas devido a sua alta porosidade.

RESPOSTA DA QUESTÃO 40:

[C]

Teremos:

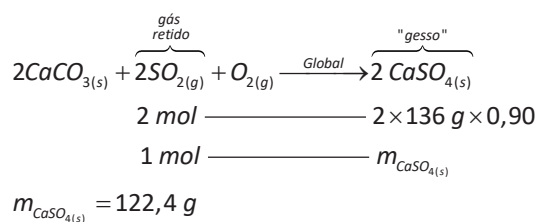
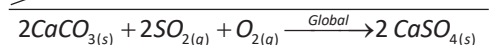
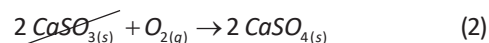
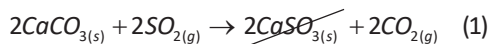

RESPOSTA DA QUESTÃO 41:

[B]

Quimicamente, a destruição do ozônio na atmosfera por gases CFCs é decorrência da produção de oxigênio molecular a partir de ozônio, catalisada por átomos de cloro.

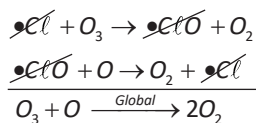
**RESPOSTA DA QUESTÃO 42:**

[D]

Nos anos 1980, não havia regulamentação e era utilizado óleo diesel com 13.000 ppm de enxofre. Em 2012, foi difundido o diesel S50, com 50 ppm de enxofre em sua composição, então:

$$13.000 \text{ ppm} - 50 \text{ ppm} = 12.950 \text{ ppm (redução)}$$

$$13.000 \text{ ppm} \text{ — } 100 \%$$

$$12.950 \text{ ppm} \text{ — } p$$

$$p = 0,99615$$

$$p \approx 99,6 \%$$

RESPOSTA DA QUESTÃO 43:

[B]

Para a ocorrência de resíduos de naftaleno, algumas legislações limitam sua concentração em até 30 mg/kg para solo agrícola e 0,14 mg/L para água subterrânea.

Devemos comparar os valores tabelados para os solos a 1 kg.

$$1,0 \times 10^{-2} \text{ g de naftaleno} \text{ — } 500 \text{ g de solo}$$

$$m_{\text{Solo I}} \text{ g de naftaleno} \text{ — } 1000 \text{ g de solo}$$

$$m_{\text{Solo I}} = 2 \times 10^{-2} = 20 \text{ mg} < 30 \text{ mg (limite)}$$

$$2,0 \times 10^{-2} \text{ g de naftaleno} \text{ — } 500 \text{ g de solo}$$

$$m_{\text{Solo II}} \text{ g de naftaleno} \text{ — } 1000 \text{ g de solo}$$

$$m_{\text{Solo II}} = 4 \times 10^{-2} = 40 \text{ mg} > 30 \text{ mg (limite)}$$

(necessita de biorremediação)

Devemos comparar os valores tabelados para as águas a 1 L.

$$7,0 \times 10^{-6} \text{ g de naftaleno} \text{ — } 100 \text{ mL de água}$$

$$m_{\text{Água I}} \text{ g de naftaleno} \text{ — } 1000 \text{ mL de água}$$

$$m_{\text{Água I}} = 70 \times 10^{-6} = 0,07 \text{ mg} < 0,14 \text{ mg (limite)}$$

$$8,0 \times 10^{-6} \text{ g de naftaleno} \text{ — } 100 \text{ mL de água}$$

$$m_{\text{Água II}} \text{ g de naftaleno} \text{ — } 1000 \text{ mL de água}$$

$$m_{\text{Água II}} = 80 \times 10^{-6} = 0,08 \text{ mg} < 0,14 \text{ mg (limite)}$$

$$9,0 \times 10^{-6} \text{ g de naftaleno} \text{ — } 100 \text{ mL de água}$$

$$m_{\text{Água III}} \text{ g de naftaleno} \text{ — } 1000 \text{ mL de água}$$

$$m_{\text{Água III}} = 90 \times 10^{-6} = 0,09 \text{ mg} < 0,14 \text{ mg (limite)}$$

Conclusão: o ambiente que necessita de biorremediação é o do solo II.

RESPOSTA DA QUESTÃO 44:

[D]

Neste caso a espécie adequada para essa recuperação deve apresentar o potencial de redução menor do que os íons prata na forma de $Ag(S_2O_3)_2^{3-}$ (+0,02 V).

Logo, temos três opções:

$Al^{3+}(aq) + 3e^- \rightleftharpoons Al(s)$	-1,66
$Sn^{2+}(aq) + 2e^- \rightleftharpoons Sn(s)$	-0,14
$Zn^{2+}(aq) + 2e^- \rightleftharpoons Zn(s)$	-0,76

ou seja,

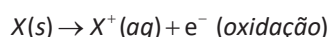
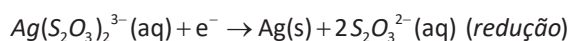

Então,

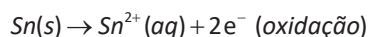

Conclusão: das espécies apresentadas, a adequada para essa recuperação é $Sn(s)$.

RESPOSTA DA QUESTÃO 45:

[D]

Para um resíduo líquido aquoso gerado em um processo industrial tem concentração de íons hidroxila igual a $1,0 \times 10^{-10} \text{ mol/L}$, teremos:

$$[OH^-] = 10^{-10} \text{ mol/L}$$

$$pOH = -\log 10^{-10} = 10$$

$$pH = 14 - 10 = 4$$

$$pH = 4 \text{ (meio ácido)}$$

Fazendo a hidrólise dos compostos fornecidos nas alternativas, vem:

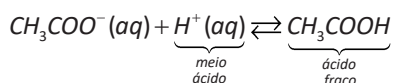
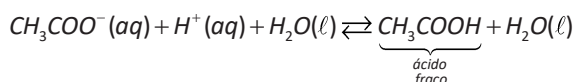

O pH do meio diminuirá.

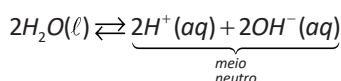
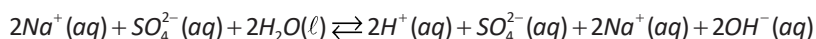

O pH do meio não sofrerá alteração.



Não sofre hidrólise. Meio neutro.

O pH do meio não sofrerá alteração.

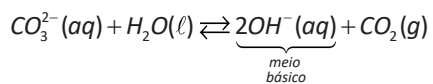

O excesso de ânions OH^- neutralizará os cátions H^+ em excesso e pH do meio aumentará.

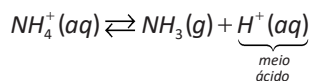

O pH do meio diminuirá.



@gilbertoaugustoprof



gilbertoaugusto

www.gilbertoaugusto.com.br