

APOSTILA

Semana de
EXATAS E
BIOLÓGICAS
BioExatas

>> QUÍMICA

>> FÍSICA

>> BIOLOGIA

>> MATEMÁTICA

ALUNO (A):

RUA AMAZONAS, 850
BAIRRO SÃO FRANCISCO
CAMPO GRANDE-MS

CONTATO: (67) 99838-3128

BIO
EXATAS
PRÉ-VESTIBULARES **MS**

ÍNDICE

QUÍMICA..... 01

BIOLOGIA..... 29

MATEMÁTICA..... 85

FÍSICA..... 133

BIO
EXATAS

QUÍMICA

Professora Luana

Separação de misturas

Conjunto de técnicas físicas que se baseiam em propriedades físicas para a separação de componentes de uma mistura.

Principais propriedades

- solubilidade
- temperatura de fusão e ebulição
- densidade

O número de fases é essencial para estabelecer qual tipo de técnica é ideal para a separação dos componentes.

Técnicas para sistema heterogêneo	Técnicas para sistema homogêneo	Técnicas especiais
Flotação	Destilação simples	Liofilização
Levitação		
Dissolução fracionada		Cromatografia
Filtração		
Decantação		
Separação magnética	Destilação fracionada	Destilação por arraste
Ventilação		
Catação		
Centrifugação		
Recristalização		
Peneiração		

01) (ENEM-2020) Em seu laboratório, um técnico em química foi incumbido de tratar um resíduo, evitando seu descarte direto no meio ambiente. Ao encontrar o frasco, observou a seguinte informação: “Resíduo: mistura de acetato de etila e água”.

Considere os dados do acetato de etila:

- Baixa solubilidade em água;
- Massa específica = $0,9 \text{ g cm}^{-3}$;
- Temperatura de fusão = $-83 \text{ }^\circ\text{C}$;
- Pressão de vapor maior que a da água.

A fim de tratar o resíduo, recuperando o acetato de etila, o técnico deve

- evaporar o acetato de etila sem alterar o conteúdo de água.
- filtrar a mistura utilizando um funil comum e um papel de filtro.
- realizar uma destilação simples para separar a água do acetato de etila.
- proceder a uma centrifugação da mistura para remover o acetato de etila.
- decantar a mistura separando os dois componentes em um funil adequado.

02) (ENEM-2015) Um grupo de pesquisadores desenvolveu um método simples, barato e eficaz de remoção de petróleo contaminante na água, que utiliza um plástico produzido a partir do líquido da castanha-de-caju (LCC). A composição química do LCC é muito parecida com a do petróleo e suas moléculas, por suas características, interagem formando agregados com o petróleo. Para retirar os agregados da água, os pesquisadores misturam ao LCC nanopartículas magnéticas.

KIFFER, D. Novo método para remoção de petróleo usa óleo de mamona e castanha-de-caju. Disponível em: www.faperj.br. Acesso em: 31 jul. 2012

Essa técnica considera dois processos de separação de misturas, sendo eles, respectivamente,

- flotação e decantação.
- decomposição e centrifugação.
- floculação e separação magnética.
- destilação fracionada e peneiração.
- dissolução fracionada e magnetização.

03) (ENEM-2014) Uma forma de poluição natural da água acontece em regiões ricas em dolomita ($\text{CaCO}_3\text{MgCO}_3$). Na presença de dióxido de carbono (dissolvido na água) a dolomita é convertida em $\text{Ca}(\text{HCO}_3)_2$ e MgCO_3 , elevando a concentração de íons Ca^{2+} e Mg^{2+} na água. Uma forma de purificação dessa água, denominada água dura, é adicionar $\text{Ca}(\text{OH})_2$ e Na_2CO_3 a ela. Dessa forma, ocorre uma série de reações químicas gerando como produto final CaCO_3 e $\text{Mg}(\text{OH})_2$, que são menos solúveis que $\text{Ca}(\text{HCO}_3)_2$ e MgCO_3 .

Uma técnica apropriada para obtenção da água pura após o abrandamento é

- a) decantação
- b) sublimação
- c) dissolução fracionada
- d) destilação fracionada
- e) extração por solvente apolar

04) (ENEM-2014) O principal processo industrial utilizado na produção de fenol é a oxidação do cumeno (isopropilbenzeno). A equação mostra que esse processo envolve a formação do hidroperóxido de cumila, que em seguida é decomposto em fenol e acetona, ambos usados na indústria química como precursores de moléculas mais complexas. Após o processo de síntese, esses dois insumos devem ser separados para comercialização individual.



Considerando as características físico-químicas dos dois insumos formados, o método utilizado para a separação da mistura, em escala industrial, é a

- a) filtração
- b) ventilação
- c) decantação
- d) evaporação
- e) destilação fracionada

05) (ENEM-2014) O Brasil é o segundo maior produtor de etanol combustível! Do mundo, tendo fabricado 26,2 bilhões de litros em 2010. Em uma

etapa de seu processo de produção, o etanol forma uma mistura líquido homogênea com a água e outras substâncias. Até uma determinada concentração, o etanol é mais volátil que os outros componentes dessa mistura.

Industry Statistics: World Fuel Ethanol Production. Disponível em: ethanolrfa.org. Acesso em: 1 mar. 2012 (adaptado).

Nesta faixa de concentração, a técnica física mais indicada para separar o etanol da mistura é a

- a) filtração
- b) destilação
- c) sublimação
- d) decantação
- e) centrifugação

06) (ENEM-2015) O acúmulo de plásticos na natureza pode levar a impactos ambientais negativos, tanto em ambientes terrestres quanto aquáticos. Uma das formas de minimizar esse problema é a reciclagem, para a qual é necessária a separação dos diferentes tipos de plásticos. Em um processo de separação foi proposto o seguinte procedimento:

- I. Coloque a mistura de plásticos picados em um tanque e acrescente água até a metade da sua capacidade.
- II. Mantenha essa mistura em repouso por cerca de 10 minutos.
- III. Retire os pedaços que flutuaram e transfira-os para outro tanque com uma solução de álcool.
- IV. Coloque os pedaços sedimentados em outro tanque com solução de sal e agite bem.

Qual propriedade da matéria possibilita a utilização do procedimento descrito?

- a) Massa.
- b) Volume.
- c) Densidade.
- d) Porosidade.
- e) Maleabilidade.

RESPOSTAS:

- 01) E
- 02) C
- 03) A
- 04) E
- 05) B
- 06) C

Propriedades da matéria

Todas as substâncias possuem propriedades específicas que permitem a identificação desta espécie ou pelo menos do grupo funcional ao qual ela pertence, essas propriedades, direta ou indiretamente estão ligadas ao tipo de ligação que a substância possui.

Tipos de ligação

- iônica
- covalente
- metálica

	Iônica	Covalente	Metálica
Elementos			
Condutividade			
TF & TE			
Exemplos			

As substâncias que possuem ligações covalentes ainda podem ser classificadas de acordo com a polaridade de suas moléculas e também pela natureza das forças intermoleculares.

Polaridade das moléculas

Orgânicas

Inorgânicas

Estruturas anfílicas

Forças intermoleculares

Íon – dipolo	Ligações de hidrogênio	Dipolo- dipolo	Dipolo – induzido

Temperatura de fusão e ebulição

Outras propriedades

- higroscopia
- densidade
- viscosidade

Gases tóxicos

- CO
- HCN
- F₂
- Cl₂
- NH₃
- H₂S
- O₃

01) (ENEM-2014) As propriedades físicas e químicas de uma certa substância estão relacionadas às interações entre as unidades que a constituem, isto é, as ligações químicas entre átomos ou íons e as forças intermoleculares que a compõem. No quadro, estão relacionadas algumas propriedades de cinco substâncias.

Substâncias	Temperatura de fusão (°C)	Temperatura de ebulição (°C)	Solubilidade em água a 25 °C	Condutividade elétrica	
				em solução	no estado sólido
I	3 550	4 287	Insolúvel	-	Não conduz
II	801	1 413	Solúvel	Conduz	Não conduz
III	1 808	3 023	Insolúvel	-	Conduz
IV	2 850	3 700	Insolúvel	-	Não conduz
V	-81	49	Solúvel	Não conduz	Não conduz

Qual substância apresenta propriedades que caracterizam o cloreto de sódio (NaCl)?

- I
- II
- III
- IV
- V

02) (ENEM-2012) O armazenamento de certas vitaminas no organismo apresenta grande dependência de sua solubilidade. Por exemplo, vitaminas hidrossolúveis devem ser incluídas na dieta diária, enquanto vitaminas lipossolúveis são armazenadas em quantidades suficientes para evitar doenças causadas pela sua carência. A seguir são apresentadas as estruturas químicas de cinco vitaminas necessárias ao organismo.

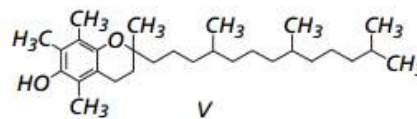
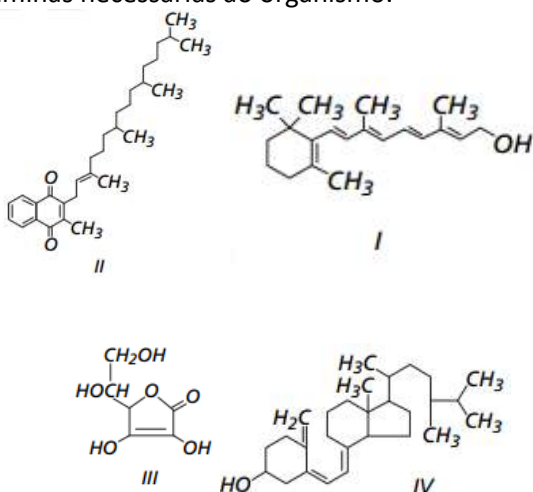

Quando colocados em água, os fosfolipídios tendem a formar lipossomos, estruturas formadas por uma bicamada. Dentre as vitaminas apresentadas na figura, aquela que necessita de maior suplementação diária é

- I.
- II.
- III.
- IV.
- V.

03) (ENEM-2016) Para lavar e refrescar o ambiente, que estava a 40 °C, uma pessoa resolveu jogar água sobre um piso de granito. Ela observou que o líquido se concentrou em algumas regiões, molhando parcialmente a superfície. Ao adicionar detergente sobre essa água, a pessoa verificou que o líquido se espalhou e deixou o piso totalmente molhado. A molhabilidade da superfície foi melhorada em função da:

- solubilidade do detergente em água ser alta.
- tensão superficial da água ter sido reduzida:
- pressão de vapor da água ter sido diminuída.
- densidade da solução ser maior que a da água.
- viscosidade da solução ser menor que a da água.

04) (ENEM-2013) As fraldas descartáveis que contêm o polímero poliácrlato de sódio (1) são mais eficientes na retenção de água que as fraldas de pano convencionais, constituídas de fibras de celulose (2)

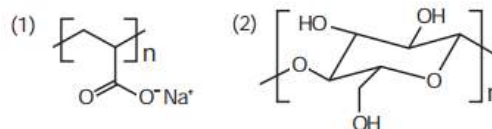

A maior eficiência dessas fraldas descartáveis, em relação às de pano, deve-se às:

- Interações dipolo-dipolo mais fortes entre o poliácrlato e a água, em relação às ligações de hidrogênio entre a celulose e as moléculas de água.
- Interações íon-íon mais fortes entre o poliácrlato e as moléculas de água, em relação às ligações de hidrogênio entre a celulose e as moléculas de água.
- Ligações de hidrogênio mais fortes entre o poliácrlato e a água, em relação às interações íon-dipolo entre a celulose e as moléculas de água.

d) Ligações de hidrogênio mais fortes entre o poliácrlato e as moléculas de água, em relação as interações dipolo induzido-dipolo induzido entre a celulose e as moléculas de água.

e) Interações íon-dipolo mais fortes entre o poliácrlato e as moléculas de água, em relação às ligações de hidrogênio entre a celulose e as moléculas de água.

05) (ENEM-2017) Na Idade Média, para elaborar preparados a partir de plantas produtoras de óleos essenciais, as coletas das espécies eram realizadas ao raiar do dia. Naquela época, essa prática era fundamentada misticamente pelo efeito mágico dos raios lunares, que seria anulado pela emissão dos raios solares. Com a evolução da ciência, foi comprovado que a coleta de algumas espécies ao raiar do dia garante a obtenção de material com maiores quantidades de óleos essenciais.

A explicação científica que justifica essa prática se baseia na

- volatilização das substâncias de interesse
- polimerização dos óleos catalisada pela radiação solar
- solubilização das substâncias de interesse pelo orvalho.
- oxidação do óleo pelo oxigênio produzido na fotossíntese
- liberação das moléculas de óleo durante o processo de fotossíntese.

06) (ENEM-2019) A fluidez da membrana celular é caracterizada pela capacidade de movimento das moléculas componentes dessa estrutura. Os seres vivos mantêm essa propriedade de duas formas: controlando a temperatura e/ou alterando a composição lipídica da membrana. Neste último aspecto, o tamanho e o grau de insaturação das caudas hidrocarbônicas dos fosfolipídios, conforme representados na figura, influenciam significativamente a fluidez. Isso porque quanto maior for a magnitude das interações entre os fosfolipídios, menor será a fluidez da membrana.



Assim, existem bicamadas lipídicas com diferentes composições de fosfolipídios, como as mostradas de I a V.

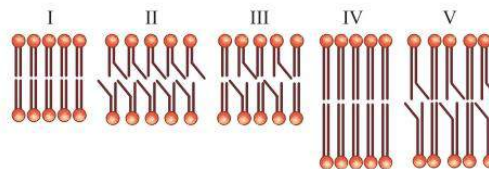

Qual das bicamadas lipídicas apresentadas possui maior fluidez?

- I
- II
- III
- IV
- V

07) (ENEM-2017) Os polímeros são materiais amplamente utilizados na sociedade moderna, alguns deles na fabricação de embalagens e filmes plásticos, por exemplo. Na figura estão relacionadas as estruturas de alguns monômeros usados na produção de polímeros de adição comuns.

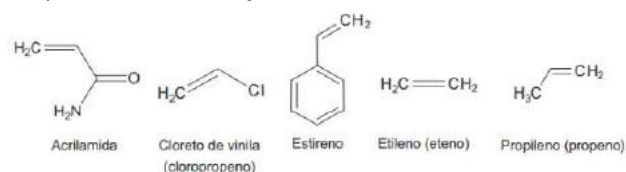

Dentre os homopolímeros formados a partir dos monômeros da figura, aquele que apresenta solubilidade em água é

- polietileno.
- poliestireno.
- polipropileno.
- poliacrilamida.
- policloroeto de vinila.

Respostas

- B
- C
- B
- E
- A
- B
- D

Reações de neutralização

Tipo de reação que busca a formação de um sal pela reação entre uma espécie de caráter básico com uma de caráter ácido.

Ácido	Base	Sal

Para as funções orgânicas, não se esqueça:

Caráter ácido: ácido carboxílico + fenol

Caráter básico: amina

O que é importante saber sobre as funções inorgânicas?

- força de ácido
- força e solubilidade de base
- hidrólise e solubilidade de sal

01) (ENEM-2014) As antocianinas (componente natural de frutas roxas, como uva e açaí) são moléculas interessantes para a produção de embalagens inteligentes, pois têm capacidade de mudar de cor, conforme muda o pH. Em soluções com pH abaixo de 3,0, essas moléculas apresentam uma coloração do laranja ao vermelho mais intenso. Com o aumento do pH para a faixa de 4,0 a 5,0, a coloração vermelha tende a desaparecer. E aumentos adicionais de pH levam as antocianinas a apresentarem uma coloração entre o verde e o azul.

Disponível em: www.bioteecnologia.com.br.
Acesso em: 25 nov. 2011 (adaptado).

Estas embalagens são capazes de identificar quando o alimento está em decomposição, pois se tornam

- vermelho claro, pela formação de uma solução neutra.
- verde e azul, devido à presença de substâncias básicas.
- laranja e vermelho, pela liberação de hidroxilas no alimento.
- laranja e vermelho intenso, pela produção de ácidos orgânicos.
- verde e azul, devido ao aumento de íons de hidrogênio no alimento.

02) (ENEM-2012) Ácido muriático (ou ácido clorídrico comercial) é bastante utilizado na limpeza pesada de pisos para remoção de resíduos de cimento, por exemplo. Sua aplicação em resíduos contendo quantidades apreciáveis de CaCO_3 resulta na liberação de um gás. Considerando a ampla utilização desse ácido por profissionais da área de limpeza, torna-se importante conhecer os produtos formados durante seu uso. A fórmula do gás citado no texto e um teste que pode ser realizado para confirmar sua presença são, respectivamente:

- CO_2 e borbulhá-lo em solução de KCl
- CO_2 e borbulhá-lo em solução de HNO_3
- H_2 e borbulhá-lo em solução de NaOH
- H_2 e borbulhá-lo em solução de H_2SO_4
- CO_2 e borbulhá-lo em solução de Ba(OH)_2

03) (ENEM-2015) Em um experimento, colocou-se água até a metade da capacidade de um frasco de vidro e, em seguida, adicionaram-se três gotas de solução alcoólica de fenolftaleína. Adicionou-se bicarbonato de sódio comercial, em pequenas quantidades, até que a solução se tornasse rosa. Dentro do frasco, acendeu-se um palito de fósforo, o qual foi apagado assim que a cabeça terminou de

Equilíbrio

O equilíbrio é um estado de alta estabilidade para um sistema químico, por isso o sistema busca, através do deslocamento de equilíbrio, permanecer nessa condição.

Tópicos importantes:

- estudo do K
- deslocamento
- pH e pOH

Deslocamento

Pressão	Concentração aumentando	Concentração diminuindo	Temperatura

01) (ENEM-2016) Após seu desgaste completo, os pneus podem ser queimados para a geração de energia. Dentre os gases gerados na combustão completa da borracha vulcanizada, alguns são poluentes e provocam a chuva ácida. Para evitar que escapem para a atmosfera, esses gases podem ser borbulhados em uma solução aquosa contendo uma substância adequada. Considere as informações das substâncias listadas no quadro.

Substância	Equilíbrio em solução aquosa	Valor da constante de equilíbrio
Fenol	$C_6H_5OH + H_2O \rightleftharpoons C_6H_5O^- + H_3O^+$	$1,3 \times 10^{-10}$
Piridina	$C_5H_5N + H_2O \rightleftharpoons C_5H_5NH^+ + OH^-$	$1,7 \times 10^{-9}$
Metilamina	$CH_3NH_2 + H_2O \rightleftharpoons CH_3NH_3^+ + OH^-$	$4,4 \times 10^{-4}$
Hidrogenofosfato de potássio	$HPO_4^{2-} + H_2O \rightleftharpoons H_2PO_4^- + OH^-$	$2,8 \times 10^{-2}$
Hidrogenosulfato de potássio	$HSO_4^- + H_2O \rightleftharpoons SO_4^{2-} + H_3O^+$	$3,1 \times 10^{-2}$

Dentre as substâncias listadas no quadro, aquela capaz de remover com maior eficiência os gases poluentes é o(a)

- fenol.
- piridina.
- metilamina.
- hidrogenofosfato de potássio.
- hidrogenosulfato de potássio.

02) (ENEM-2014) A formação de estalactites depende da reversibilidade de uma reação química. O carbonato de cálcio ($CaCO_3$) é encontrado em depósitos subterrâneos na forma de pedra calcária. Quando um volume de água rica em CO_2 dissolvido infiltra-se no calcário, o minério dissolve-se formando íons Ca^{2+} e HCO_3^- . Numa segunda etapa, a solução aquosa desses íons chega a uma caverna e ocorre a reação inversa, promovendo a liberação de CO_2 e a deposição de $CaCO_3$, de acordo com a equação apresentada.

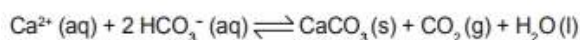

$$\Delta H = +40,94 \text{ kJ/mol}$$

Considerando o equilíbrio que ocorre na segunda etapa, a formação de carbonato será favorecida pelo(a):

- diminuição da concentração de íons OH⁻ no meio.
- aumento da pressão do ar no interior da caverna.
- diminuição da concentração de HCO₃⁻ no meio.
- aumento da temperatura no interior da caverna.
- aumento da concentração de CO₂ dissolvido.

03) (ENEM-2009) Sabões são sais de ácidos carboxílicos de cadeia longa utilizados com a finalidade de facilitar, durante processos de lavagem, a remoção de substâncias de baixa solubilidade em água, por exemplo, óleos e gorduras. A figura a seguir representa a estrutura de uma molécula de sabão.

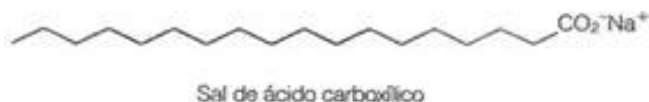

Em solução, os ânions do sabão podem hidrolisar a água e, desse modo, formar o ácido carboxílico correspondente. Por exemplo, para o estearato de sódio, é estabelecido o seguinte equilíbrio:

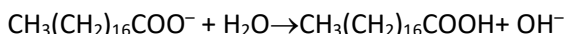

Uma vez que o ácido carboxílico formado é pouco solúvel em água e menos eficiente na remoção de gorduras, o pH do meio deve ser controlado de maneira a evitar que o equilíbrio acima seja deslocado para a direita. Com base nas informações do texto, é correto concluir que os sabões atuam de maneira

- mais eficiente em pH básico.
- mais eficiente em pH ácido.
- mais eficiente em pH neutro.
- eficiente em qualquer faixa de pH.
- mais eficiente em pH ácido ou neutro.

04) (ENEM-2012) Uma dona de casa acidentalmente deixou cair na geladeira a água proveniente do degelo de um peixe, o que deixou um cheiro forte e desagradável dentro do eletrodoméstico. Sabe-se que o odor característico de peixe se deve às aminas e que esses compostos se comportam como bases. Na tabela são listadas as concentrações hidrogeniônicas de alguns materiais encontrados na cozinha, que a

dona de casa pensa em utilizar na limpeza da geladeira.

Material	Concentração de H ₃ O ⁺ (mol/L)
Suco de limão	10 ⁻²
Leite	10 ⁻⁶
Vinagre	10 ⁻³
Álcool	10 ⁻⁸
Sabão	10 ⁻¹²
Carbonato de sódio/ barrilha	10 ⁻¹²

Dentre os materiais listados, quais são apropriados para amenizar esse odor?

- Álcool ou sabão.
- Suco de limão ou álcool.
- Suco de limão ou vinagre.
- Suco de limão, leite ou sabão.
- Sabão ou carbonato de sódio/barrilha.

05) (ENEM-2018) O sulfato de bário (BaSO₄) é mundialmente utilizado na forma de suspensão como contraste em radiografias de esôfago, estômago e intestino. Por se tratar de um sal pouco solúvel, quando em meio aquoso estabelece o seguinte equilíbrio:

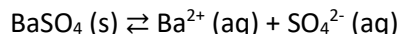

Por causa da toxicidade do bário (Ba²⁺), é desejado que o contraste não seja absorvido, sendo totalmente eliminado nas fezes. A eventual absorção de íons Ba²⁺, porém, pode levar a reações adversas ainda nas primeiras horas após sua administração, como vômito, cólicas, diarreia, tremores, crises convulsivas e até mesmo a morte.

Para garantir a segurança do paciente que fizer uso do contraste, deve-se preparar essa suspensão em

- água destilada.
- soro fisiológico.
- solução de cloreto de bário, BaCl₂.
- solução de sulfato de bário, BaSO₄.
- solução de sulfato de potássio, K₂SO₄.

Respostas

- D
- D
- A
- C
- E

Termoquímica

Área da química que estuda as transferências de calor nos processos ou reações químicas.

Tipos de ΔH

Processo endotérmico	Processo exotérmico

Mudanças de estado físico e o ΔH

Como calcular o ΔH ?

- análise gráfica
- Lei de Hess
- entalpia de formação
- entalpia de ligação

Outros tópicos importantes:

- catalisadores
- eficiência de combustíveis
- o ΔH é uma função de estado e depende do balanceamento

01) (ENEM-2011) Um dos problemas dos combustíveis que contêm carbono é que sua queima produz dióxido de carbono. Portanto, uma característica importante, ao se escolher um combustível, é analisar seu calor de combustão (ΔH^0_c), definido como a energia liberada na queima completa de um mol de combustível no estado padrão. O quadro seguinte relaciona algumas substâncias que contêm carbono e seu ΔH^0_c .

Substância	Fórmula	ΔH^0_c (kJ/mol)
Benzeno	C_6H_6 (l)	- 3268
Etanol	C_2H_5OH (l)	- 1368
Glicose	$C_6H_{12}O_6$ (s)	- 2808
Metano	CH_4 (g)	- 890
Octano	C_8H_{18} (l)	- 5471

Neste contexto, qual dos combustíveis, quando queimado completamente, libera mais dióxido de carbono no ambiente pela mesma quantidade de energia produzida?

- Benzeno.
- Metano.
- Glicose.
- Octano.
- Etanol.

02) (ENEM-2015) O urânio é um elemento cujos átomos contêm 92 prótons, 92 elétrons e entre 135 e 148 nêutrons. O isótopo de urânio ^{235}U é utilizado como combustível em usinas nucleares, onde, ao ser bombardeado por nêutrons, sofre fissão de seu núcleo e libera uma grande quantidade de energia ($2,35 \times 10^{10}$ kJ/mol). O isótopo ^{235}U ocorre naturalmente em minérios de urânio, com concentração de apenas 0,7%. Para ser utilizado na geração de energia nuclear, o minério é submetido a um processo de enriquecimento, visando aumentar a concentração do isótopo ^{235}U para, aproximadamente, 3% nas pastilhas. Em décadas anteriores, houve um movimento mundial para aumentar a geração de energia nuclear buscando substituir, parcialmente, a geração de energia elétrica a partir da queima do carvão, o que diminui a emissão atmosférica de CO_2 (gás com massa molar igual a 44 g/mol). A queima do carvão é representada pela equação química:

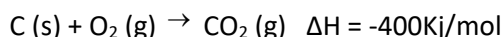

Qual é a massa de CO_2 , em toneladas, que deixa de ser liberada na atmosfera, para cada 100 g de pastilhas de urânio enriquecido utilizadas em substituição ao carvão como fonte de energia?

- 2,10
- 7,70
- 9,00
- 33,0
- 300

03) (ENEM-2015) O aproveitamento de resíduos florestais vem se tornando cada dia mais atrativo, pois eles são uma fonte renovável de energia. A figura representa a queima de um bio-óleo extraído do resíduo de madeira, sendo ΔH_1 a variação de entalpia devido à queima de 1 g desse bio-óleo, resultando em gás carbônico e água líquida, e ΔH_2 a variação de

entalpia envolvida na conversão de 1 g de água no estado gasoso para o estado líquido.

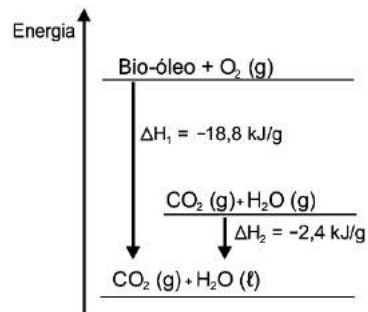

A variação de entalpia, em kJ, para a queima de 5 g desse bio-óleo resultando em CO_2 (gasoso) e H_2O (gasoso) é:

- 106.
- 94,0.
- 82,0.
- 21,2.
- 16,4.

04) (ENEM-2017) O ferro é encontrado na natureza na forma de seus minérios, tais como a hematita ($\alpha\text{-Fe}_2\text{O}_3$), a magnetita (Fe_3O_4) e a wustita (FeO). Na siderurgia, o ferro gusa é obtido pela fusão de minérios de ferro em altos fornos em condições adequadas. Uma das etapas nesse processo é a formação de monóxido de carbono. O CO (gasoso) é utilizado para reduzir o FeO (sólido), conforme a equação química:

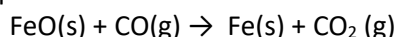

Considere as seguintes equações termoquímicas:

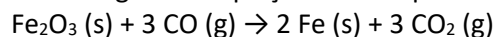

$$\Delta H = -25 \text{ kJ/mol de Fe}_2\text{O}_3$$

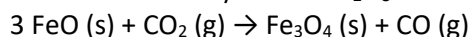

$$\Delta H = -36 \text{ kJ/mol de CO}_2$$

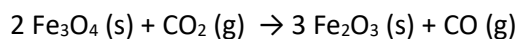

$$\Delta H = +47 \text{ kJ/mol de CO}_2$$

O valor mais próximo de ΔH em kJ/mol de FeO , para a reação indicada do FeO (sólido) com o CO (gasoso) é

- 14
- 17
- 50
- 64
- 100

05) (ENEM-2016) Atualmente, soldados em campo seja em treinamento ou em combate, podem aquecer suas refeições, prontas e embaladas em bolsas plásticas, utilizando aquecedores químicos, sem precisar fazer fogo. Dentro dessas bolsas existe magnésio metálico em pó e, quando o soldado quer aquecer a comida, ele coloca água dentro da bolsa, promovendo a reação descrita pela equação química:

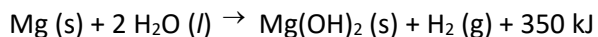

O aquecimento dentro da bolsa ocorre por causa da

a) redução sofrida pelo oxigênio, que é uma reação exotérmica.

b) oxidação sofrida pelo magnésio, que é uma reação exotérmica.

c) redução sofrida pelo magnésio, que é uma reação endotérmica.

d) oxidação sofrida pelo hidrogênio, que é uma reação exotérmica.

e) redução sofrida pelo hidrogênio, que é uma reação endotérmica.

Respostas

01) C

02) D

03) C

04) B

05) B

Estequiometria

Ramo da química que estuda as proporções quantitativas entre as substâncias presentes numa reação.

É importante prestar atenção nesses pontos:

- equação
- balanceamento
- qual a pergunta?
- possui condições especiais?

Tipos:

- caso comum
- excesso
- pureza
- rendimento
- reações em etapas

01) (ENEM- 2010) O flúor é usado de forma ampla na prevenção de cáries. Por reagir com a hidroxiapatita $[\text{Ca}_{10}(\text{PO}_4)_6(\text{OH})_2]$ presente nos esmaltes dos dentes, o flúor forma a fluorapatita $[\text{Ca}_{10}(\text{PO}_4)_6\text{F}_2]$ um mineral mais resistente ao ataque ácido decorrente da ação de bactérias específicas presentes nos açúcares das placas que aderem aos dentes. Disponível em: <http://www.odontologia.com.br>. Acesso em: 27 jul. 2010 (adaptado).

A reação de dissolução da hidroxiapatita é:

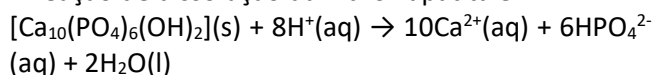

Massas molares em g/mol – $[\text{Ca}_{10}(\text{PO}_4)_6(\text{OH})_2] = 1004$; $\text{HPO}_4^{2-} = 96$; $\text{Ca} = 40$.

Supondo-se que o esmalte dentário seja constituído exclusivamente por hidroxiapatita, o ataque ácido que dissolve completamente 1 mg desse material ocasiona a formação de, aproximadamente,

- 0,14 mg de íons totais.
- 0,40 mg de íons totais.
- 0,58 mg de íons totais.
- 0,97 mg de íons totais.
- 1,01 mg de íons totais.

02) (ENEM- 2014) A água potável precisa ser límpida, ou seja, não deve conter partículas em suspensão, tais

como terra ou restos de plantas, comuns nas águas de rios e lagoas. A remoção das partículas é feita em estações de tratamento, onde $\text{Ca}(\text{OH})_2$ em excesso e $\text{Al}_2(\text{SO}_4)_3$ são adicionados em um tanque para formar sulfato de cálcio e hidróxido de alumínio. Esse último se forma como flocos gelatinosos insolúveis em água, que são capazes de agregar partículas em suspensão. Em uma estação de tratamento, cada 10 gramas de hidróxido de alumínio é capaz de carregar 2 gramas de partículas. Após decantação e filtração, a água límpida é tratada com cloro e distribuída para as residências. As massas molares dos elementos H, O, Al, S e Ca são, respectivamente, 1 g/mol, 16 g/mol, 27 g/mol, 32 g/mol e 40 g/mol.

Considerando que 1 000 litros da água de um rio possuem 45 gramas de partículas em suspensão, a quantidade mínima de $\text{Al}_2(\text{SO}_4)_3$ que deve ser utilizada na estação de tratamento de água, capaz de tratar 3000 litros de água de uma só vez, para garantir que todas as partículas em suspensão sejam precipitadas, é mais próxima de

- 59 g.
- 493 g.
- 987 g.
- 1 480 g.
- 2 960 g.

Concentração de soluções

Ela avalia a relação entre soluto e solução

Tipos:

- concentração comum
- título (%)
- molaridade
- ppm

Como pode cair?

- cálculos que envolvem o cálculo de uma solução
- teste de qualidade para amostras
- manipulação de soluções (diluição)
- estequiometria + concentração

01) (ENEM-2013) A varfarina é um fármaco que diminui a agregação plaquetária, e por isso é utilizada como anticoagulante, desde que esteja presente no plasma, com uma concentração superior a 1,0 mg/L. Entretanto, concentrações plasmáticas superiores a 4,0 mg/L podem desencadear hemorragias. As moléculas desse fármaco ficam retidas no espaço intravascular e dissolvidas exclusivamente no plasma, que representa aproximadamente 60% do sangue em volume. Em um medicamento, a varfarina é administrada por via intravenosa na forma de solução aquosa, com concentração de 3,0 mg/mL. Um indivíduo adulto, com volume sanguíneo total de 5,0 L, será submetido a um tratamento com solução injetável desse medicamento.

Qual é o máximo volume da solução do medicamento que pode ser administrado a esse indivíduo, pela via intravenosa, de maneira que não ocorram hemorragias causadas pelo anticoagulante?

- a) 1,0 mL
- b) 1,7 mL
- c) 2,7 mL
- d) 4,0 mL
- e) 6,7 mL

02) (ENEM-2014) A utilização de processos de biorredução de resíduos gerados pela combustão incompleta de compostos orgânicos tem se tornado

crecente, visando minimizar a poluição ambiental. Para ocorrência de resíduos de naftaleno, algumas legislações limitam sua concentração em até 30 mg/kg para solo agrícola e 0,14 mg/L para água subterrânea. A quantificação desse resíduo foi realizada em diferentes ambientes, utilizando-se amostra de 500 g de solo e 100 mL de água, conforme apresentado no quadro.

Ambiente	Resíduo de naftaleno (g)
Solo I	$1,0 \times 10^{-2}$
Solo II	$2,0 \times 10^{-2}$
Água I	$7,0 \times 10^{-6}$
Água II	$8,0 \times 10^{-6}$
Água III	$9,0 \times 10^{-6}$

O meio ambiente que necessita de biorremediação é o(a)

- a) solo I.
- b) solo II.
- c) água I.
- d) água II.
- e) Água III.

03) (ENEM-2015) A hidroponia pode ser definida como uma técnica de produção de vegetais sem

necessariamente a presença de solo. Uma das formas de implementação é manter as plantas com suas raízes suspensas em meio líquido, de onde retiram os nutrientes essenciais. Suponha que um produtor de rúcula hidropônica precise ajustar a concentração de íon nitrato (NO_3^-) para $0,009 \text{ mol/L}$ em um tanque de 5000 litros e, para tanto, tem em mãos uma solução comercial nutritiva de nitrato de cálcio 90 g/L .

As massas molares dos elementos N, O e Ca são iguais a 14 g/mol , 16 g/mol e 40 g/mol , respectivamente.

Qual o valor mais próximo do volume da solução nutritiva, em litros, que o produtor deve adicionar ao tanque?

- a) 26
- b) 41
- c) 45
- d) 51
- e) 82

04) (ENEM-2019) O vinagre é um produto alimentício resultante da fermentação do vinho que, de acordo com a legislação nacional, deve apresentar um teor mínimo de ácido acético (CH_3COOH) de 4% (v/v). Uma empresa está desenvolvendo um *kit* para que a inspeção sanitária seja capaz de determinar se alíquotas de 1 mL de amostras de vinagre estão de acordo com a legislação. Esse *kit* é composto por uma ampola que contém uma solução aquosa de $\text{Ca}(\text{OH})_2$ $0,1 \text{ mol/L}$ e um indicador que faz com que a solução fique cor-de-rosa, se estiver básica, e incolor, se estiver neutra ou ácida. Considere a densidade do ácido acético igual a $1,10 \text{ g/cm}^3$, a massa molar do ácido acético igual a 60 g/mol e a massa molar do hidróxido de cálcio igual a 74 g/mol .

Qual é o valor mais próximo para o volume de solução de $\text{Ca}(\text{OH})_2$, em mL, que deve estar contido em cada ampola do *kit* para garantir a determinação da regularidade da amostra testada?

- a) 3,7
- b) 6,6
- c) 7,3
- d) 25
- e) 36

05) (ENEM- 2015) O vinagre vem sendo usado desde a Antiguidade como conservante de alimentos, bem como agente de limpeza e condimento. Um dos principais componentes do vinagre é o ácido acético (massa molar 60 g/mol), cuja faixa de concentração

deve se situar entre 4% a 6% (m/v). Em um teste de controle de qualidade foram analisadas cinco marcas de diferentes vinagres, e as concentrações de ácido acético, em mol/L, se encontram no quadro.

Amostra	Concentração de ácido acético (mol/L)
1	0,007
2	0,070
3	0,150
4	0,400
5	0,700

A amostra de vinagre que se encontra dentro do limite de concentração tolerado é a:

- a) 1.
- b) 2.
- c) 3.
- d) 4.
- e) 5.

Respostas

- 01) D
- 02) B
- 03) B
- 04) A
- 05) E

Eletroquímica

Ramo da química que estuda os processos que envolvem a troca de elétrons

Reações redox

Estudo dos potenciais

Proteção dos metais

Pilhas ou células a combustível

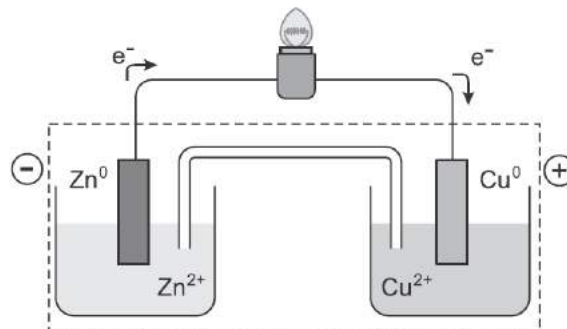

Pilha de Daniell

Eletrólise

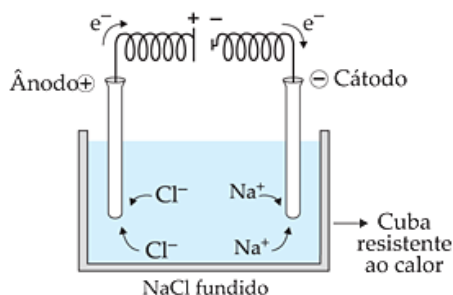

Comparando eletrólise com a pilha

Pilha	Eletrólise

01) (ENEM-2012) O boato de que os lacres das latas de alumínio teriam um alto valor comercial levou muitas pessoas a juntarem esse material na expectativa de ganhar dinheiro com sua venda. As empresas fabricantes de alumínio esclarecem que isso não passa de uma “lenda urbana”, pois ao retirar o anel da lata, dificulta-se a reciclagem do alumínio. Como a liga do qual é feito o anel contém alto teor de magnésio, se ele não estiver junto com a lata, fica mais fácil ocorrer a oxidação do alumínio no forno. A tabela apresenta as semirreações e os valores de potencial padrão de redução de alguns metais:

Semirreação	Potencial Padrão de Redução (V)
$\text{Li}^+ + \text{e}^- \rightarrow \text{Li}$	-3,05
$\text{K}^+ + \text{e}^- \rightarrow \text{K}$	-2,93
$\text{Mg}^{2+} + 2 \text{e}^- \rightarrow \text{Mg}$	-2,36
$\text{Al}^{3+} + 3 \text{e}^- \rightarrow \text{Al}$	-1,66
$\text{Zn}^{2+} + 2 \text{e}^- \rightarrow \text{Zn}$	-0,76
$\text{Cu}^{2+} + 2 \text{e}^- \rightarrow \text{Cu}$	+0,34

Com base no texto e na tabela, que metais poderiam entrar na composição do anel das latas com a mesma função do magnésio, ou seja, proteger o alumínio da oxidação nos fornos e não deixar diminuir o rendimento da sua reciclagem?

- a) Somente o lítio, pois ele possui o menor potencial de redução.
- b) Somente o cobre, pois ele possui o maior potencial de redução.
- c) Somente o potássio, pois ele possui potencial de redução mais próximo do magnésio.
- d) Somente o cobre e o zinco, pois eles sofrem oxidação mais facilmente que o alumínio.
- e) Somente o lítio e o potássio, pois seus potenciais de redução são menores do que o do alumínio.

02) (ENEM-2014) A revelação das chapas de raios X gera uma solução que contém íons prata na forma de $\text{Ag}(\text{S}_2\text{O}_3)_2^{3-}$. Para evitar a descarga desse metal no ambiente, a recuperação de prata metálica pode ser feita tratando eletroquimicamente essa solução com

uma espécie adequada. O quadro apresenta semirreações de redução de alguns íons metálicos.

Semirreação de redução	E^0 (V)
$\text{Ag}(\text{S}_2\text{O}_3)_2^{3-}(\text{aq}) + \text{e}^- \rightleftharpoons \text{Ag}(\text{s}) + 2 \text{S}_2\text{O}_3^{2-}(\text{aq})$	+0,02
$\text{Cu}^{2+}(\text{aq}) + 2 \text{e}^- \rightleftharpoons \text{Cu}(\text{s})$	+0,34
$\text{Pt}^{2+}(\text{aq}) + 2 \text{e}^- \rightleftharpoons \text{Pt}(\text{s})$	+1,20
$\text{Al}^{3+}(\text{aq}) + 3 \text{e}^- \rightleftharpoons \text{Al}(\text{s})$	-1,66
$\text{Sn}^{2+}(\text{aq}) + 2 \text{e}^- \rightleftharpoons \text{Sn}(\text{s})$	-0,14
$\text{Zn}^{2+}(\text{aq}) + 2 \text{e}^- \rightleftharpoons \text{Zn}(\text{s})$	-0,76

Das espécies apresentadas, a adequada para essa recuperação é

- Cu (s).
- Pt (s).
- $\text{Al}^{3+}(\text{aq})$.
- Sn (s).
- $\text{Zn}^{2+}(\text{aq})$.

03) (ENEM-2015) O alumínio é um metal bastante versátil, pois, a partir dele, podem-se confeccionar materiais amplamente utilizados pela sociedade. A obtenção do alumínio ocorre a partir da bauxita, que é purificada e dissolvida em criolita fundida (Na_3AlF_6) e eletrolisada a cerca de 1 000 °C. Há liberação do gás dióxido de carbono (CO_2), formado a partir da reação de um dos produtos da eletrólise com o material presente nos eletrodos. O ânodo é formado por barras de grafita submergidas na mistura fundida. O cátodo é uma caixa de ferro coberta de grafita. A reação global do processo é: $2 \text{Al}_2\text{O}_3(\text{l}) + 3 \text{C}(\text{s}) \rightarrow 4 \text{Al}(\text{l}) + 3 \text{CO}_2(\text{g})$. Na etapa de obtenção do alumínio líquido, as reações que ocorrem no cátodo e ânodo são:

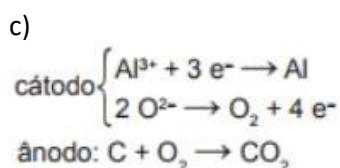
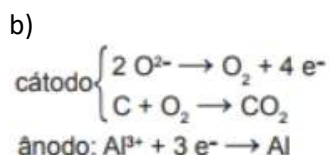
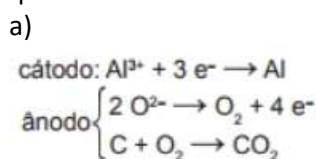

d)

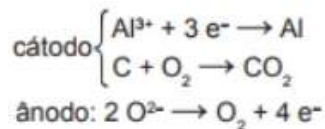

e)

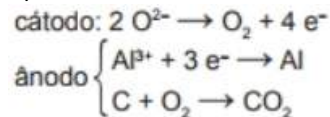

04) (ENEM-2020) As pilhas recarregáveis, bastante utilizadas atualmente, são formadas por sistemas que atuam como uma célula galvânica, enquanto estão sendo descarregadas, e como célula eletrolítica, quando estão sendo recarregadas. Uma pilha é formada pelos elementos níquel e cádmio e seu carregador deve fornecer uma diferença de potencial mínima para promover a recarga. Quanto maior a diferença de potencial gerada pelo carregador, maior será o seu custo. Considere os valores de potencial padrão de redução dessas espécies:

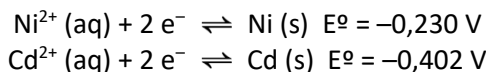

Teoricamente, para que um carregador seja ao mesmo tempo eficiente e tenha o menor preço, a diferença de potencial mínima, em volt, que ele deve superar é de

- 0,086.
- 0,172.
- 0,316.
- 0,632.
- 1,264.

Respostas

- E
- D
- A
- B

Radioatividade

Fenômeno típico de núcleos instáveis, que fazem emissões para buscar estabilidade.

Emissões

Alfa	Beta	Gama

Meia vida

--

Processos nucleares

Fissão	Fusão

Nenhum corpo é capaz de armazenar radiação!!!

01) (ENEM-2011) Os materiais radioativos emitem diferentes tipos de radiação. A radiação gama, por exemplo, por sua alta energia e penetração, consegue remover elétrons dos átomos dos tecidos internos e romper ligações químicas por ionização, podendo causar mutação no DNA. Já as partículas beta têm o mesmo efeito ionizante, mas atuam sobre as células da pele. Segundo o texto, um indivíduo irradiado por uma fonte radioativa é exposto ao risco de

- transformar-se em um corpo radioativo.
- absorver a radiação e armazená-la.
- emitir radiação e contaminar outras pessoas.
- sofrer alterações gênicas e desenvolver câncer.
- transportar a radiação e contaminar outros ambientes.

02) (ENEM-2015)

A bomba reduz neutros e neutrinos, e abana-se com o leque da reação em cadeia
ANDRADE, C. D. Poesia completa e prosa.
Rio de Janeiro: Aguilar, 1973 (fragmento).

Nesse fragmento de poema, o autor refere-se à bomba atômica de urânio. Essa reação é dita “em cadeia” porque na

- fissão do ^{235}U ocorre liberação de grande quantidade de calor, que dá continuidade à reação.
- fissão de ^{235}U ocorre liberação de energia, que vai desintegrando o isótopo ^{238}U , enriquecendo-o em mais ^{235}U .

- c) fissão do ^{235}U ocorre uma liberação de nêutrons, que bombardearão outros núcleos.
- d) fusão do ^{235}U com ^{238}U ocorre formação de neutrino, que bombardeará outros núcleos radioativos.
- e) fusão do ^{235}U com ^{238}U ocorre formação de outros elementos radioativos mais pesados, que desencadeiam novos processos de fusão.

04) (ENEM-2017) A técnica do carbono-14 permite a datação de fósseis pela medição dos valores de emissão beta desse isótopo presente no fóssil. Para um ser em vida, o máximo são 15 emissões beta/(min g). Após a morte, a quantidade de ^{14}C se reduz pela metade a cada 5 730 anos. Considere que um fragmento fóssil de massa igual a 30 g foi encontrado em um sítio arqueológico, e a medição de radiação apresentou 6 750 emissões beta por hora. A idade desse fóssil, em anos, é

- a) 450
b) 1433
c) 11460
d) 17190
e) 27000

04) (ENEM-2020) Com a descoberta de emissões de energia do rádio-226, por Marie Curie e Pierre Curie, o fenômeno foi denominado radiação α (alfa) ou emissão α . Posteriormente, verificou-se que a emissão α na verdade são partículas correspondentes a núcleos de hélio formados por dois prótons e dois nêutrons. Assim, no decaimento α , um núcleo instável emite partículas α , tornando-se um núcleo mais estável (núcleo filho).

Se um núcleo de rádio-226 emitir duas partículas α , o número de massa do núcleo filho será

- a) 226.
b) 224.
c) 222.
d) 220.
e) 218.

Respostas

- 01) D
02) C
03) C
04) E

Isomeria

Fenômeno da química em que moléculas diferentes, com propriedades diferentes possuem a mesma fórmula molecular.

Isomeria plana	Isomeria espacial
- cadeia	- geométrica
- função	
- metameria	- óptica
- tautomeria	
- função	

Isomeria plana:

- tipos
- propriedades

Isomeria geométrica:

- quem tem?
- qual o isômero?
- propriedades

Isomeria óptica:

- quem tem?
- definição de: enantiômero, dextrógiro, levógiro, mistura racêmica
- propriedades

01) (ENEM-2013) O citral, substância de odor fortemente cítrico, é obtido a partir de algumas plantas como o capim-limão, cujo óleo essencial possui aproximadamente 80%, em massa, da substância. Uma de suas aplicações é na fabricação de produtos que atraem abelhas, especialmente do gênero *Apis*, pois seu cheiro é semelhante a um dos feromônios liberados por elas. Sua fórmula molecular é $C_{10}H_{16}O$, com uma cadeia alifática de oito carbonos, duas insaturações, nos carbonos 2 e 6 e dois grupos substituintes metila, nos carbonos 3 e 7. O citral possui dois isômeros geométricos, sendo o *trans* o que mais contribui para o forte odor. Para que se consiga atrair um maior número de abelhas para uma determinada região, a molécula que deve estar presente em alta concentração no produto a ser utilizado é:

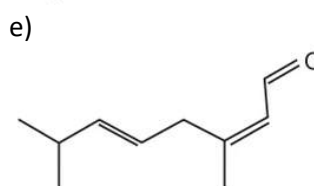
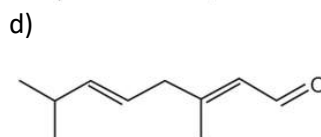
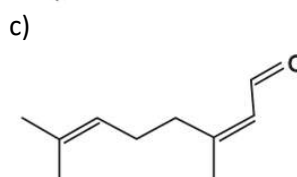
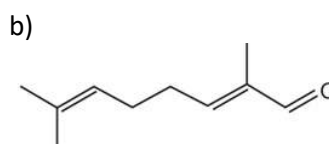
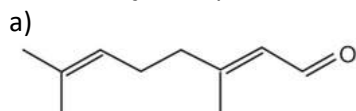

02) (ENEM-2014) A talidomida é um sedativo leve e foi muito utilizado no tratamento de náuseas, comuns no início da gravidez. Quando foi lançada, era considerada segura para o uso de grávidas, sendo administrada como uma mistura racêmica composta pelos seus dois enantiômeros (R e S). Entretanto, não se sabia, na época, que o enantiômero S leva à malformação congênita, afetando principalmente o desenvolvimento normal dos braços e pernas do bebê. Essa malformação congênita ocorre porque esses enantiômeros

- reagem entre si.
- não podem ser separados.
- não estão presentes em partes iguais.
- interagem de maneira distinta com o organismo.
- são estruturas com diferentes grupos funcionais.

03) (ENEM-2018) As abelhas utilizam a sinalização química para distinguir a abelha-rainha de uma operária, sendo capazes de reconhecer diferenças entre moléculas. A rainha produz o sinalizador químico conhecido como ácido 9-hidroxic-2-enoico, enquanto as abelhas-operárias produzem ácido 10-hidroxic-2-enoico. Nós podemos distinguir as abelhas-operárias e rainhas por sua aparência, mas, entre si, elas usam essa sinalização química para perceber a diferença. Pode-se dizer que veem por meio da química. As moléculas dos sinalizadores químicos produzidas pelas abelhas rainha e operária possuem diferença na

- fórmula estrutural.
- fórmula molecular.
- identificação dos tipos de ligação.
- contagem do número de carbonos.
- identificação dos grupos funcionais.

04) (ENEM-2016) Os feromônios são substâncias utilizadas na comunicação entre indivíduos de uma espécie. O primeiro feromônio isolado de um inseto foi o bombicol, substância produzida pela mariposa do bicho-da-seda.



O uso de feromônios em ações de controle de insetos-praga está de acordo com o modelo preconizado para a agricultura do fruto. São agentes altamente específicos e seus compostos químicos podem ser

empregados em determinados cultivos, conforme ilustrado no quadro.

Substância	Inseto	Cultivo
	<i>Sitophilus spp.</i>	Milho
	<i>Migdolus fryanus</i>	Cana-de-açúcar
	<i>Anthonomus rubi</i>	Morango
	<i>Grapholita molesta</i>	Frutas
	<i>Scrobipalpuloides absoluta</i>	Tomate

Considerando essas estruturas químicas, o tipo de estereoisomeria apresentada pelo bombicol é também apresentada pelo feromônio utilizado no controle do inseto

- Sitophilus spp.*
- Migdolus fryanus*.
- Anthonomus rubi*.
- Grapholita molesta*.
- Scrobipalpuloides absoluta*.

Respostas

- A
- D
- A
- E

Química orgânica

Ramo da química que estuda os compostos de carbono.

Carbono

- hibridização
- geometria

Cadeia

- classificação

Compostos

- funções orgânicas e suas propriedades

Hidrocarboneto	Álcool	Éter	Aldeído	Cetona	Haleto

Ácido carboxílico	Éster	Amina	Amida	Enol	Fenol

Principais reações

- neutralização
- esterificação
- hidrólise ácida e básica de éster
- transesterificação

01) (ENEM-2009) O uso de protetores solares em situações de grande exposição aos raios solares como, por exemplo, nas praias, é de grande importância para a saúde. As moléculas ativas de um protetor apresentam, usualmente, anéis aromáticos conjugados com grupos carbonila, pois esses sistemas são capazes de absorver a radiação ultravioleta mais nociva aos seres humanos. A conjugação é definida como a ocorrência de alternância entre ligações simples e duplas em uma molécula. Outra propriedade das moléculas em questão é apresentar, em uma de suas extremidades, uma parte apolar responsável por reduzir a solubilidade do composto em água, o que impede sua rápida remoção quando do contato com a água. De acordo com as considerações do texto, qual das moléculas apresentadas a seguir é a mais adequada para funcionar como molécula ativa de protetores solares?

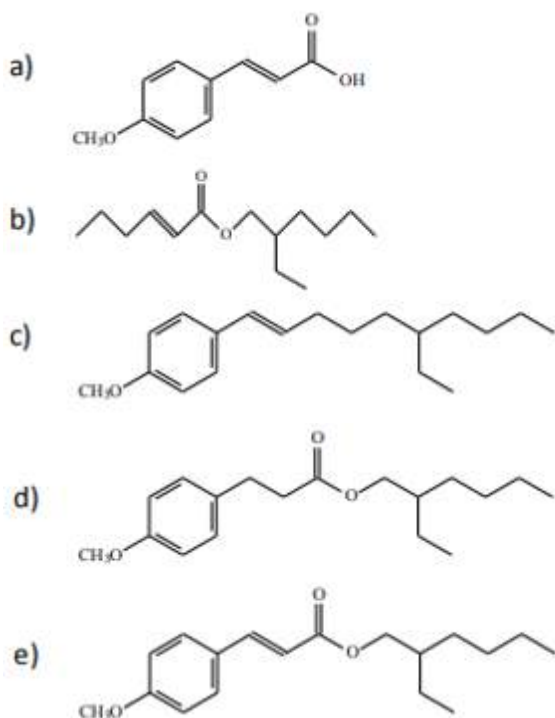

02) (ENEM-2014) A forma das moléculas, como representadas no papel, nem sempre é planar. Em um determinado fármaco, a molécula contendo um grupo não planar é biologicamente ativa, moléculas contendo substituintes planares são inativas. O grupo responsável pela bioatividade desse fármaco a)

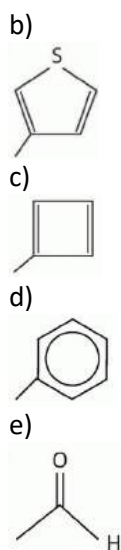

03) (ENEM-2019) A utilização de corantes na indústria de alimentos é bastante difundida e a escolha por corantes naturais vem sendo mais explorada por diversas razões. A seguir são mostradas três estruturas de corantes naturais.

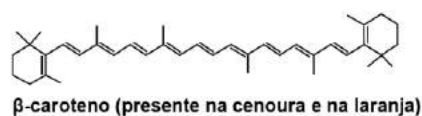
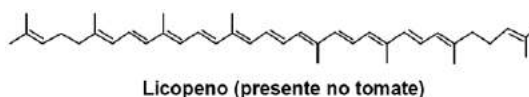
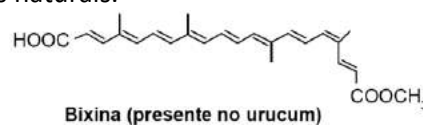

A propriedade comum às estruturas que confere cor a esses compostos é a presença de

- cadeia conjugada.
- cadeia ramificada.
- átomos de carbonos terciários.
- ligações duplas de configuração cis.
- átomos de carbonos de hibridação sp^3 .

04) (ENEM-2016) A descoberta dos organismos extremófilos foi uma surpresa para os pesquisadores. Alguns desses organismos, chamados de acidófilos, são capazes de sobreviver em ambientes extremamente ácidos. Uma característica desses organismos é a capacidade de produzir membranas celulares compostas de lipídeos feitos de éteres em

vez dos ésteres de glicerol, comuns nos outros seres vivos (mesófilos), o que preserva a membrana celular desses organismos mesmo em condições extremas de acidez. A degradação das membranas celulares de organismos não extremófilos em meio ácido é classificada como

- a) hidrólise.
- b) termólise.
- c) eterificação.
- d) condensação.
- e) saponificação.

05) (ENEM-2018) O ácido acetilsalicílico é um analgésico que pode ser obtido pela reação de esterificação do ácido salicílico. Quando armazenado em condições de elevadas temperaturas e umidade, ocorrem mudanças físicas e químicas em sua estrutura, gerando um odor característico. A figura representa a fórmula estrutural do ácido acetilsalicílico.



Esse odor é provocado pela liberação de

- a) etanol.
- b) etanal.
- c) ácido etanoico.
- d) etanoato de etila.
- e) benzoato de etila.

06) (ENEM-2012) Um dos métodos de produção de biodiesel envolve a transesterificação do óleo de soja utilizando metanol em meio básico (NaOH ou KOH), que precisa ser realizada na ausência de água. A figura mostra o esquema reacional da produção de biodiesel, em que R representa as diferentes cadeias hidrocarbônicas dos ésteres de ácidos graxos.

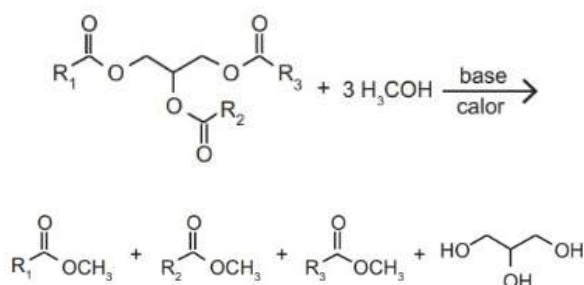

A ausência de água no meio reacional se faz necessária para

- a) manter o meio reacional no estado sólido.
- b) manter a elevada concentração do meio reacional.
- c) manter constante o volume de óleo no meio reacional.
- d) evitar a diminuição da temperatura da mistura reacional.
- e) evitar a hidrólise dos ésteres no meio reacional e a formação de sabão.

Respostas

- 01) E
- 02) A
- 03) A
- 04) A
- 05) C
- 06) E

BIO
EXATAS

BIOLOGIA

Professora Milena

EVOLUÇÃO & ECOLOGIA

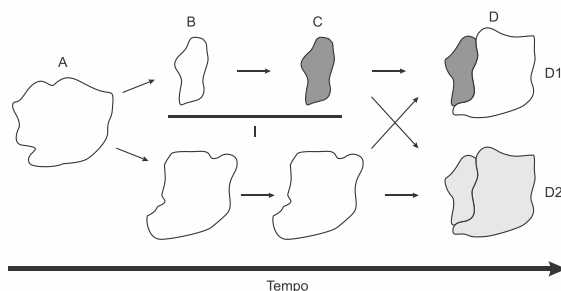

1. (Enem digital) Acredita-se que os olhos evoluíram de órgãos sensores de luz para versões que formam imagens. O olho humano atua como uma câmera, coletando, focando e convertendo a luz em sinal elétrico, que é traduzido em imagens pelo cérebro. Mas em vez de um filme fotográfico, é uma retina que detecta e processa os sinais, utilizando células especializadas. Moluscos cefalópodes (como as lulas) possuem olhos semelhantes aos dos humanos, apesar da distância filogenética. A comparação dos olhos mencionada representa que tipo de evolução?

- Aleatória
- Homóloga
- Divergente
- Progressiva
- Convergente

2. (Enem digital) Os frutos da pupunha têm cerca de 1g em populações silvestres no Acre, mas chegam a 70g em plantas domesticadas por populações indígenas. No princípio, porém, a domesticação não era intencional. Os grupos humanos apenas identificavam vegetais mais saborosos ou úteis, e sua propagação se dava pelo descarte de sementes para perto dos sítios habitados.

A mudança de fenótipo (tamanho dos frutos) nas populações domesticadas de pupunha deu-se porque houve

- introdução de novos genes.
- redução da pressão de mutação.
- diminuição da uniformidade genética.
- aumento da frequência de alelos de interesse.
- expressão de genes de resistência a patógenos.

3. (Enem) Uma população (momento A) sofre isolamento em duas subpopulações (momento B) por um fator de isolamento (I). Passado um tempo, essas subpopulações apresentam características fenotípicas e genotípicas que as distinguem (momento C), representadas na figura pelas tonalidades de cor. O posterior desaparecimento do fator de isolamento I pode levar, no momento D, às situações D1 e D2.

A representação indica que, no momento D, na situação

- D1 ocorre um novo fator de isolamento geográfico.
- D1 existe uma única população distribuída em gradiente.
- D1 ocorrem duas populações separadas por isolamento reprodutivo.
- D2 coexistem duas populações com características fenotípicas distintas.
- D2 foram preservadas as mesmas características fenotípicas da população original A.

4. (Enem) Uma população encontra-se em equilíbrio genético quanto ao sistema ABO, em que 25% dos indivíduos pertencem ao grupo O e 16%, ao grupo A homocigotos. Considerando que: p = frequência de I^A ; q = frequência de I^B ; e r = frequência de i , espera-se encontrar:

Grupo	Genótipos	Frequências
A	$I^A I^A$ e $I^A i$	$p^2 + 2pr$
B	$I^B I^B$ e $I^B i$	$q^2 + 2qr$
AB	$I^A I^B$	$2pq$
O	ii	r^2

A porcentagem de doadores compatíveis para alguém do grupo B nessa população deve ser de

- 11%.
- 19%.
- 26%.
- 36%.
- 60%.

5. (Enem digital) Nas últimas décadas vários países, inclusive o Brasil, têm testemunhado uma grande proliferação de bactérias patogênicas, envolvidas em uma variedade de doenças e que apresentam resistência a múltiplos antibióticos. Atualmente têm se destacado as superbactérias que acumularam vários genes determinantes de resistência, a ponto de se tornarem resistentes a praticamente todos os antimicrobianos.

Essa resistência tem ocorrido porque os(as)

- bactérias patogênicas se multiplicam de maneira acelerada.
- antibióticos são utilizados pela população de maneira indiscriminada.
- bactérias possuem plasmídeos que contêm genes relacionados à virulência.
- bactérias podem ser transmitidas para um indivíduo utilizando várias estratégias.
- serviços de saúde precários constituem importantes focos de bactérias patogênicas.

6. (Enem PPL) A principal explicação para a grande variedade de espécies na Amazônia é a teoria do refúgio. Nos últimos 100.000 anos, o planeta sofreu vários períodos de glaciação, em que as florestas enfrentaram fases de seca. Dessa forma, as matas expandiram-se e depois reduziram-se. Nos períodos de seca prolongados, cada núcleo de floresta ficava isolado do outro. Então, os grupos de animais dessas áreas isoladas passaram por processos de diferenciação genética, muitas vezes se transformando em espécies ou subespécies diferentes das originais e das que ficaram em outros refúgios.

O principal processo evolutivo relacionado ao texto é a

- anagênese.
- coevolução.
- evolução alopátrica.
- evolução simpátrica.
- convergência adaptativa.

7. (Enem PPL) Podemos esperar que, evoluindo de ancestrais que disputavam os mesmos recursos, as espécies tenham desenvolvido características que asseguram menor ou nenhuma competição com membros de outras espécies. Espécies em coexistência, com um potencial aparente para competir, exibirão diferenças em comportamento, fisiologia ou morfologia.

Qual fenômeno evolutivo explica a manutenção das diferenças ecológicas e biológicas citadas?

- Mutação.
- Fluxo gênico.
- Seleção natural.
- Deriva genética.
- Equilíbrio de Hardy-Weinberg.

8. (Enem) O processo de formação de novas espécies é lento e repleto de nuances e estágios intermediários, havendo uma diminuição da viabilidade entre cruzamentos. Assim, plantas originalmente de uma

mesma espécie que não cruzam mais entre si podem ser consideradas como uma espécie se diferenciando. Um pesquisador realizou cruzamentos entre nove populações – denominadas de acordo com a localização onde são encontradas – de uma espécie de orquídea (*Epidendrum denticulatum*). No diagrama estão os resultados dos cruzamentos entre as populações.

Considere que o doador fornece o pólen para o receptor.

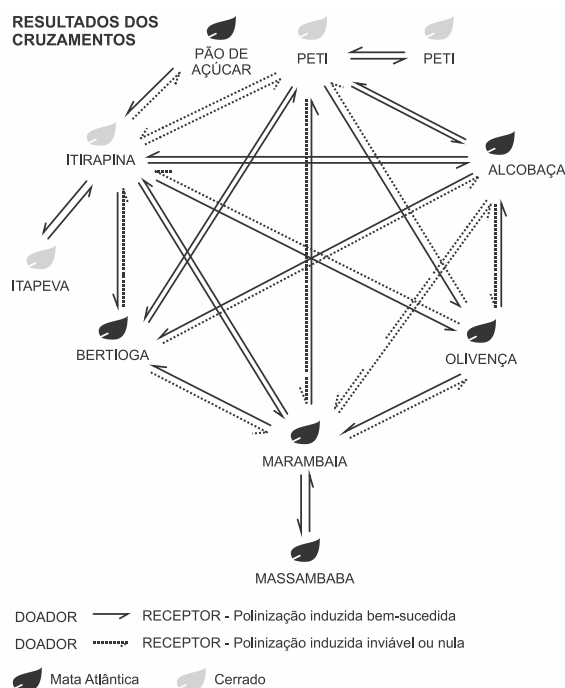

FIORAVANTI, C. Os primeiros passos de novas espécies: plantas e animais se diferenciam por meio de mecanismos surpreendentes. *Pesquisa Fapesp*, out. 2013 (adaptado).

Em populações de quais localidades se observa um processo de especiação evidente?

- Bertioga e Marambaia; Alcobaca e Olivença.
- Itirapina e Itapeva; Marambaia e Massambaba.
- Itirapina e Marambaia; Alcobaca e Itirapina.
- Itirapina e Peti; Alcobaca e Marambaia.
- Itirapina e Olivença; Marambaia e Peti.

9. (Enem (Libras)) Hospitais de diferentes regiões do país registram casos de contaminação pela superbactéria *Klebsiella pneumoniae carbapenamase* (KPC), que apresenta resistência à maioria dos medicamentos. Acredita-se que o uso inadequado de antibióticos tenha levado à seleção dessas formas mais resistentes.

De acordo com as teorias darwinistas e neodarwinistas, o surgimento dessa superbactéria ocorreu por

- a) aumento da especiação.
- b) crescimento populacional.
- c) variações no material gênico.
- d) ampliação da irradiação adaptativa.
- e) potencialização da convergência evolutiva.

10. (Enem 2ª aplicação) Darwin, em viagem às Ilhas Galápagos, observou que os tentilhões apresentavam bicos com formatos diferentes em cada ilha, de acordo com o tipo de alimentação disponível. Lamarck, ao explicar que o pescoço da girafa teria esticado para colher folhas e frutos no alto das árvores, elaborou ideias importantes sobre a evolução dos seres vivos.

O texto aponta que uma ideia comum às teorias da evolução, propostas por Darwin e por Lamarck, refere-se à interação entre os organismos e seus ambientes, que é denominada de

- a) mutação.
- b) adaptação.
- c) seleção natural.
- d) recombinação gênica.
- e) variabilidade genética.

11. (Enem) O Brasil possui um grande número de espécies distintas entre animais, vegetais e microrganismos envolvidos em uma imensa complexidade e distribuídos em uma grande variedade de ecossistemas.

SANDES, A. R. R.; BLASI, G. Biodiversidade e diversidade química e genética. Disponível em: <http://novastecnologias.com.br>. Acesso em: 22 set. 2015 (adaptado).

O incremento da variabilidade ocorre em razão da permuta genética, a qual propicia a troca de segmentos entre cromátides não irmãs na meiose.

Essa troca de segmentos é determinante na

- a) produção de indivíduos mais férteis.
- b) transmissão de novas características adquiridas.
- c) recombinação genética na formação dos gametas.
- d) ocorrência de mutações somáticas nos descendentes.
- e) variação do número de cromossomos característico da espécie.

12. (Enem) Algumas raças de cães domésticos não conseguem copular entre si devido à grande diferença

em seus tamanhos corporais. Ainda assim, tal dificuldade reprodutiva não ocasiona a formação de novas espécies (especiação).

Essa especiação não ocorre devido ao(a)

- a) oscilação genética das raças.
- b) convergência adaptativa entre raças.
- c) isolamento geográfico entre as raças.
- d) seleção natural que ocorre entre as raças.
- e) manutenção do fluxo gênico entre as raças.

13. (Enem 2ª aplicação) O mimetismo é uma característica adaptativa que pode influenciar positivamente nas chances de sobrevivência. Nessa condição, uma espécie apresenta uma característica de outra espécie que é não comestível e/ou não palatável.

Como exemplo de seres que se utilizam dessa estratégia de sobrevivência, há

- a) o inseto cuja forma e coloração assemelham-se a folhas de árvores em estado de decomposição.
- b) a raposa-do-ártico, que apresenta pelagens diferentes para a estação do inverno e estação do verão.
- c) o cavalo-marinho, que apresenta projeções no corpo que lembram as alhas entre as quais eles vivem.
- d) a falsa-coral, que apresenta coloração similar à da coral-verdadeira apesar de ser pouco peçonhenta.
- e) o camaleão, que muda a sua coloração assumindo cores predominantes do local onde se encontra.

14. (Enem PPL) Lobos da espécie *Canis lycaon*, do leste dos Estados Unidos, estão inter cruzando com coiotes (*Canis latrans*). Além disso, indivíduos presentes na borda oeste da área de distribuição de *C. lycaon* estão se acasalando também com lobos cinzentos (*Canis lupus*). Todos esses cruzamentos têm gerado descendentes férteis.

Os animais descritos foram classificados como espécies distintas no século XVIII. No entanto, aplicando-se o conceito biológico de espécie, proposto por Ernst Mayr em 1942, e ainda muito usado hoje em dia, esse fato não se confirma, porque

- a) esses animais são morfologicamente muito semelhantes.
- b) o fluxo gênico entre as três populações é mantido.
- c) apresentam nichos ecológicos muito parecidos.
- d) todos têm o mesmo ancestral comum.
- e) pertencem ao mesmo gênero.

15. (Enem 2ª aplicação) A perda de pelos foi uma adaptação às mudanças ambientais, que forçaram nossos ancestrais a deixar a vida sedentária e viajar enormes distâncias à procura de água e comida. Junto com o surgimento de membros mais alongados e com a substituição de glândulas apócrinas (produtoras de suor oleoso e de lenta evaporação) por glândulas écrinas (suor aquoso e de rápida evaporação), a menor quantidade de pelos teria favorecido a manutenção de uma temperatura corporal saudável nos trópicos castigados por calor sufocante, em que viveram nossos ancestrais.

De que maneira o tamanho dos membros humanos poderia estar associado à regulação da temperatura corporal?

- a) Membros mais longos apresentam maior relação superfície/volume, facilitando a perda de maior quantidade de calor.
- b) Membros mais curtos têm ossos mais espessos, que protegem vasos sanguíneos contra a perda de calor.
- c) Membros mais curtos desenvolvem mais o panículo adiposo, sendo capazes de reter maior quantidade de calor.
- d) Membros mais longos possuem pele mais fina e com menos pelos, facilitando a perda de maior quantidade de calor.
- e) Membros mais longos têm maior massa muscular, capazes de produzir e dissipar maior quantidade de calor.

16. (Enem) Alguns anfíbios e répteis são adaptados à vida subterrânea. Nessa situação, apresentam algumas características corporais como, por exemplo, ausência de patas, corpo anelado que facilita o deslocamento no subsolo e, em alguns casos, ausência de olhos. Suponha que um biólogo tentasse explicar a origem das adaptações mencionadas no texto utilizando conceitos da teoria evolutiva de Lamarck. Ao adotar esse ponto de vista, ele diria que

- a) as características citadas no texto foram originadas pela seleção natural.
- b) a ausência de olhos teria sido causada pela falta de uso dos mesmos, segundo a lei do uso e desuso.
- c) o corpo anelado é uma característica fortemente adaptativa, mas seria transmitida apenas à primeira geração de descendentes.
- d) as patas teriam sido perdidas pela falta de uso e, em seguida, essa característica foi incorporada ao

patrimônio genético e então transmitida aos descendentes.

e) as características citadas no texto foram adquiridas por meio de mutações e depois, ao longo do tempo, foram selecionadas por serem mais adaptadas ao ambiente em que os organismos se encontram.

17. (Enem 2ª aplicação)



A tirinha mostra que o ser humano, na busca de atender suas necessidades e de se apropriar dos espaços,

- a) adotou a acomodação evolucionária como forma de sobrevivência ao se dar conta de suas deficiências impostas pelo meio ambiente.
- b) utilizou o conhecimento e a técnica para criar equipamentos que lhe permitiram compensar as suas limitações físicas.
- c) levou vantagens em relação aos seres de menor estatura, por possuir um físico bastante desenvolvido, que lhe permitia muita agilidade.
- d) dispensou o uso da tecnologia por ter um organismo adaptável aos diferentes tipos de meio ambiente.
- e) sofreu desvantagens em relação a outras espécies, por utilizar os recursos naturais como forma de se apropriar dos diferentes espaços.

18. (Enem) Os ratos *Peromyscus polionotus* encontram-se distribuídos em ampla região na América do Norte. A pelagem de ratos dessa espécie varia do marrom claro até o escuro, sendo que os ratos de uma mesma população têm coloração muito semelhante. Em geral, a coloração da pelagem também é muito parecida à cor do solo da região em que se encontram, que também apresenta a mesma variação de cor, distribuída ao longo de um gradiente sul norte. Na figura, encontram-se representadas sete diferentes populações de *P. polionotus*. Cada população é representada pela pelagem do rato, por

uma amostra de solo e por sua posição geográfica no mapa.

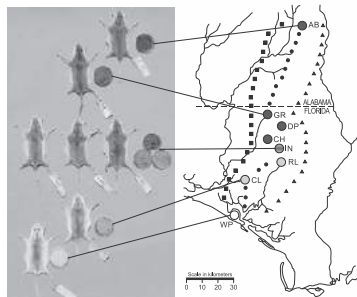

MULLEN, L. M.; HOEKSTRA, H. E. Natural selection along an environmental gradient: a classic cline in mouse pigmentation. *Evolution*, 2008.

O mecanismo evolutivo envolvido na associação entre cores de pelagem e de substrato é

- a alimentação, pois pigmentos de terra são absorvidos e alteram a cor da pelagem dos roedores.
- o fluxo gênico entre as diferentes populações, que mantém constante a grande diversidade interpopulacional.
- a seleção natural, que, nesse caso, poderia ser entendida como a sobrevivência diferenciada de indivíduos com características distintas.
- a mutação genética, que, em certos ambientes, como os de solo mais escuro, têm maior ocorrência e capacidade de alterar significativamente a cor da pelagem dos animais.
- a herança de caracteres adquiridos, capacidade de organismos se adaptarem a diferentes ambientes e transmitirem suas características genéticas aos descendentes.

19. (Enem PPL) O Protocolo de Montreal é um tratado internacional que diz respeito à defesa do meio ambiente. Uma de suas recomendações é a redução da utilização de substâncias propelentes, como os CFCs (Cloro-Flúor-Carbono), em aerossóis e aparelhos de refrigeração.

Essa recomendação visa

- evitar a chuva ácida.
- prevenir a inversão térmica.
- preservar a camada de ozônio.
- controlar o aquecimento global.
- impedir a formação de ilhas de calor.

20. (Enem) Pesquisadores coletaram amostras de água de um rio em pontos diferentes, distantes alguns quilômetros um do outro. Ao longo do rio, há locais de águas limpas, como também locais que recebem

descarga de esgoto de área urbana, e locais onde há decomposição ativa com ausência de peixes. Os pesquisadores analisaram dois parâmetros: oxigênio dissolvido (OD) e demanda bioquímica de oxigênio (DBO) em cada ponto de coleta de água, obtendo o gráfico:

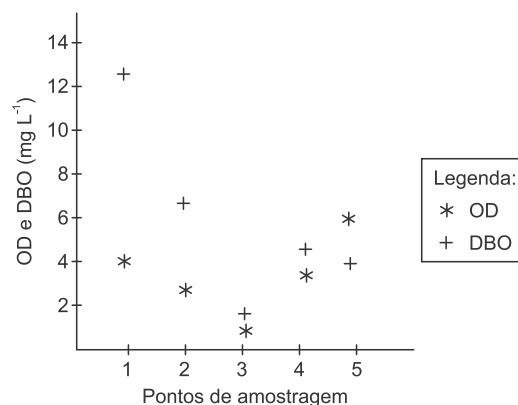

Valores limites permitidos para águas doces destinadas ao abastecimento para o consumo humano após tratamento convencional, segundo Resolução Conama n. 357/2005: OD $\geq 5 \text{ mg L}^{-1}$ e DBO $\leq 5 \text{ mg L}^{-1}$.

O OD é proveniente da atmosfera e da fotossíntese que ocorre no curso-d'água e sua concentração é função das variáveis físicas, químicas e bioquímicas locais. A DBO é a quantidade de oxigênio consumido por microrganismos em condições aeróbicas para degradar uma determinada quantidade de matéria orgânica, durante um período de tempo, numa temperatura de incubação específica.

Disponível em: www.programaaguaazul.rn.gov.br. Acesso em: 16 ago. 2014 (adaptado).

Qual ponto de amostragem da água do rio está mais próximo ao local em que o rio recebe despejo de esgoto?

- 1
- 2
- 3
- 4
- 5

21. (Enem digital) Metais são contaminantes encontrados em efluentes oriundos de diversas atividades antrópicas. Dentre esses, o mercúrio (Hg) é aquele que apresenta a maior toxicidade e o único metal que reconhecidamente causou óbitos em humanos em razão de contaminação pela via ambiental, particularmente pela ingestão de

organismos aquáticos contaminados. Considere que, em um ecossistema aquático cujas águas foram contaminadas por mercúrio, esse metal será incorporado pelos organismos integrantes de toda a cadeia alimentar nos diferentes níveis tróficos.

Na situação apresentada, as concentrações relativas de mercúrio encontradas nos organismos serão

- mais altas nos produtores do que nos decompositores.
- iguais para todos nos diferentes níveis tróficos da cadeia alimentar.
- mais baixas nos consumidores secundários e terciários do que nos produtores.
- mais altas nos consumidores primários do que nos consumidores de maior ordem.
- mais baixas nos de níveis tróficos de menor ordem do que nos de níveis tróficos mais altos.

22. (Enem PPL) O descarte inadequado do lixo é um problema que necessita ser solucionado urgentemente. Segundo o Ministério do Meio Ambiente, apenas 25% dos municípios brasileiros dispõem adequadamente seus resíduos. Para regulamentar essa questão, o Projeto de Lei 4.162/2019, que institui o marco regulatório do saneamento básico, estabeleceu um prazo até agosto de 2024 para que todos os lixões existentes no Brasil sejam transformados em aterros sanitários, entre outras providências.

A medida apontada no texto é necessária porque

- a poluição causada pelos aterros sanitários é reduzida pela impermeabilização do solo e tratamento do chorume.
- a criação dos aterros sanitários viabilizará o reaproveitamento da matéria orgânica descartada no lixo.
- a construção dos lixões envolve um custo mais elevado do que a manutenção dos aterros sanitários.
- nos lixões não há a possibilidade de separação de material para reaproveitamento e reciclagem.
- as áreas dos lixões desativados poderão ser imediatamente usadas para plantação.

23. (Enem digital) Pesquisadores delimitaram Unidades Evolutivas Significativas (UES) de cinco espécies pertencentes a diferentes grupos de vertebrados, distribuídos em oito áreas distintas, como mostra o quadro. Cada UES representa uma

população isolada histórica e geneticamente diferenciada e apresenta prioridade para manejo e conservação.

Área	Espécie pertencente ao grupo				
	Anfíbio	Ave	Lagarto	Morcego	Roedor
1	UES5	UES2	UES1	UES1	UES3
2	UES3	UES1	UES2	UES1	UES2
3	UES3	UES2	UES2	UES1	UES2
4	UES4	UES3	UES3	UES2	UES3
5	UES1	UES3	UES4	UES2	UES1
6	UES2	UES3	UES4	UES2	UES1
7	UES5	UES2	UES1	UES1	UES2
8	UES2	UES1	UES3	UES1	UES3

Considerando a área 4, a espécie que terá prioridade nas estratégias de conservação pertence a que grupo?
a) Ave b) Anfíbio c) Roedor d) Lagarto e) Morcego

24. (Enem PPL) Os impactos ambientais das usinas hidrelétricas são motivo de polêmica nas discussões sobre desenvolvimento sustentável. Embora usualmente relacionadas ao conceito de “energia limpa” ou associadas à ideia de “sustentabilidade”, essas usinas podem causar vários problemas ambientais. Destaca-se a proliferação de determinadas espécies aquáticas em relação a outras, ocasionando a perda de diversidade das comunidades de peixes (ictiofauna) do local.

Em um primeiro momento, as mudanças na composição dessas comunidades devem-se

- às alterações nos habitats causadas pela construção das barragens.
- à poluição das águas por substâncias liberadas no funcionamento da usina.
- ao aumento da concentração de CO₂ na água produzido pelo represamento do rio.

- d) às emissões de gases de efeito estufa pela decomposição da matéria orgânica submersa.
- e) aos impactos nas margens da barragem em função da pressão exercida pela água represada.

25. (Enem) Plantas pioneiras são as que iniciam o processo natural de cicatrização de uma área desprovida de vegetação. Em geral, têm pequeno porte e crescem muito rápido, desenvolvem-se a pleno sol e são pouco exigentes quanto às condições do solo. Produzem grande quantidade de sementes e possuem ciclo de vida curto.

Essas plantas são importantes em um projeto de restauração ambiental, pois promovem, no solo,

- a) aumento da incidência de luz solar.
- b) diminuição da absorção de água.
- c) estabilização da umidade.
- d) elevação de temperatura.
- e) liberação de oxigênio.

26. (Enem) A fragmentação dos habitats é caracterizada pela formação de ilhas da paisagem original, circundadas por áreas transformadas. Esse tipo de interferência no ambiente ameaça a biodiversidade. Imagine que uma população de onças foi isolada em uma mata pequena. Elas se extinguiriam mesmo sem terem sido abatidas. Diversos componentes da ilha de habitat, como o tamanho, a heterogeneidade, o seu entorno, a sua conectividade e o efeito de borda são determinantes para a persistência ou não das espécies originais.

Uma medida que auxilia na conservação da biodiversidade nas ilhas mencionadas no texto compreende a

- a) formação de micro-habitats.
- b) ampliação do efeito de borda.
- c) construção de corredores ecológicos.
- d) promoção da sucessão ecológica.
- e) introdução de novas espécies de animais e vegetais.

27. (Enem PPL) Gralha-do-cerrado (*Cyanocorax cristatellus*) é uma espécie de ave que tem um característico topete frontal alongado, plumagem azul-escura, parte posterior do pescoço e garganta pretos, barriga e ponta da cauda brancas. Alcança até 35 centímetros de comprimento. A espécie é onívora e sua ampla dieta inclui frutos, insetos, sementes, pequenos répteis e ovos de outras espécies de aves.

- Além das características morfológicas do animal, a descrição da gralha-do-cerrado diz respeito a seu a) habitat. b) ecótopo. c) nível trófico. d) nicho ecológico. e) ecossistema.

28. (Enem PPL) O nitrogênio é essencial aos seres vivos e pode ser adquirido pelas plantas, através da absorção pelas raízes, e pelos animais, através da alimentação. Sua utilização na agricultura de forma inadequada tem aumentado sua concentração no ambiente, e o excesso, que é transportado para os cursos-d'água, tem causado a eutrofização. Contudo, tal dano ambiental pode ser minimizado pela adoção de práticas sustentáveis, que aprisionam esse elemento no solo, impedindo seu escoamento para rios e lagos.

O método sustentável visando a incorporação desse elemento na produção, prevenindo tal dano ambiental, é o(a)

- a) adição de minhocas na terra.
- b) irrigação da terra antes do plantio.
- c) reaproveitamento do esterco fresco.
- d) descanso do solo sem adição de culturas.
- e) fixação biológica nas raízes por bactérias.

29. (Enem PPL) Algumas espécies de orquídeas apresentam flores que mimetizam vespas fêmeas, de forma que vespas machos são atraídas na tentativa de acasalamento. Ao chegarem às flores, os machos frequentemente entram em contato com o pólen da flor, sem prejuízo de suas atividades. Contudo, como não conseguem se acasalar, esses machos procuram novas fêmeas, podendo encontrar novas flores e polinizá-las.

Essa interação ecológica pode ser classificada como

- a) comensalismo.
- b) amensalismo.
- c) mutualismo.
- d) parasitismo.
- e) simbiose.

30. (Enem) As cutias, pequenos roedores das zonas tropicais, transportam pela boca as sementes que caem das árvores, mas, em vez de comê-las, enterram-nas em outro lugar. Esse procedimento lhes permite salvar a maioria de suas sementes enterradas para as épocas mais secas, quando não há frutos maduros disponíveis. Cientistas descobriram que as cutias

roubam as sementes enterradas por outra, e esse comportamento de “ladroagem” faz com que uma mesma semente possa ser enterrada dezenas de vezes. Essa “ladroagem” está associada à relação de

a) simfilia. b) predatismo. c) parasitismo.
d) competição. e) comensalismo.

31. (Enem) No quadro estão apresentadas informações sobre duas estratégias de sobrevivência que podem ser adotadas por algumas espécies de seres vivos.

	Estratégia 1	Estratégia 2
Habitat	Mais instável e imprevisível	Mais estável e previsível
Potencial biótico	Muito elevado	Baixo
Duração da vida	Curta e com reprodução precoce	Longa e com reprodução tardia
Descendentes	Muitos e com tamanho corporal pequeno	Poucos e com tamanho corporal maior
Tamanho populacional	Variável	Constante

Na recuperação de uma área desmatada deveriam ser reintroduzidas primeiramente as espécies que adotam qual estratégia?

- a) Estratégia 1, pois essas espécies produzem descendentes pequenos, o que diminui a competição com outras espécies.
b) Estratégia 2, pois essas espécies têm uma longa duração da vida, o que favorece a produção de muitos descendentes.
c) Estratégia 1, pois essas espécies apresentam um elevado potencial biótico, o que facilita a rápida recolonização da área desmatada.
d) Estratégia 2, pois essas espécies estão adaptadas a habitats mais estáveis, o que corresponde ao ambiente de uma área desmatada.
e) Estratégia 2, pois essas espécies apresentam um tamanho populacional constante, o que propicia uma recolonização mais estável da área desmatada.

32. (Enem PPL) O monóxido de carbono (CO) é um gás extremamente tóxico. Ele interfere no processo respiratório dos vertebrados, pois se o CO estiver presente no ar, haverá no sangue uma “competição” entre o CO e o O₂

Infelizmente, grande parte da população convive diretamente com a presença desse gás, uma vez que ele é produzido em grandes quantidades

- a) nas queimadas em matas e florestas.
b) na decomposição da matéria orgânica nos “lixões” urbanos.
c) no abdômen de animais ruminantes criados em sistemas de confinamento.

d) no processo de combustão incompleta de combustíveis fósseis.

e) nas chaminés das indústrias que utilizam madeira de reflorestamento como combustível.

33. (Enem) Uma grande virada na moderna história da agricultura ocorreu depois da Segunda Guerra Mundial. Após a guerra, os governos haviam se deparado com um enorme excedente de nitrato de amônio, ingrediente usado na fabricação de explosivos. A partir daí as fábricas de munição foram adaptadas para começar a produzir fertilizantes tendo como componente principal os nitratos.

SOUZA, F. A. Agricultura natural/orgânica como instrumento de fixação biológica e manutenção do nitrogênio no solo: um modelo sustentável de MDL. Disponível em: www.planetaorganico.com.br. Acesso em: 17 jul. 2015 (adaptado).

No ciclo natural do nitrogênio, o equivalente ao principal componente desses fertilizantes industriais é produzido na etapa de

- a) nitratação. b) nitrosação. c) amonificação. d) desnitrificação. e) fixação biológica do N₂.

34. (Enem (Libras)) A figura mostra o fluxo de energia em diferentes níveis tróficos de uma cadeia alimentar.



Disponível em: <http://dormindo.blog.uol.com.br>. Acesso em: 23 fev. 2012.

Entre os consumidores representados nessa cadeia alimentar, aquele cujo nível trófico apresenta menor quantidade de energia disponível é o(a)

- a) gavião, porque parte da energia transferida vai se dissipando a cada nível trófico.
b) sapo, pois ele se alimenta de grande quantidade de consumidores secundários.
c) libélula, pois ela se alimenta diretamente de consumidores primários.
d) borboleta, pois a energia vai se acumulando em cada nível trófico.
e) cobra, pois ela se alimenta de consumidores terciários.

35. (Enem (Libras)) O aumento da pecuária em decorrência do crescimento da demanda de carne pela população humana tem sido alvo de grandes preocupações por pesquisadores e ambientalistas. Essa preocupação ocorre em virtude de o metabolismo de animais como os ruminantes produzirem e liberarem gás metano para a atmosfera. Essa preocupação está relacionada com a intensificação de qual problema ambiental?

- Eutrofização.
- Chuva ácida.
- Bioacumulação.
- Inversão térmica.
- Aquecimento global.

36. (Enem 2ª aplicação) Os seres vivos mantêm constantes trocas de matéria com o ambiente mediante processos conhecidos como ciclos biogeoquímicos. O esquema representa um dos ciclos que ocorrem nos ecossistemas.

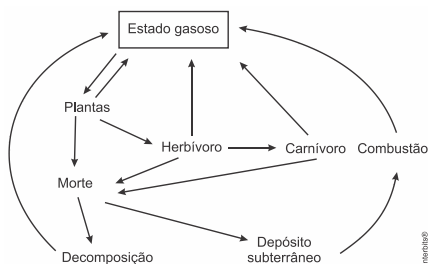

O esquema apresentado corresponde ao ciclo biogeoquímico do(a)

- água.
- fósforo.
- enxofre.
- carbono.
- nitrogênio.

37. (Enem) A coleta das fezes dos animais domésticos em sacolas plásticas e o seu descarte em lixeiras convencionais podem criar condições de degradação que geram produtos prejudiciais ao meio ambiente (Figura 1).

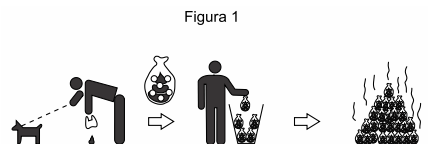

A Figura 2 ilustra o Projeto Park Spark, desenvolvido em Cambridge, MA (EUA), em que as fezes dos animais domésticos são recolhidas em sacolas biodegradáveis e jogadas em um biodigestor instalado em parques

públicos; e os produtos são utilizados em equipamentos no próprio parque.

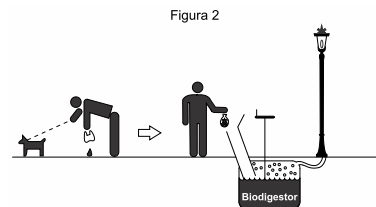

Disponível em: <http://parksparkproject.com>. Acesso em: 30 ago. 2013 (adaptado).

Uma inovação desse projeto é possibilitar o(a)

- queima de gás metano.
- armazenamento de gás carbônico.
- decomposição aeróbica das fezes.
- uso mais eficiente de combustíveis fósseis.
- fixação de carbono em moléculas orgânicas.

38. (Enem PPL) Em uma floresta existiam duas populações herbívoras que habitavam o mesmo ambiente. A população da espécie X mostrava um grande número de indivíduos, enquanto a população Z era pequena. Ambas tinham hábitos ecológicos semelhantes. Com a intervenção humana, ocorreu fragmentação da floresta em duas porções, o que separou as populações X e Z. Após algum tempo, observou-se que a população X manteve sua taxa populacional, enquanto a população Z aumentou a sua até que ambas passaram a ter, aproximadamente, a mesma quantidade de indivíduos.

A relação ecológica entre as espécies X e Z, quando no mesmo ambiente, é de:

- Predação.
- Parasitismo.
- Competição.
- Comensalismo.
- Protocooperação.

39. (Enem) A aplicação excessiva de fertilizantes nitrogenados na agricultura pode acarretar alterações no solo e na água pelo acúmulo de compostos nitrogenados, principalmente a forma mais oxidada, favorecendo a proliferação de algas e plantas aquáticas e alterando o ciclo do nitrogênio, representado no esquema. A espécie nitrogenada mais oxidada tem sua quantidade controlada por ação de microrganismos que promovem a reação de redução dessa espécie, no processo denominado desnitrificação.

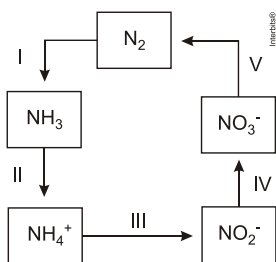

O processo citado está representado na etapa

a) I. b) II. c) III. d) IV. e) V.

40. (Enem PPL) Se por um lado a Revolução Industrial instituiu um novo patamar de tecnologia e, com isso, uma melhoria na qualidade de vida da população, por outro lado os resíduos decorrentes desse processo podem se acumular no ar, no solo e na água, causando desequilíbrios no ambiente. O acúmulo dos resíduos provenientes dos processos industriais que utilizam combustíveis fósseis traz como consequência o(a)

- eutrofização dos corpos-d'água, aumentando a produtividade dos sistemas aquáticos.
- precipitação de chuvas ácidas, danificando florestas, ecossistemas aquáticos e construções.
- mudança na salinidade dos mares, provocando a mortalidade de peixes e demais seres aquáticos.
- acúmulo de detritos, causando entupimento de bueiros e alagamento das ruas.
- presença de mosquitos, levando à disseminação de doenças bacterianas e virais.

41. (Enem 2ª aplicação) Adubação verde, uma das maneiras de cultivar e tratar bem o solo, é uma técnica agrícola que consiste no cultivo de espécies de plantas com elevado potencial de produção de massa vegetal, semeadas em rotação, sucessão e até em consórcio com culturas de interesse econômico. No cultivo em rotação, o adubo verde pode ser incorporado ao solo após a roçada para posterior plantio da cultura de interesse econômico, ou mantido em cobertura sobre a superfície do terreno, fazendo-se o plantio direto da cultura na palhada.

A técnica de adubação verde é vantajosa por

- permitir correção química refinada do solo.
- liberar gradualmente sais minerais diversos.
- viabilizar uma adubação rápida em regiões frias.
- permitir o arraste da massa vegetal, evitando excesso.
- limitar a respiração do solo, diminuindo nematoides indesejados.

42. (Enem) Sabe-se que o aumento da concentração de gases como CO_2 , CH_4 e N_2O na atmosfera é um dos fatores responsáveis pelo agravamento do efeito estufa. A agricultura é uma das atividades humanas que pode contribuir tanto para a emissão quanto para o sequestro desses gases, dependendo do manejo da matéria orgânica do solo.

De que maneira as práticas agrícolas podem ajudar a minimizar o agravamento do efeito estufa?

- Evitando a rotação de culturas.
- Liberando o CO_2 presente no solo.
- Aumentando a quantidade de matéria orgânica do solo.
- Queimando a matéria orgânica que se deposita no solo.
- Atenuando a concentração de resíduos vegetais do solo.

43. (Enem PPL) As algas marinhas podem ser utilizadas para reduzir a contaminação por metais pesados em ambientes aquáticos. Elas podem funcionar como uma "esponja biológica", absorvendo esses poluentes. Dentro das células dessas algas, esses metais são imobilizados no vacúolo por mecanismos bioquímicos. Nesse processo, as algas atuam como agentes que promovem a

- biodigestão.
- eutrofização.
- desnitrificação.
- biorremediação.
- biomonitoração.

44. (Enem) Apesar de belos e impressionantes, corais exóticos encontrados na Ilha Grande podem ser uma ameaça ao equilíbrio dos ecossistemas do litoral do Rio de Janeiro. Originários do Oceano Pacífico, esses organismos foram trazidos por plataformas de petróleo e outras embarcações, provavelmente na década de 1980, e disputam com as espécies nativas elementos primordiais para a sobrevivência, como espaço e alimento. Organismos invasores são a segunda maior causa de perda de biodiversidade, superados somente pela destruição direta de habitats pela ação do homem. As populações de espécies invasoras crescem indefinidamente e ocupam o espaço de organismos nativos. As populações de espécies invasoras crescem bastante por terem a vantagem de

- não apresentarem genes deletérios no seu *pool* gênico.
- não possuírem parasitas e predadores naturais presentes no ambiente exótico.

- c) apresentarem características genéticas para se adaptarem a qualquer clima ou condição ambiental.
- d) apresentarem capacidade de consumir toda a variedade de alimentos disponibilizados no ambiente exótico.
- e) apresentarem características fisiológicas que lhes conferem maior tamanho corporal que o das espécies nativas.

Gabarito:

- Resposta da questão 1: [E]
- Resposta da questão 2: [D]
- Resposta da questão 3: [C]
- Resposta da questão 4: [D]
- Resposta da questão 5: [B]
- Resposta da questão 6: [C]
- Resposta da questão 7: [C]
- Resposta da questão 8: [D]
- Resposta da questão 9: [C]
- Resposta da questão 10: [B]
- Resposta da questão 11: [C]
- Resposta da questão 12: [E]
- Resposta da questão 13: [D]
- Resposta da questão 14: [B]
- Resposta da questão 15: [A]
- Resposta da questão 16: [B]
- Resposta da questão 17: [B]
- Resposta da questão 18: [C]
- Resposta da questão 19: [C]
- Resposta da questão 20: [A]
- Resposta da questão 21: [E]
- Resposta da questão 22: [A]
- Resposta da questão 23: [B]
- Resposta da questão 24: [A]
- Resposta da questão 25: [C]
- Resposta da questão 26: [C]
- Resposta da questão 27: [D]
- Resposta da questão 28: [E]
- Resposta da questão 29: [A]
- Resposta da questão 30: [D]
- Resposta da questão 31: [C]
- Resposta da questão 32: [D]
- Resposta da questão 33: [A]
- Resposta da questão 34: [A]
- Resposta da questão 35: [E]
- Resposta da questão 36: [D]
- Resposta da questão 37: [A]
- Resposta da questão 38: [C]
- Resposta da questão 39: [E]
- Resposta da questão 40: [B]
- Resposta da questão 41: [B]
- Resposta da questão 42: [C]
- Resposta da questão 43: [D]
- Resposta da questão 44: [B]

Célula

1. (Enem PPL) Na tentativa de explicar o processo evolutivo dos seres humanos, em 1981, Lynn Margulis propôs a teoria endossimbiótica, após ter observado que duas organelas celulares se assemelhavam a bactérias em tamanho, forma, genética e bioquímica. Acredita-se que tais organelas são descendentes de organismos procariontes que foram capturados por alguma célula, vivendo em simbiose. Tais organelas são as mitocôndrias e os cloroplastos, que podem se multiplicar dentro da célula.

A multiplicação dessas organelas deve-se ao fato de apresentarem

- DNA próprio.
- ribossomos próprios.
- membrana duplicada.
- código genético diferenciado.
- maquinaria de reparo do DNA.

2. (Enem) Em uma pesquisa estão sendo testados cinco quimioterápicos quanto à sua capacidade antitumoral. No entanto, para o tratamento de pacientes, sabe-se que é necessário verificar também o quanto cada composto agride células normais. Para o experimento, partiu-se de cultivos de células tumorais (colunas escuras na figura) e células normais (colunas claras) com o mesmo número de células iniciais. Dois grupos-controle não receberam quimioterápicos: controle de células tumorais (CT) e de células normais (CN). As colunas I, II, III, IV e V correspondem aos grupos tratados com os cinco compostos. O número de células viáveis após os tratamentos está representado pelas colunas.

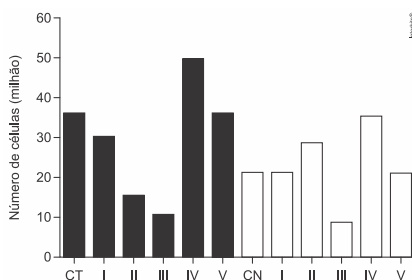

Qual quimioterápico deve ser escolhido desse tipo de tumor?

- I
- II
- III
- IV
- V

3. (Enem) Os diferentes tipos de café que consumimos nem sempre vêm da mesma espécie de planta. As duas espécies de café mais utilizadas são *Coffea canephora* e *Coffea arabica*. A primeira é diploide ($2n = 22$) e a segunda é tetraploide ($2n = 44$). Acredita-se que a espécie tetraploide surgiu de um cruzamento natural entre *C. canephora* e *C. eugenioides*, ambas diploides, há milhões de anos. De fato, as análises genéticas atuais nos cromossomos de *C. arabica* detectam os alelos de ambas as origens.

A alteração cromossômica que poderia explicar o surgimento do café da espécie *C. arabica* é:

- Duplicação em uma das plantas parentais antes do cruzamento.
- Inversão durante a meiose gamética em ambas as plantas parentais.
- Separação desigual na meiose gamética de uma das plantas parentais.
- Falha na separação durante a meiose gamética em ambas as plantas parentais.
- Deleções durante as primeiras mitoses zigóticas na planta descendente *C. arabica*.

4. (Enem) Em 2011, uma falha no processo de perfuração realizado por uma empresa petrolífera ocasionou derramamento de petróleo na bacia hidrográfica de Campos, no Rio de Janeiro.

Os impactos decorrentes desse derramamento ocorrem porque os componentes do petróleo

- reagem com a água do mar e sofrem degradação, gerando compostos com elevada toxicidade.
- acidificam o meio, promovendo o desgaste das conchas calcárias de moluscos e a morte de corais.
- dissolvem-se na água, causando a mortandade dos seres marinhos por ingestão da água contaminada.
- têm caráter hidrofóbico e baixa densidade, impedindo as trocas gasosas entre o meio aquático e a atmosfera.
- têm cadeia pequena e elevada volatilidade, contaminando a atmosfera local e regional em função dos ventos nas orlas marítimas.

5. (Enem PPL) Em um grupo de roedores, a presença de um gene dominante (A) determina indivíduos com pelagem na cor amarela. Entretanto, em homozigose é letal, ou seja, provoca a morte dos indivíduos no útero. Já o alelo recessivo (a) não é letal e determina a

presença de pelos pretos. Com base nessas informações, considere o heredograma:

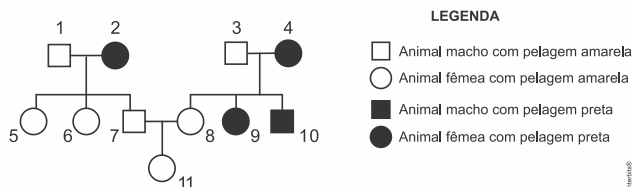

Qual é a probabilidade de, na próxima ninhada do casal de roedores que está representado na figura pelos números 7 e 8, nascer uma fêmea de pelagem amarela (representada pelo número 11)?

- a) 1/4 (25%) b) 1/3 (33%) c) 1/2 (50%)
d) 2/3 (66%) e) 3/4 (75%)

6. (Enem digital) Uma nova e revolucionária técnica foi desenvolvida para a edição de genomas. O mecanismo consiste em um sistema de reconhecimento do sítio onde haverá a mudança do gene combinado com um mecanismo de corte e reparo do DNA. Assim, após o reconhecimento do local onde será realizada a edição, uma nuclease corta as duas fitas de DNA. Uma vez cortadas, mecanismos de reparação do genoma tendem a juntar as fitas novamente, e nesse processo um pedaço de DNA pode ser removido, adicionado ou até mesmo trocado por outro pedaço de DNA.

Nesse contexto, uma aplicação biotecnológica dessa técnica envolveria o(a)

- a) diagnóstico de doenças.
b) identificação de proteínas.
c) rearranjo de cromossomos.
d) modificação do código genético.
e) correção de distúrbios genéticos.

7. (Enem digital) Fenômenos epigenéticos levam a modificações do DNA e das histonas, que influenciam o remodelamento da cromatina e, conseqüentemente, a disponibilização ou não de genes para a transcrição.

Esses fenômenos atuam na

- a) regulação da expressão gênica.
b) alteração nas seqüências de bases.
c) correção de mutações em determinados genes.
d) associação dos ribossomos ao RNA mensageiro.
e) alteração nas seqüências dos aminoácidos das histonas.

8. (Enem digital) Considere um banco de dados (Quadro 1) que apresenta seqüências hipotéticas de DNA de duas áreas de extrativismo permitido (A1 e A2) e duas áreas de conservação (B1 e B2). Um órgão de fiscalização ambiental recebeu uma denúncia anônima de que cinco lojas moveleiras (1, 2, 3, 4 e 5) estariam comercializando produtos fabricados com madeira oriunda de áreas onde a extração é proibida. As seqüências de DNA das amostras dos lotes apreendidos nas lojas moveleiras foram determinadas (Quadro 2).

Quadro 1

Áreas	Seqüências de DNA
A1 – Extrativismo	TCC TAA TTG AAA
	TCC TAA CTG AGA
A2 - Extrativismo	TCC TAA TGT CAC
	TCC AAA TTG CAC
B1 - Conservação	TCC AAA TTT CAC
	TCC TAA TGT CAC
B2 - Conservação	TCC TAA CTG AGA
	TCC AAA TTT CAC

Quadro 2

Amostras	Seqüências de DNA
1	TCC TAA CTG AGA
2	TCC TAA TTG AAA
3	TCC TAA TGT CAC
4	TCC AAA TTG CAC
5	TCC AAA TTT CAC

Qual loja moveleira comercializa madeira exclusivamente de forma ilegal?

- a) 1 b) 2 c) 3 d) 4 e) 5

9. (Enem digital) Analise o esquema de uma metodologia utilizada na produção de vacinas contra a hepatite B.

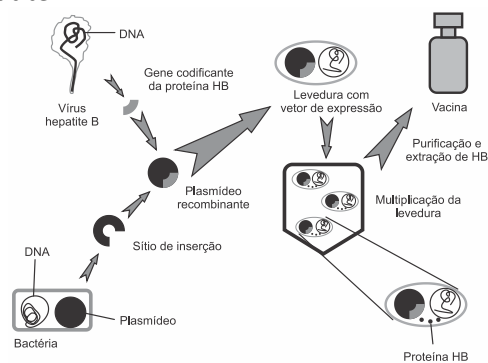

Disponível em: www.jed.edu.hk, Acesso em: 15 out, 2015 (adaptado).

Nessa vacina, a resposta imune será induzida por um(a)

- a) vírus. b) bactéria. c) proteína.
d) levedura e) ácido nucleico.

10. (Enem digital) Em 2012, a Empresa Brasileira de Pesquisa Agropecuária (Embrapa) divulgou sua intenção de trabalhar na clonagem de espécies ameaçadas de extinção no Brasil, como é o caso do lobo-guará, da onça-pintada e do veado-catingueiro. Para tal, células desses animais seriam coletadas e mantidas em bancos de germoplasma para posterior uso. Dessas células seriam retirados os núcleos e inseridos em óvulos anucleados. Após um desenvolvimento inicial *in vitro*, os embriões seriam transferidos para úteros de fêmeas da mesma espécie. Com a técnica da clonagem, espera-se contribuir para a conservação da fauna do Cerrado e, se der certo, essa aplicação pode expandir-se para outros biomas brasileiros.

Disponível em: www.bbc.co.uk. Acesso em: 8 mar. 2013 (adaptado).

A limitação dessa técnica no que se refere à conservação de espécies é que ela

- a) gera clones haploides inférteis.
b) aumenta a possibilidade de mutantes.
c) leva a uma diminuição da variabilidade genética.
d) acarreta numa perda completa da variabilidade fenotípica.
e) amplia o número de indivíduos sem capacidade de realizar diferenciação celular.

11. (Enem) Instituições acadêmicas e de pesquisa no mundo estão inserindo genes em genomas de plantas que possam codificar produtos de interesse farmacológico. No Brasil, está sendo desenvolvida uma variedade de soja com um viricida ou microbicida capaz de prevenir a contaminação pelo vírus causador da aids. Essa leguminosa está sendo induzida a produzir a enzima cianovirina-N, que tem eficiência comprovada contra o vírus.”

A técnica para gerar essa leguminosa é um exemplo de

- a) hibridismo.
b) transgenia.
c) conjugação.
d) terapia gênica.
e) melhoramento genético.

12. (Enem PPL) Um dos processos biotecnológicos mais antigos é a utilização de microrganismos para a produção de alimentos. Num desses processos, certos tipos de bactérias anaeróbicas utilizam os açúcares presentes nos alimentos e realizam sua oxidação parcial, gerando como produto final da reação o ácido lático.

Qual produto destinado ao consumo humano tem sua produção baseada nesse processo?

- a) Pão. b) Vinho. c) Iogurte. d) Vinagre. e) Cachaça.

13. (Enem) A fluidez da membrana celular é caracterizada pela capacidade de movimento das moléculas componentes dessa estrutura. Os seres vivos mantêm essa propriedade de duas formas: controlando a temperatura e/ou alterando a composição lipídica da membrana. Neste último aspecto, o tamanho e o grau de insaturação das caudas hidrocarbônicas dos fosfolípidios, conforme representados na figura, influenciam significativamente a fluidez. Isso porque quanto maior for a magnitude das interações entre os fosfolípidios, menor será a fluidez da membrana.

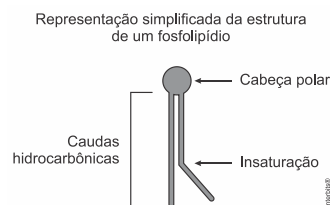

Assim, existem bicamadas lipídicas com diferentes composições de fosfolípidios, como as mostradas de I a V.

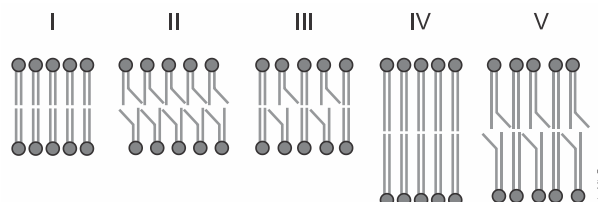

Qual das bicamadas lipídicas apresentadas possui maior fluidez?

- a) I b) II c) III d) IV e) V

14. (Enem) Uma cozinheira colocou sal a mais no feijão que estava cozinhando. Para solucionar o problema, ela acrescentou batatas cruas e sem

tempero dentro da panela. Quando terminou de cozinhá-lo, as batatas estavam salgadas, porque absorveram parte do caldo com excesso de sal. Finalmente, ela adicionou água para completar o caldo do feijão.

O sal foi absorvido pelas batatas por

- osmose, por envolver apenas o transporte do solvente.
- fagocitose, porque o sal transportado é uma substância sólida.
- exocitose, uma vez que o sal foi transportado da água para a batata.
- pinocitose, porque o sal estava diluído na água quando foi transportado.
- difusão, porque o transporte ocorreu a favor do gradiente de concentração.

15. (Enem PPL) A ação de uma nova droga antitumoral sobre o citoesqueleto foi investigada. O pesquisador comparou o efeito da droga na velocidade de deslocamento celular e na integridade de filamentos do córtex celular e de flagelos, conforme apresentado na figura.

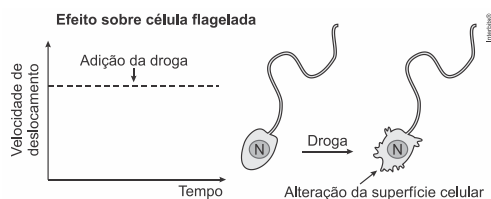
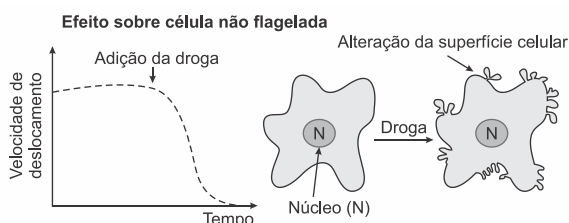

O pesquisador concluiu que a droga age sobre os

- microtúbulos apenas.
- filamentos de actina apenas.
- filamentos intermediários apenas.
- filamentos de actina e microtúbulos.
- filamentos de actina e filamentos intermediários.

16. (Enem PPL) As algas são uma opção sustentável na produção de biocombustível, pois possuem estrutura simples e se reproduzem mais rapidamente que os

vegetais, além da grande capacidade de absorverem dióxido de carbono. Esses organismos não são constituídos por tecidos heterogêneos, entretanto, assim como os vegetais, possuem parede celular.

Para obtenção de biocombustível a partir de algas e vegetais, é necessário utilizar no processo a enzima

- amilase.
- maltase.
- celulase.
- fosfatase.
- quitinase.

17. (Enem) Com base nos experimentos de plantas de Mendel, foram estabelecidos três princípios básicos, que são conhecidos como leis da uniformidade, segregação e distribuição independente. A lei da distribuição independente refere-se ao fato de que os membros de pares diferentes de genes segregam-se independentemente, uns dos outros, para a prole. Hoje, sabe-se que isso nem sempre é verdade. Por quê?

- A distribuição depende do caráter de dominância ou recessividade do gene.
- Os organismos nem sempre herdam cada um dos genes de cada um dos genitores.
- As alterações cromossômicas podem levar a falhas na segregação durante a meiose.
- Os genes localizados fisicamente próximos no mesmo cromossomo tendem a ser herdados juntos.
- O cromossomo que contém dois determinados genes pode não sofrer a disjunção na primeira fase da meiose.

18. (Enem) A esquistossomose (barriga-d'água) caracteriza-se pela inflamação do fígado e do baço causada pelo verme *Schistosoma mansoni* (esquistossomo). O contágio ocorre depois que larvas do verme são liberadas na água pelo caramujo do gênero *Biomphalaria*, seu hospedeiro intermediário, e penetram na pele humana. Após o diagnóstico, o tratamento tradicional utiliza medicamentos por via oral para matar o parasita dentro do corpo. Uma nova estratégia terapêutica baseia-se na utilização de uma vacina, feita a partir de uma proteína extraída do verme, que induz o organismo humano a produzir anticorpos para combater e prevenir a doença.

Instituto Oswaldo Cruz/Fundação Oswaldo Cruz (IOC/Fiocruz). *Fiocruz anuncia nova fase de vacina para esquistossomose*. Disponível em: <http://agencia.fiocruz.br>. Acesso em: 3 mai. 2019 (adaptado).

Uma vantagem da vacina em relação ao tratamento tradicional é que ela poderá

- impedir a penetração do parasita pela pele.

- b) eliminar o caramujo para que não haja contágio.
- c) impedir o acesso do esquistossomo especificamente para o fígado.
- d) eliminar o esquistossomo antes que ocorra contato com o organismo.
- e) eliminar o esquistossomo dentro do organismo antes da manifestação de sintomas.

19. (Enem PPL)

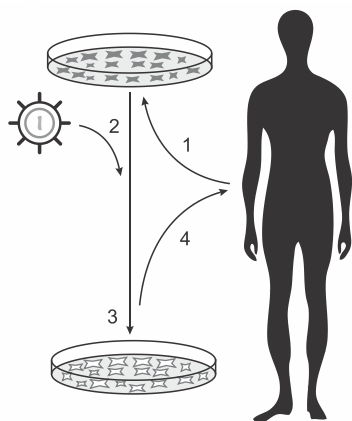

1. Coleta e cultivo *in vitro* das células do paciente;
2. Transdução com vetor carregando o gene terapêutico;
3. Seleção e expansão das células com gene terapêutico;
4. Reintrodução das células modificadas no paciente.

Disponível em: www.repositorio.uniceub.br.
Acesso em: 3 maio 2019 (adaptado).

A sequência de etapas indicadas na figura representa o processo conhecido como

- a) mutação.
- b) clonagem.
- c) *crossing-over*.
- d) terapia gênica.
- e) transformação genética.

20. (Enem PPL) Um herbicida de largo espectro foi desenvolvido para utilização em lavouras. Esse herbicida atua inibindo a atividade de uma enzima dos vegetais envolvida na biossíntese de aminoácidos essenciais. Atualmente ele é bastante utilizado em plantações de soja, podendo inclusive inibir a germinação ou o crescimento das plantas cultivadas. De que forma é desenvolvida a resistência da soja ao herbicida?

- a) Expondo frequentemente uma espécie de soja a altas concentrações do herbicida, levando ao desenvolvimento de resistência.
- b) Cultivando a soja com elevadas concentrações de aminoácidos, induzindo a formação de moléculas relacionadas à resistência.

- c) Empregando raios X para estimular mutações em uma variedade de soja, produzindo a enzima-alvo resistente ao herbicida.
- d) Introduzindo na soja um gene específico de outra espécie, possibilitando a produção da enzima de resistência ao herbicida.
- e) Administrando a enzima-alvo nos fertilizantes utilizados na lavoura, promovendo sua absorção pela espécie cultivada.

21. (Enem PPL) Um pesquisador observou, em uma árvore, um ninho de uma espécie de falcão. Apenas um filhote apresentava uma coloração típica de penas de ambos os pais. Foram coletadas amostras de DNA dos pais e filhotes para caracterização genética dos alelos responsáveis pela coloração das penas. O perfil de bandas obtido para cada indivíduo do ninho para os loci 1 e 2, onde se localizam os genes dessa característica, está representado na figura.

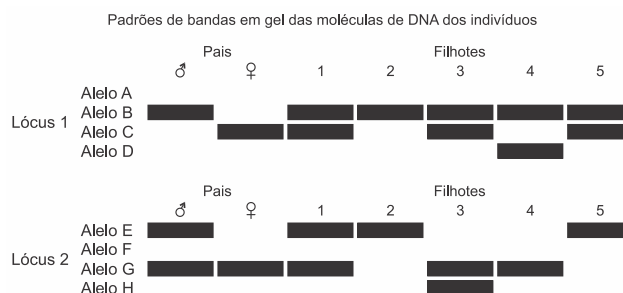

CARVALHO, C. S.; CARVALHO, M. A.; COLLEVATTI, R. G. Identificando o sistema de acasalamento em aves. *Genética na Escola*, n. 1, 2013 (adaptado).

Dos filhotes, qual apresenta a coloração típica de penas dos pais?

- a) 1 b) 2 c) 3 d) 4 e) 5

22. (Enem) Na família Retroviridae encontram-se diversos vírus que infectam aves e mamíferos, sendo caracterizada pela produção de DNA a partir de uma molécula de RNA. Alguns retrovírus infectam exclusivamente humanos, não necessitando de outros hospedeiros, reservatórios ou vetores biológicos. As infecções ocasionadas por esses vírus vêm causando mortes e grandes prejuízos ao desenvolvimento social e econômico. Nesse contexto, pesquisadores têm produzido medicamentos que contribuem para o tratamento dessas doenças.

Que avanços tecnológicos têm contribuído para o tratamento dessas infecções virais?

- a) Melhoria dos métodos de controle dos vetores desses vírus.
- b) Fabricação de soros mutagênicos para combate desses vírus.
- c) Investimento da indústria em equipamentos de proteção individual.
- d) Produção de vacinas que evitam a infecção das células hospedeiras.
- e) Desenvolvimento de antirretrovirais que dificultam a reprodução desses vírus.

23. (Enem) O nível metabólico de uma célula pode ser determinado pela taxa de síntese de RNAs e proteínas, processos dependentes de energia. Essa diferença na taxa de síntese de biomoléculas é refletida na abundância e características morfológicas dos componentes celulares. Em uma empresa de produção de hormônios proteicos a partir do cultivo de células animais, um pesquisador deseja selecionar uma linhagem com o metabolismo de síntese mais elevado, dentre as cinco esquematizadas na figura.

Legenda:

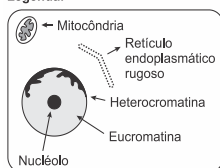

Linhagens:

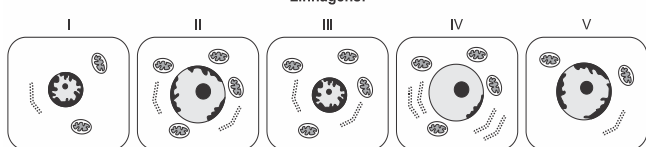

Qual linhagem deve ser escolhida pelo pesquisador?
a) I b) II c) III d) IV e) V

24. (Enem PPL) A ricina, substância tóxica extraída da mamona, liga-se ao açúcar galactose presente na membrana plasmática de muitas células do nosso corpo. Após serem endocitadas, penetram no citoplasma da célula, onde destroem os ribossomos, matando a célula em poucos minutos.

O uso dessa substância pode ocasionar a morte de uma pessoa ao inibir, diretamente, a síntese de

- a) RNA. b) DNA. c) lipídios.
- d) proteínas. e) carboidratos.

25. (Enem) No ciclo celular atuam moléculas reguladoras. Dentre elas, a proteína p53 é ativada em

resposta a mutações no DNA, evitando a progressão do ciclo até que os danos sejam reparados, ou induzindo a célula à autodestruição.

A ausência dessa proteína poderá favorecer a

- a) redução da síntese de DNA, acelerando o ciclo celular.
- b) saída imediata do ciclo celular, antecipando a proteção do DNA.
- c) ativação de outras proteínas reguladoras, induzindo a apoptose.
- d) manutenção da estabilidade genética, favorecendo a longevidade.
- e) proliferação celular exagerada, resultando na formação de um tumor.

26. (Enem PPL) Gregor Mendel, no século XIX, investigou os mecanismos da herança genética observando algumas características de plantas de ervilha, como a produção de sementes lisas (dominante) ou rugosas (recessiva), característica determinada por um par de alelos com dominância completa. Ele acreditava que a herança era transmitida por fatores que, mesmo não percebidos nas características visíveis (fenótipo) de plantas híbridas (resultantes de cruzamentos de linhagens puras), estariam presentes e se manifestariam em gerações futuras.

A autofecundação que fornece dados para corroborar a ideia de transmissão dos fatores idealizada por Mendel ocorre entre plantas

- a) híbridas, de fenótipo dominante, que produzem apenas sementes lisas.
- b) híbridas, de fenótipo dominante, que produzem sementes lisas e rugosas.
- c) de linhagem pura, de fenótipo dominante, que produzem apenas sementes lisas.
- d) de linhagem pura, de fenótipo recessivo, que produzem sementes lisas e rugosas.
- e) de linhagem pura, de fenótipo recessivo, que produzem apenas sementes rugosas.

27. (Enem) Um estudante relatou que o mapeamento do DNA da cevada foi quase todo concluído e seu código genético desvendado. Chamou atenção para o número de genes que compõem esse código genético e que a semente da cevada, apesar de pequena, possui um genoma mais complexo que o humano, sendo boa parte desse código constituída de sequências repetidas.

Nesse contexto, o conceito de código genético está abordado de forma equivocada.

Cientificamente esse conceito é definido como

- trincas de nucleotídeos que codificam os aminoácidos.
- localização de todos os genes encontrados em um genoma.
- codificação de sequências repetidas presentes em um genoma.
- conjunto de todos os RNAs mensageiros transcritos em um organismo.
- todas as sequências de pares de bases presentes em um organismo.

28. (Enem PPL) Em pacientes portadores de astrocitoma pilocítico, um tipo de tumor cerebral, o gene BRAF se quebra e parte dele se funde a outro gene, KIAA1549. Para detectar essa alteração cromossômica, foi desenvolvida uma sonda que é um fragmento de DNA que contém partículas fluorescentes capazes de reagir com os genes BRAF e KIAA1549 fazendo cada um deles emitir uma cor diferente. Em uma célula normal, como os dois genes estão em regiões distintas do genoma, as duas cores aparecem separadamente. Já quando há a fusão dos dois genes, as cores aparecem sobrepostas.

A alteração cromossômica presente nos pacientes com astrocitoma pilocítico é classificada como

- estrutural do tipo deleção.
- numérica do tipo euploidia.
- numérica do tipo duplicação.
- numérica do tipo aneuploidia.
- estrutural do tipo translocação.

29. (Enem) Visando explicar uma das propriedades da membrana plasmática, fusionou-se uma célula de camundongo com uma célula humana, formando uma célula híbrida. Em seguida, com o intuito de marcar as proteínas de membrana, dois anticorpos foram inseridos no experimento, um específico para as proteínas de membrana do camundongo e outro para as proteínas de membrana humana. Os anticorpos foram visualizados ao microscópio por meio de fluorescência de cores diferentes.

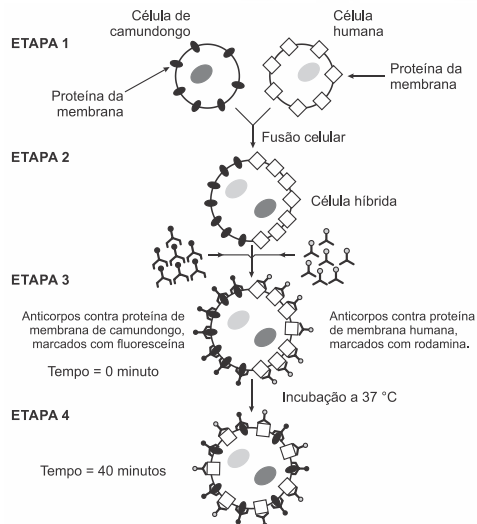

ALBERTS, B. et al. *Biologia molecular da célula*. Porto Alegre: Artes Médicas, 1997 (adaptado).

A mudança observada da etapa 3 para a etapa 4 do experimento ocorre porque as proteínas

- movimentam-se livremente no plano da bicamada lipídica.
- permanecem confinadas em determinadas regiões da bicamada.
- auxiliam o deslocamento dos fosfolipídios da membrana plasmática.
- são mobilizadas em razão da inserção de anticorpos.
- são bloqueadas pelos anticorpos.

30. (Enem) Uma das estratégias para conservação de alimentos é o salgamento, adição de cloreto de sódio (NaCl) historicamente utilizado por tropeiros, vaqueiros e sertanejos para conservar carnes de boi, porco e peixe.

O que ocorre com as células presentes nos alimentos preservados com essa técnica?

- O sal adicionado diminui a concentração de solutos em seu interior.
- O sal adicionado desorganiza e destrói suas membranas plasmáticas.
- A adição de sal altera as propriedades de suas membranas plasmáticas.
- Os íons Na^+ e Cl^- provenientes da dissociação do sal entram livremente nelas.
- A grande concentração de sal no meio extracelular provoca a saída de água de dentro delas.

31. (Enem (Libras)) Uma das funções dos neutrófilos, um tipo de glóbulo branco, é fagocitar bactérias invasoras em nosso organismo. Em uma situação experimental, um cientista colocou em um mesmo

meio neutrófilos e bactérias Gram positivas que apresentavam a parede celular fluorescente. Em seguida o cientista observou os neutrófilos ao microscópio de fluorescência e verificou a presença de fluorescência em seu interior

Em qual organela do neutrófilo foi recebida a fluorescência?

- Mitocôndria.
- Peroxisomo.
- Vacúolo digestivo.
- Complexo golgiense.
- Retículo endoplasmático liso.

32. (Enem PPL) Os sapos passam por uma metamorfose completa. Os girinos apresentam cauda e brânquias externas, mas não têm pernas. Com o crescimento e desenvolvimento do girino, as brânquias desaparecem, as pernas surgem e a cauda encolhe. Posteriormente, a cauda desaparece por apoptose ou morte celular programada, regulada por genes, resultando num sapo adulto jovem.

A organela citoplasmática envolvida diretamente no desaparecimento da cauda é o

- ribossomo.
- lisossomo.
- peroxissomo.
- complexo golgiense.
- retículo endoplasmático.

33. (Enem PPL) Para estudar os cromossomos, é preciso observá-los no momento em que se encontram no ponto máximo de sua condensação. A imagem corresponde ao tecido da raiz de cebola, visto ao microscópio, e cada número marca uma das diferentes etapas do ciclo celular.

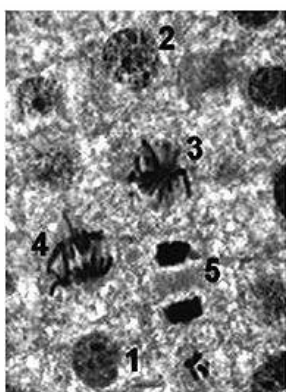

Disponível em: www.histologia.icb.ufg.br. Acesso em: 6 mar. 2015 (adaptado).

Qual número corresponde à melhor etapa para que esse estudo seja possível?

- 1
- 2
- 3
- 4
- 5

34. (Enem PPL) Sabendo-se que as enzimas podem ter sua atividade regulada por diferentes condições de temperatura e pH, foi realizado um experimento para testar as condições ótimas para a atividade de uma determinada enzima. Os resultados estão apresentados no gráfico.

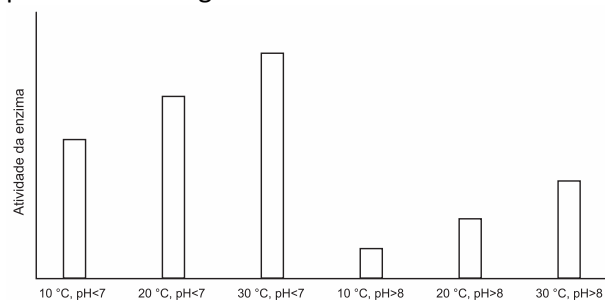

Em relação ao funcionamento da enzima, os resultados obtidos indicam que o(a)

- aumento do pH leva a uma atividade maior da enzima.
- temperatura baixa (10°C) é o principal inibidor da enzima.
- ambiente básico reduz a quantidade de enzima necessária na reação.
- ambiente básico reduz a quantidade de substrato metabolizado pela enzima.
- temperatura ótima de funcionamento da enzima é 30°C independentemente do pH.

35. (Enem (Libras)) A acondroplasia é uma forma de nanismo que ocorre em 1 a cada 25000 pessoas no mundo. Curiosamente, as pessoas não anãs são homocigotas recessivas para o gene determinante dessa característica. José é um anão, filho de mãe anã e pai sem nanismo. Ele é casado com Laura, que não é anã.

Qual é a probabilidade de José e Laura terem uma filha anã?

- 0%
- 25%
- 50%
- 75%
- 100%

36. (Enem PPL) Uma mulher deu à luz o seu primeiro filho e, após o parto, os médicos testaram o sangue da criança para a determinação de seu grupo sanguíneo. O sangue da criança era do tipo O+. Imediatamente, a equipe médica aplicou na mãe uma solução contendo

anticorpos anti-Rh, uma vez que ela tinha o tipo sanguíneo O-.

Qual é a função dessa solução de anticorpos?

- Modificar o fator Rh do próximo filho.
- Destruir as células sanguíneas do bebê.
- Formar uma memória imunológica na mãe.
- Neutralizar os anticorpos produzidos pela mãe.
- Promover a alteração do tipo sanguíneo materno.

37. (Enem) A distrofia muscular Duchenne (DMD) é uma doença causada por uma mutação em um gene localizado no cromossomo X. Pesquisadores estudaram uma família na qual gêmeas monozigóticas eram portadoras de um alelo mutante recessivo para esse gene (heterozigóticas). O interessante é que uma das gêmeas apresentava o fenótipo relacionado ao alelo mutante, isto é, DMD, enquanto a sua irmã apresentava fenótipo normal.

A diferença na manifestação da DMD entre as gêmeas pode ser explicada pela

- dominância incompleta do alelo mutante em relação ao alelo normal.
- falha na separação dos cromossomos X no momento da separação dos dois embriões.
- recombinação cromossômica em uma divisão celular embrionária anterior à separação dos dois embriões.
- inativação aleatória de um dos cromossomos X em fase posterior à divisão que resulta nos dois embriões.
- origem paterna do cromossomo portador do alelo mutante em uma das gêmeas e origem materna na outra.

38. (Enem) A reação em cadeia da polimerase (PCR, na sigla em inglês) é uma técnica de biologia molecular que permite replicação *in vitro* do DNA de forma rápida. Essa técnica surgiu na década de 1980 e permitiu avanços científicos em todas as áreas de investigação genômica. A dupla hélice é estabilizada por ligações de hidrogênio, duas entre as bases adenina (A) e timina (T) e três entre as bases guanina (G) e citosina (C). Inicialmente, para que o DNA possa ser replicado, a dupla hélice precisa ser totalmente desnaturada (desenrolada) pelo aumento da temperatura, quando são desfeitas as ligações de hidrogênio entre as diferentes bases nitrogenadas.

Qual dos segmentos de DNA será o primeiro a desnaturar totalmente durante o aumento da temperatura na reação de PCR?

- G G C C T T C G
-
- a) C C G G A A G C
- C C T C G A C T
-
- b) G G A G C T G A
- A A T T C C T A
-
- c) T T A A G G A T
- T T A C G G C G
-
- d) A A T G C C G C
- C C T A G G A A
-
- e) G G A T C C T T
- Inerbits®

39. (Enem PPL) Nem sempre é seguro colocar vírus inteiros numa vacina. Alguns são tão perigosos que os cientistas preferem usar só um de seus genes – aquele que fabrica o antígeno, proteína que é reconhecida pelas células de defesa. Uma dessas vacinas de alta tecnologia é a anti-hepatite B. Um gene do vírus é emendado ao DNA de um fungo inofensivo, que passa, então, a produzir uma substância que é injetada no corpo humano.

A função dessa substância, produzida pelo fungo, no organismo humano é

- neutralizar proteínas virais.
- interromper a ação das toxinas.
- ligar-se ao patógeno já instalado.
- reconhecer substâncias estranhas.
- desencadear a produção de anticorpos.

40. (Enem 2ª aplicação) O paclitaxel é um triterpeno poli-hidroxilado que foi originalmente isolado da casca de *Taxus brevifolia*, árvore de crescimento lento e em risco de extinção, mas agora é obtido por rota química semissintética. Esse fármaco é utilizado como agente quimioterápico no tratamento de tumores de ovário, mama e pulmão. Seu mecanismo de ação antitumoral envolve sua ligação à tubulina, interferindo na função dos microtúbulos.

De acordo com a ação antitumoral descrita, que função celular é diretamente afetada pelo paclitaxel?

- Divisão celular.
- Transporte passivo.
- Equilíbrio osmótico.
- Geração de energia.
- Síntese de proteínas.

41. (Enem PPL) A figura apresenta diferentes fases do ciclo de uma célula somática, cultivada e fotografada em microscópio confocal de varredura a laser. As partes mais claras evidenciam o DNA.

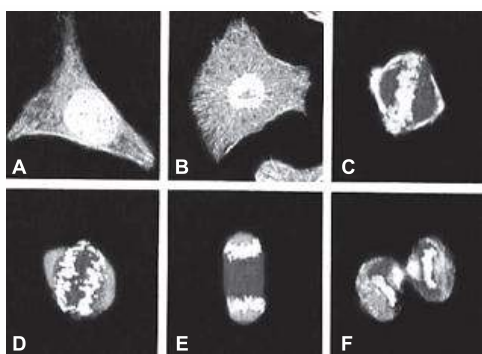

JUNQUEIRA, L. C.; CARNEIRO, J. *Histologia básica*. Rio de Janeiro: Guanabara Koogan, 2004 (adaptado).

Na fase representada em D, observa-se que os cromossomos encontram-se em

- migração.
- duplicação.
- condensação.
- recombinação.
- reestruturação.

42. (Enem 2ª aplicação) Um jovem suspeita que não é filho biológico de seus pais, pois descobriu que o seu tipo sanguíneo é O Rh negativo, o de sua mãe é B Rh positivo e de seu pai é A Rh positivo.

A condição genotípica que possibilita que ele seja realmente filho biológico de seus pais é que

- o pai e a mãe sejam heterozigotos para o sistema sanguíneo ABO e para o fator Rh
- o pai e a mãe sejam heterozigotos para o sistema sanguíneo ABO e homozigotos para o fator Rh
- o pai seja homozigoto para as duas características e a mãe heterozigota para as duas características.
- o pai seja homozigoto para as duas características e a mãe heterozigota para o sistema ABO e homozigota para o fator Rh
- o pai seja homozigoto para o sistema ABO e heterozigoto para o fator Rh e a mãe homozigota para as duas características.

43. (Enem 2ª aplicação) Em um hospital, acidentalmente, uma funcionária ficou exposta a alta quantidade de radiação liberada por um aparelho de raios X em funcionamento. Posteriormente, ela engravidou e seu filho nasceu com grave anemia. Foi verificado que a criança apresentava a doença devido à exposição anterior da mãe à radiação.

O que justifica, nesse caso, o aparecimento da anemia na criança?

- A célula-ovo sofreu uma alteração genética.
- As células somáticas da mãe sofreram uma mutação.
- A célula gamética materna que foi fecundada sofreu uma mutação.
- As hemácias da mãe que foram transmitidas à criança não eram normais.
- As células hematopoiéticas sofreram alteração do número de cromossomos.

44. (Enem) Vários métodos são empregados para prevenção de infecções por microrganismos. Dois desses métodos utilizam microrganismos vivos e são eles: as vacinas atenuadas, constituídas por patógenos avirulentos, e os probióticos que contêm bactérias benéficas. Na figura são apresentados cinco diferentes mecanismos de exclusão de patógenos pela ação dos probióticos no intestino de um animal.

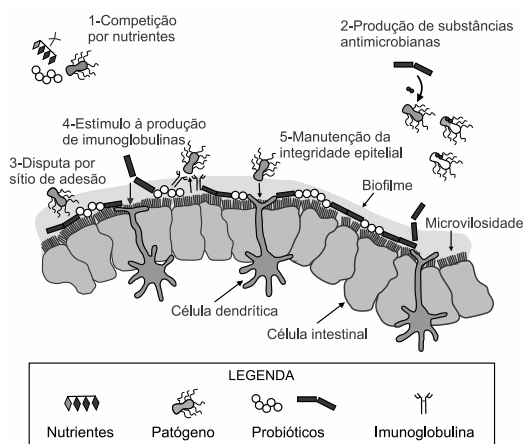

McALLISTER, T. A. et al. Review: The use of direct fed microbials to mitigate pathogens and enhance production in cattle. *Can. J. Anim. Sci.*, jan. 2011 (adaptado).

Qual mecanismo de ação desses probióticos promove um efeito similar ao da vacina?

- 5
- 4
- 3
- 2
- 1

45. (Enem) O Brasil possui um grande número de espécies distintas entre animais, vegetais e

microrganismos envolvidos em uma imensa complexidade e distribuídos em uma grande variedade de ecossistemas.

SANDES, A. R. R.; BLASI, G. Biodiversidade e diversidade química e genética. Disponível em: <http://novatecologias.com.br>. Acesso em: 22 set. 2015 (adaptado)

O incremento da variabilidade ocorre em razão da permuta genética, a qual propicia a troca de segmentos entre cromossomos irmãos na meiose.

Essa troca de segmentos é determinante na

- produção de indivíduos mais férteis.
- transmissão de novas características adquiridas.
- recombinação genética na formação dos gametas.
- ocorrência de mutações somáticas nos descendentes.
- variação do número de cromossomos característico da espécie.

46. (Enem) Muitos estudos de síntese e endereçamento de proteínas utilizam aminoácidos marcados radioativamente para acompanhar as proteínas, desde fases iniciais de sua produção até seu destino final. Esses ensaios foram muito empregados para estudo e caracterização de células secretoras. Após esses ensaios de radioatividade, qual gráfico representa a evolução temporal da produção de proteínas e sua localização em uma célula secretora?

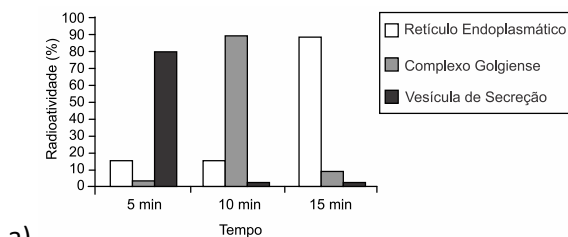

a)

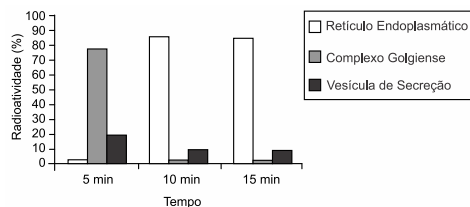

b)

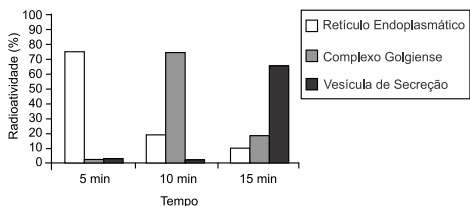

c)

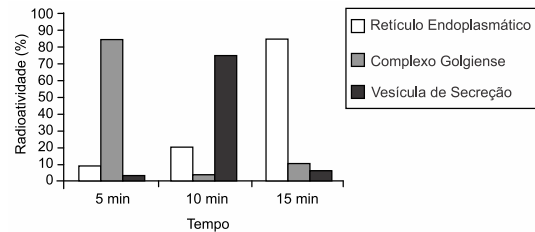

d)

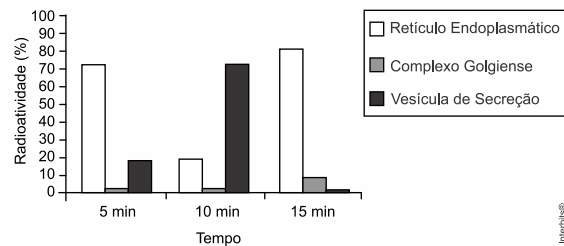

e)

47. (Enem) Um importante princípio da biologia, relacionado à transmissão de caracteres e à embriogênese humana, foi quebrado com a descoberta do microquimerismo fetal. Microquimerismo é o nome dado ao fenômeno biológico referente a uma pequena população de células ou DNA presente em um indivíduo, mas derivada de um organismo geneticamente distinto. Investigando-se a presença do cromossomo Y foi revelado que diversos tecidos de mulheres continham células masculinas. A análise do histórico médico revelou uma correlação extremamente curiosa: apenas as mulheres que antes tiveram filhos homens apresentaram microquimerismo masculino. Essa correlação levou à interpretação de que existe uma troca natural entre células do feto e maternas durante a gravidez.

O princípio contestado com essa descoberta, relacionado ao desenvolvimento do corpo humano, é o de que

- o fenótipo das nossas células pode mudar por influência do meio ambiente.
- a dominância genética determina a expressão de alguns genes.
- as mutações genéticas introduzem variabilidade no genoma.
- mitocôndrias e o seu DNA provêm do gameta materno.
- as nossas células corporais provêm de um único zigoto.

48. (Enem PPL) A fenilcetonúria é uma doença hereditária autossômica recessiva, associada à mutação do gene PAH, que limita a metabolização do

aminoácido fenilalanina. Por isso, é obrigatório, por lei, que as embalagens de alimentos, como refrigerantes dietéticos, informem a presença de fenilalanina em sua composição. Uma mulher portadora de mutação para o gene PAH tem três filhos normais, com um homem normal, cujo pai sofria de fenilcetonúria, devido à mesma mutação no gene PAH encontrada em um dos alelos da mulher.

Qual a probabilidade de a quarta criança gerada por esses pais apresentar fenilcetonúria?

- a) 0% b) 12,5% c) 25% d) 50% e) 75%

49. (Enem) O formato das células de organismos pluricelulares é extremamente variado. Existem células discoides, como é o caso das hemácias, as que lembram uma estrela, como os neurônios, e ainda algumas alongadas, como as musculares.

Em um mesmo organismo, a diferenciação dessas células ocorre por

- a) produzirem mutações específicas.
b) possuírem DNA mitocondrial diferentes.
c) apresentarem conjunto de genes distintos.
d) expressarem porções distintas do genoma.
e) terem um número distinto de cromossomos.

50. (Enem) A cariotipagem é um método que analisa células de um indivíduo para determinar seu padrão cromossômico. Essa técnica consiste na montagem fotográfica, em sequência, dos pares de cromossomos e permite identificar um indivíduo normal (46, XX ou 46, XY) ou com alguma alteração cromossômica. A investigação do cariótipo de uma criança do sexo masculino com alterações morfológicas e comprometimento cognitivo verificou que ela apresentava fórmula cariotípica 47, XY, +18

A alteração cromossômica da criança pode ser classificada como

- a) estrutural, do tipo deleção.
b) numérica, do tipo euploidia.
c) numérica, do tipo poliploidia.
d) estrutural, do tipo duplicação.
e) numérica, do tipo aneuploidia.

51. (Enem) Tanto a febre amarela quanto a dengue são doenças causadas por vírus do grupo dos arbovírus, pertencentes ao gênero *Flavivirus*, existindo quatro sorotipos para o vírus causador da dengue. A transmissão de ambas acontece por meio da picada de mosquitos, como o *Aedes aegypti*.

Entretanto, embora compartilhem essas características, hoje somente existe vacina, no Brasil, para a febre amarela e nenhuma vacina efetiva para a dengue. Esse fato pode ser atribuído à

- a) maior taxa de mutação do vírus da febre amarela do que do vírus da dengue.
b) alta variabilidade antigênica do vírus da dengue em relação ao vírus da febre amarela.
c) menor adaptação do vírus da dengue à população humana do que do vírus da febre amarela.
d) presença de dois tipos de ácidos nucleicos no vírus da dengue e somente um tipo no vírus da febre amarela.
e) baixa capacidade de indução da resposta imunológica pelo vírus da dengue em relação ao da febre amarela.

52. (Enem) A palavra “biotecnologia” surgiu no século XX, quando o cientista Herbert Boyer introduziu a informação responsável pela fabricação da insulina humana em uma bactéria para que ela passasse a produzir a substância.

Disponível em: www.brasil.gov.br. Acesso em 28 jul. 2012 (adaptado).

As bactérias modificadas por Herbert Boyer passaram a produzir insulina humana porque receberam

- a) a sequência de DNA codificante de insulina humana.
b) a proteína sintetizada por células humanas.
c) um RNA recombinante de insulina humana.
d) o RNA mensageiro de insulina humana.
e) um cromossomo da espécie humana.

53. (Enem 2ª aplicação) As figuras A e B mostram um tecido vegetal observado sob o microscópio, evidenciando o fenômeno da plasmólise de uma célula vegetal, quando em contato com um meio externo de diferente concentração.

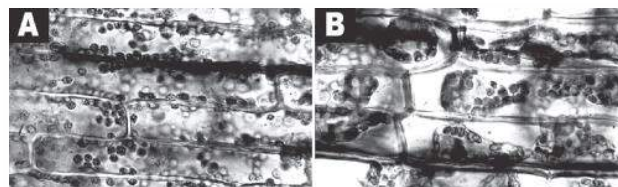

ROSS-RODRIGUES, B. C.; HELENO, M. G.; SANTOS, R. V. D. Osmose em célula vegetal observada ao microscópio óptico. Disponível em: www.ib.unicamp.br. Acesso em: 22 fev. 2012 (adaptado).

Considerando que as figuras A e B mostram duas situações de um mesmo experimento, pode-se afirmar que as células da figura

- a) A estão em contato com um meio externo mais concentrado, sofrendo aumento de volume.

- b) A e B foram colocadas em meio isotônico, não sofrendo mudança de volume.
 c) B foram colocadas em meio externo hipertônico, apresentando diminuição de volume.
 d) B foram colocadas em contato com meio externo menos concentrado, apresentando aumento de volume dos vacúolos.
 e) A foram mergulhadas em meio externo menos concentrado, apresentando seus cloroplastos espalhados no citoplasma.

54. (Enem) Segundo a teoria evolutiva mais aceita hoje, as mitocôndrias, organelas celulares responsáveis pela produção de ATP em células eucariotas, assim como os cloroplastos, teriam sido originados de procariontes ancestrais que foram incorporados por células mais complexas. Uma característica da mitocôndria que sustenta essa teoria é a

- a) capacidade de produzir moléculas de ATP.
 b) presença de parede celular semelhante à de procariontes.
 c) presença de membranas envolvendo e separando a matriz mitocondrial do citoplasma.
 d) capacidade de autoduplicação dada por DNA circular próprio semelhante ao bacteriano.
 e) presença de um sistema enzimático eficiente às reações químicas do metabolismo aeróbio.

55. (Enem PPL) O arroz-dourado é uma planta transgênica capaz de produzir quantidades significativas de betacaroteno, que é ausente na variedade branca. A presença dessa substância torna os grãos amarelados, o que justifica seu nome. A ingestão dessa variedade geneticamente modificada está relacionada à redução da incidência de

- a) fragilidade óssea.
 b) fraqueza muscular.
 c) problemas de visão.
 d) alterações na tireoide.
 e) sangramento gengival.

56. (Enem) Em um hospital havia cinco lotes de bolsas de sangue, rotulados com os códigos I, II, III, IV e V. Cada lote continha apenas um tipo sanguíneo não identificado. Uma funcionária do hospital resolveu fazer a identificação utilizando dois tipos de soro, anti-A e anti-B. Os resultados obtidos estão descritos no quadro.

Código dos lotes	Volume de sangue (L)	Soro anti-A	Soro anti-B
I	22	Não aglutinou	Aglutinou
II	25	Aglutinou	Não aglutinou
III	30	Aglutinou	Aglutinou
IV	15	Não aglutinou	Não aglutinou
V	33	Não aglutinou	Aglutinou

Quantos litros de sangue eram do grupo sanguíneo do tipo A?

- a) 15 b) 25 c) 30 d) 33 e) 55

57. (Enem)

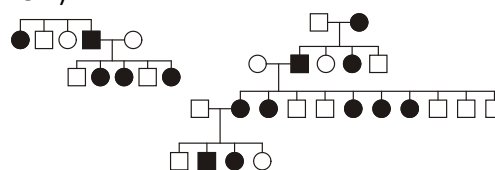

No hereditograma, os símbolos preenchidos representam pessoas portadoras de um tipo raro de doença genética. Os homens são representados pelos quadrados e as mulheres, pelos círculos.

Qual é o padrão de herança observado para essa doença?

- a) Dominante autossômico, pois a doença aparece em ambos os sexos.
 b) Recessivo ligado ao sexo, pois não ocorre a transmissão do pai para os filhos.
 c) Recessivo ligado ao Y, pois a doença é transmitida dos pais heterozigotos para os filhos.
 d) Dominante ligado ao sexo, pois todas as filhas de homens afetados também apresentam a doença.
 e) Codominante autossômico, pois a doença é herdada pelos filhos de ambos os sexos, tanto do pai quanto da mãe.

58. (Enem)

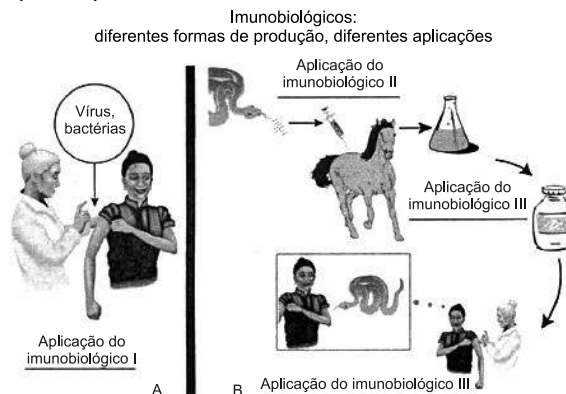

Embora sejam produzidos e utilizados em situações distintas, os imunobiológicos I e II atuam de forma semelhante nos humanos e equinos, pois

- a) conferem imunidade passiva.
- b) transferem células de defesa.
- c) suprimem a resposta imunológica.
- d) estimulam a produção de anticorpos.
- e) desencadeiam a produção de antígenos.

59. (Enem) Em um laboratório de genética experimental, observou-se que determinada bactéria continha um gene que conferia resistência a pragas específicas de plantas. Em vista disso, os pesquisadores procederam de acordo com a figura.

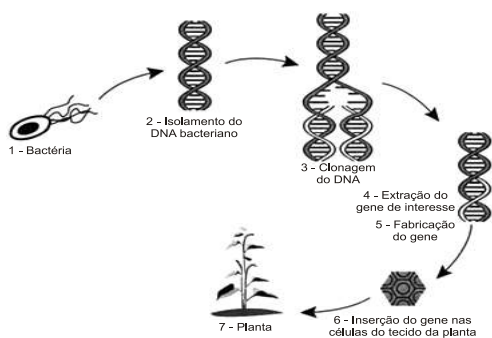

Disponível em: <http://ciencia.hsw.uol.com.br>. Acesso em: 22 nov. 2013 (adaptado).

Do ponto de vista biotecnológico, como a planta representada na figura é classificada?

- a) Clone.
- b) Híbrida.
- c) Mutante.
- d) Adaptada.
- e) Transgênica.

60. (Enem) Uma indústria está escolhendo uma linhagem de microalgas que optimize a secreção de polímeros comestíveis, os quais são obtidos do meio de cultura de crescimento. Na figura podem ser observadas as proporções de algumas organelas presentes no citoplasma de cada linhagem.

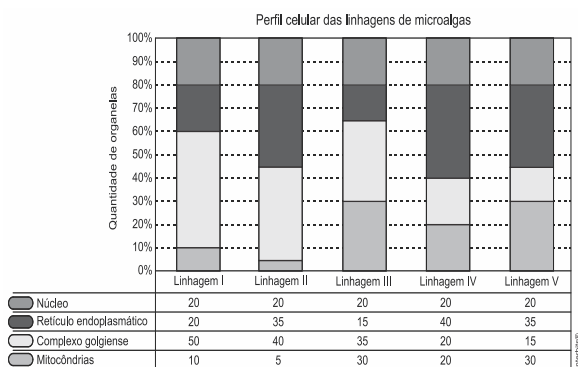

Qual é a melhor linhagem para se conseguir maior rendimento de polímeros secretados no meio de cultura?

- a) I
- b) II
- c) III
- d) IV
- e) V

61. (Enem PPL) O DNA (ácido desoxirribonucleico), material genético de seres vivos, é uma molécula de fita dupla, que pode ser extraída de forma caseira a partir de frutas, como morango ou banana amassados, com uso de detergente, de sal de cozinha, de álcool comercial e de uma peneira ou de um coador de papel. O papel do detergente nessa extração de DNA é

- a) aglomerar o DNA em solução para que se torne visível.
- b) promover lise mecânica do tecido para obtenção do DNA.
- c) emulsificar a mistura para promover a precipitação do DNA.
- d) promover atividades enzimáticas para acelerar a extração do DNA.
- e) romper as membranas celulares para liberação do DNA em solução.

62. (Enem PPL) Após a redescoberta do trabalho de Gregor Mendel, vários experimentos buscaram testar a universalidade de suas leis. Suponha um desses experimentos, realizado em um mesmo ambiente, em que uma planta de linhagem pura com baixa estatura (0,6 m) foi cruzada com uma planta de linhagem pura de alta estatura (1,0 m). Na prole (F1) todas as plantas apresentaram estatura de 0,8 m. Porém, na F2 (F1 x F1) os pesquisadores encontraram os dados a seguir.

Altura da planta (em metros)	Proporção da prole
1,0	63
0,9	245
0,8	375
0,7	255
0,6	62
Total	1000

Os pesquisadores chegaram à conclusão, a partir da observação da prole, que a altura nessa planta é uma característica que

- a) não segue as leis de Mendel.
- b) não é herdada e, sim, ambiental.
- c) apresenta herança mitocondrial.
- d) é definida por mais de um gene.
- e) é definida por um gene com vários alelos.

63. (Enem) Em certos locais, larvas de moscas, criadas em arroz cozido, são utilizadas como iscas para pesca. Alguns criadores, no entanto, acreditam que essas larvas surgem espontaneamente do arroz cozido, tal como preconizado pela teoria da geração espontânea. Essa teoria começou a ser refutada pelos cientistas ainda no século XVII, a partir dos estudos de Redi e Pasteur, que mostraram experimentalmente que

- a) seres vivos podem ser criados em laboratório.
- b) a vida se originou no planeta a partir de microrganismos.
- c) o ser vivo é oriundo da reprodução de outro ser vivo pré-existente.
- d) seres vermiformes e microrganismos são evolutivamente aparentados.
- e) vermes e microrganismos são gerados pela matéria existente nos cadáveres e nos caldos nutritivos, respectivamente.

64. (Enem) Nos dias de hoje, podemos dizer que praticamente todos os seres humanos já ouviram em algum momento falar sobre o DNA e seu papel na hereditariedade da maioria dos organismos. Porém, foi apenas em 1952, um ano antes da descrição do modelo do DNA em dupla hélice por Watson e Crick, que foi confirmado sem sombra de dúvidas que o DNA é material genético. No artigo em que Watson e Crick descreveram a molécula de DNA, eles sugeriram um modelo de como essa molécula deveria se replicar. Em 1958, Meselson e Stahl realizaram experimentos utilizando isótopos pesados de nitrogênio que foram incorporados às bases nitrogenadas para avaliar como se daria a replicação da molécula. A partir dos resultados, confirmaram o modelo sugerido por Watson e Crick, que tinha como premissa básica o rompimento das pontes de hidrogênio entre as bases nitrogenadas.

Considerando a estrutura da molécula de DNA e a posição das pontes de hidrogênio na mesma, os experimentos realizados por Meselson e Stahl a respeito da replicação dessa molécula levaram à conclusão de que

- a) a replicação do DNA é conservativa, isto é, a fita dupla filha é recém-sintetizada e o filamento parental é conservado.
- b) a replicação de DNA é dispersiva, isto é, as fitas filhas contêm DNA recém-sintetizado e parentais em cada uma das fitas.

c) a replicação é semiconservativa, isto é, as fitas filhas consistem de uma fita parental e uma recém-sintetizada.

d) a replicação do DNA é conservativa, isto é, as fitas filhas consistem de moléculas de DNA parental.

e) a replicação é semiconservativa, isto é, as fitas filhas consistem de uma fita molde e uma fita codificadora.

65. (Enem PPL) Do ponto de vista fisiológico, anticorpos são moléculas proteicas produzidas e secretadas por células do sistema imune de mamíferos, conhecidas como linfócitos B. Reconhecem e atacam alvos moleculares específicos, os antígenos, presentes em agentes invasores, como, por exemplo, vírus, bactérias, fungos e células tumorais. Atualmente, algumas empresas brasileiras de biotecnologia vêm desenvolvendo anticorpos em laboratório. Um dos primeiros produtos é utilizado para detecção precoce da ferrugem asiática da soja, doença causada pelo fungo *Phakopsora pachyrhizi*, capaz de dizimar plantações. Há ainda a produção de kits para fins de pesquisa e diagnóstico de antígenos específicos de interesse para a saúde pública, como hepatite A, B e C, leptospirose e febre amarela.

O desenvolvimento de anticorpos específicos por empresas de biotecnologia será benéfico para a saúde pública, porque proporcionará

- a) a vacinação em massa da população.
- b) a cura de doenças por meio da terapia gênica.
- c) a fabricação de um medicamento que seja mutagênico para os vírus.
- d) o tratamento de doenças nos estágios iniciais de seu desenvolvimento.
- e) o desenvolvimento de um único fármaco que combata diversos parasitas.

66. (Enem) O vírus do papiloma humano (HPV, na sigla em inglês) causa o aparecimento de verrugas e infecção persistente, sendo o principal fator ambiental do câncer de colo de útero nas mulheres. O vírus pode entrar pela pele ou por mucosas do corpo, o qual desenvolve anticorpos contra a ameaça, embora em alguns casos a defesa natural do organismo não seja suficiente. Foi desenvolvida uma vacina contra o HPV, que reduz em até 90% as verrugas e 85,6% dos casos de infecção persistente em comparação com pessoas não vacinadas.

O benefício da utilização dessa vacina é que pessoas vacinadas, em comparação com as não vacinadas,

apresentam diferentes respostas ao vírus HPV em decorrência da

- a) alta concentração de macrófagos.
- b) elevada taxa de anticorpos específicos anti-HPV circulantes.
- c) aumento na produção de hemácias após a infecção por vírus HPV.
- d) rapidez na produção de altas concentrações de linfócitos matadores.
- e) presença de células de memória que atuam na resposta secundária.

67. (Enem) Os sintomas mais sérios da Gripe A, causada pelo vírus H1N1, foram apresentados por pessoas mais idosas e por gestantes. O motivo aparente é a menor imunidade desses grupos contra o vírus. Para aumentar a imunidade populacional relativa ao vírus da gripe A, o governo brasileiro distribuiu vacinas para os grupos mais suscetíveis.

A vacina contra o H1N1, assim como qualquer outra vacina contra agentes causadores de doenças infectocontagiosas, aumenta a imunidade das pessoas porque

- a) possui anticorpos contra o agente causador da doença.
- b) possui proteínas que eliminam o agente causador da doença.
- c) estimula a produção de glóbulos vermelhos pela medula óssea.
- d) possui linfócitos B e T que neutralizam o agente causador da doença.
- e) estimula a produção de anticorpos contra o agente causador da doença.

68. (Enem PPL) Estudos mostram que através de terapia gênica é possível alterar a composição e aumentar a resistência dos músculos. Nos músculos normais, quando há necessidade de reparos, as células-satélite são atraídas por sinais químicos emitidos pela lesão, se reproduzem e se fundem às fibras musculares, aumentando, assim, o seu volume. O mecanismo é regulado pela miostatina, uma proteína que “ordena” que as células-satélite parem de se reproduzir.

Uma técnica de terapia gênica consistindo na injeção de um gene que codifica uma proteína capaz de bloquear a ação da miostatina na fibra muscular provocaria

- a) maior proliferação de células-satélite e de fibras musculares.
- b) menor produção de células-satélite e de fibras musculares.
- c) menor produção de miofibrilas e de fibras musculares atrofiadas.
- d) maior produção de células-satélite e diminuição do volume de fibras musculares.
- e) maior proliferação de células-satélite e aumento do volume de fibras musculares.

69. (Enem PPL) Estudos mostram que a prática de esportes pode aumentar a produção de radicais livres, um subproduto da nossa respiração que está ligado ao processo de envelhecimento celular e ao surgimento de doenças como o câncer. Para neutralizar essas moléculas nas células, quem faz esporte deve dar atenção especial aos antioxidantes. As vitaminas C, E e o selênio fazem parte desse grupo.

A ação antioxidante das vitaminas C e E e do selênio deve-se às suas capacidades de

- a) reagir com os radicais livres gerados no metabolismo celular através do processo de oxidação.
- b) diminuir a produção de oxigênio no organismo e o processo de combustão que gera radicais livres.
- c) aderir à membrana das mitocôndrias, interferindo no mecanismo de formação desses radicais livres.
- d) inibir as reações em cadeia utilizadas no metabolismo celular para geração dos radicais.
- e) induzir a adaptação do organismo em resposta à geração desses radicais.

70. (Enem) Para explicar a absorção de nutrientes, bem como a função das microvilosidades das membranas das células que revestem as paredes internas do intestino delgado, um estudante realizou o seguinte experimento:

Colocou 200 ml de água em dois recipientes. No primeiro recipiente, mergulhou, por 5 segundos, um pedaço de papel liso, como na FIGURA 1; no segundo recipiente, fez o mesmo com um pedaço de papel com dobras simulando as microvilosidades, conforme FIGURA 2. Os dados obtidos foram: a quantidade de água absorvida pelo papel liso foi de 8 ml enquanto pelo papel dobrado foi de 12 ml



FIGURA 1

FIGURA 2

Com base nos dados obtidos, infere-se que a função das microvilosidades intestinais com relação à absorção de nutrientes pelas células das paredes internas do intestino é a de

- manter o volume de absorção.
- aumentar a superfície de absorção.
- diminuir a velocidade de absorção.
- aumentar o tempo de absorção.
- manter a seletividade na absorção.

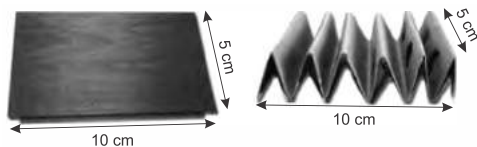
71. (Enem 2ª aplicação) Segundo Jeffrey M. Smith, pesquisador de um laboratório que faz análises de organismos geneticamente modificados, após a introdução da soja transgênica no Reino Unido, aumentaram em 50% os casos de alergias. “O gene que é colocado na soja cria uma proteína nova que até então não existia na alimentação humana, a qual poderia ser potencialmente alergênica”, explica o pesquisador.

Considerando-se as informações do texto, os grãos transgênicos que podem causar alergias aos indivíduos que irão consumi-los são aqueles que apresentam, em sua composição, proteínas

- que podem ser reconhecidas como antigênicas pelo sistema imunológico desses consumidores.
- que não são reconhecidas pelos anticorpos produzidos pelo sistema imunológico desses consumidores.
- com estrutura primária idêntica às já encontradas no sistema sanguíneo desses consumidores.
- com sequência de aminoácidos idêntica às produzidas pelas células brancas do sistema sanguíneo desses consumidores.
- com estrutura quaternária idêntica à dos anticorpos produzidos pelo sistema imunológico desses consumidores.

72. (Enem PPL) Ao invés de se preocuparem com a questão de serem os vírus seres vivos ou não, os biólogos moleculares se interessam em observar o modo pelo qual eles desvirtuam, em seu próprio benefício, o funcionamento de uma célula, desencadeando doenças. Ao infectar uma célula, o

vírus perde seu invólucro e leva o sistema de duplicação do material genético da célula a reproduzir seu próprio ácido nucléico e a produzir proteínas virais.

Considerando-se as características fisiológicas do vírus, infere-se que

- o organismo por ele infectado é um animal.
- o material genético do vírus é DNA.
- o hospedeiro morrerá logo após a infecção.
- o vírus pode existir, também, na forma de vida livre.
- seu material genético altera o metabolismo da célula hospedeira.

73. (Enem cancelado) Quando adquirimos frutas no comércio, observamos com mais frequência frutas sem ou com poucas sementes. Essas frutas têm grande apelo comercial e são preferidas por uma parcela cada vez maior da população. Em plantas que normalmente são diploides, isto é, apresentam dois cromossomos de cada par, uma das maneiras de produzir frutas sem sementes é gerar plantas com uma ploidia diferente de dois, geralmente triploide. Uma das técnicas de produção dessas plantas triploides é a geração de uma planta tetraploide (com 4 conjuntos de cromossomos), que produz gametas diploides e promove a reprodução dessa planta com uma planta diploide normal.

A planta triploide oriunda desse cruzamento apresentará uma grande dificuldade de gerar gametas viáveis, pois como a segregação dos cromossomos homólogos na meiose I é aleatória e independente, espera-se que

- os gametas gerados sejam diploides.
- as cromátides irmãs sejam separadas ao final desse evento.
- o número de cromossomos encontrados no gameta seja 23.
- um cromossomo de cada par seja direcionado para uma célula filha.
- um gameta raramente terá o número correto de cromossomos da espécie.

74. (Enem) Os seres vivos apresentam diferentes ciclos de vida, caracterizados pelas fases nas quais gametas são produzidos e pelos processos reprodutivos que resultam na geração de novos indivíduos.

Considerando-se um modelo simplificado padrão para geração de indivíduos viáveis, a alternativa que corresponde ao observado em seres humanos é:

a)

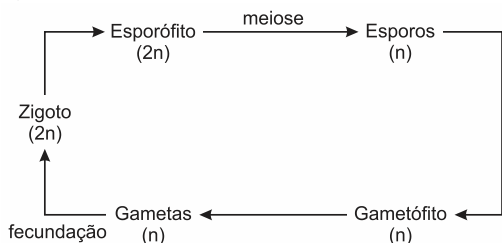

b)

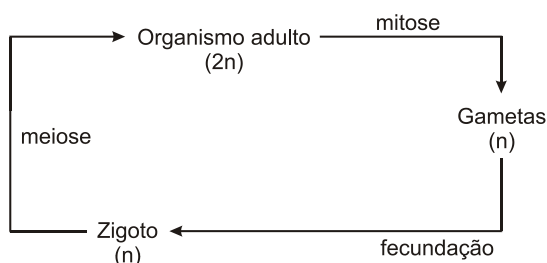

c)

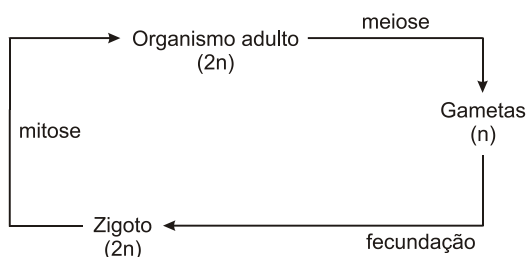

d)

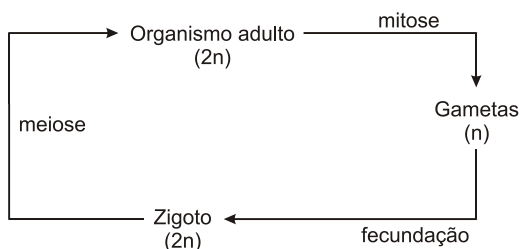

e)

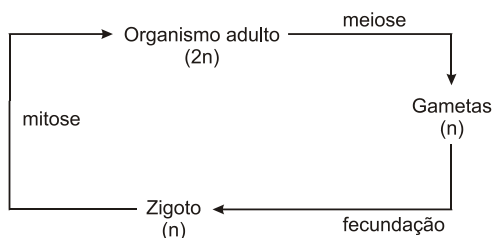

75. (Enem cancelado) Anemia Falciforme é uma das doenças hereditárias mais prevalentes no Brasil, sobretudo nas regiões que receberam maciços contingentes de escravos africanos. É uma alteração genética, caracterizada por um tipo de hemoglobina mutante designada por hemoglobina **S**. Indivíduos com essa doença apresentam eritrócitos com formato de foice, daí o seu nome. Se uma pessoa recebe um gene do pai e outro da mãe para produzir a hemoglobina **S** ela nasce com um par de genes **SS** e assim terá a Anemia Falciforme. Se receber de um dos pais o gene para hemoglobina **S** e do outro o gene para hemoglobina **A** ela não terá doença, apenas o Traço Falciforme (**AS**), e não precisará de tratamento especializado. Entretanto, deverá saber que se vier a ter filhos com uma pessoa que também herdou o traço, eles poderão desenvolver a doença.

Dois casais, ambos membros heterozigotos do tipo **AS** para o gene da hemoglobina, querem ter um filho cada. Dado que um casal é composto por pessoas negras e o outro por pessoas brancas, a probabilidade de ambos os casais terem filhos (um para cada casal) com Anemia Falciforme é igual a

- a) 5,05%. b) 6,25%. c) 10,25%.
d) 18,05%. e) 25,00%.

76. (Enem PPL) Começam a ser descritas as primeiras modificações duradouras na estrutura molecular dos genes, causadas por influências sociais e estímulos do ambiente. Algumas delas estão relacionadas ao eixo hipotálamo-hipófise-adrenal, eixo fisiológico hormonal responsável pelo controle do estresse, que está preservado em toda escala evolutiva nos vertebrados.

Durante o estresse, quando esse eixo é ativado, a glândula adrenal libera glicocorticoides, que são hormônios responsáveis pelos efeitos do estresse no organismo. Há diversas comprovações científicas de ratas que lambem, estimulam e amamentam a ninhada durante o período neonatal e, com esse comportamento, propiciam que os filhotes, na fase adulta, respondam com menos sinais de ansiedade a situações de estresse, e que repitam, com suas crias, cuidados semelhantes aos recebidos na fase neonatal. Isso é possível graças a comportamentos maternos que induzem alterações moleculares em genes que são responsáveis pela expressão de receptores cerebrais para glicocorticoides dos filhotes, podendo

diminuir a sensibilidade ou o número desses receptores.

De acordo com essas informações, é correto concluir que filhotes expostos à atenção maternal na fase neonatal apresentam

- menor ansiedade, pois aprenderam com as mães, durante o período neonatal, a enfrentar situações de estresse.
- maior sensibilidade da adrenal em situações de estresse, o que acarreta maior liberação de glicocorticoides.
- menor número de receptores cerebrais para glicocorticoides na fase adulta, o que permite uma resposta com menos sinais de ansiedade a uma situação de estresse.
- receptores de glicocorticoides mais eficientes ao interagirem com os hormônios do estresse, promovendo uma resposta mais pronunciada frente ao estímulo estressor.
- maior resposta do eixo hipotálamo-hipófise-adrenal em situações de estresse, liberando maior quantidade de glicocorticoides, o que faz aumentar a ansiedade.

77. (Enem) A figura seguinte representa um modelo de transmissão da informação genética nos sistemas biológicos. No fim do processo, que inclui a replicação, a transcrição e a tradução, há três formas proteicas diferentes denominadas *a*, *b* e *c*.



Depreende-se do modelo que

- a única molécula que participa da produção de proteínas é o DNA.
- o fluxo de informação genética, nos sistemas biológicos, é unidirecional.
- as fontes de informação ativas durante o processo de transcrição são as proteínas.
- é possível obter diferentes variantes proteicas a partir de um mesmo produto de transcrição.
- a molécula de DNA possui forma circular e as demais moléculas possuem forma de fita simples linearizadas.

78. (Enem PPL) Pesquisador do Instituto Pasteur, Louis Calmette desenvolveu um soro contra picada de cobras najas do sudeste asiático, fabricado na França,

desde 1894. Pouco depois, o mineiro Vital Brazil pesquisou soros específicos para jararaca e cascavel junto à equipe do recém-criado Instituto Butantan. O valor científico de suas descobertas difundiu-se apenas em 1915, quando o soro antiveneno da *Crotalus terrificus* foi aplicado em um funcionário do zoológico de Nova Iorque, picado por *Crotalus atrox* do Texas. O fato foi noticiado e comentado nos jornais da época. Pelo relato de Vital Brazil, ficamos sabendo que o permanganato de potássio e o soro Calmette já haviam sido empregados, sem que o estado do doente se modificasse para melhor. A ação do soro específico não se fez esperar: seis horas após a sua aplicação, o doente começou a melhorar, e, 12 horas depois, era considerado livre do perigo.

Como o soro antiveneno de Calmette não funcionou, a surpresa dos cientistas e do público em relação à cura do funcionário deveu-se ao fato de, naquela época, conhecer-se pouco

- o efeito da vacina no processo de cura, ao se combaterem invasores e toxinas.
- a biotecnologia, que teria permitido a identificação das proteínas correspondentes aos genes.
- o uso de antissépticos e calmantes como parte da profilaxia e do tratamento de picada de cobra.
- a atuação dos soros no organismo, que forneceriam anticorpos apropriados para se neutralizar antígenos.
- a taxonomia de Lineu, que era pouco valorizada porque apresentava cascavéis brasileiras e texanas em uma mesma família de serpentes.

79. (Enem simulado) O gráfico a seguir ilustra, de maneira hipotética, o número de casos, ao longo de 20 anos, de uma doença infecciosa e transmissível (linha cheia), própria de uma região tropical específica, transmitida por meio da picada de inseto. A variação na densidade populacional do inseto transmissor, na região considerada, é ilustrada (linha pontilhada). Durante o período apresentado não foram registrados casos dessa doença em outras regiões.

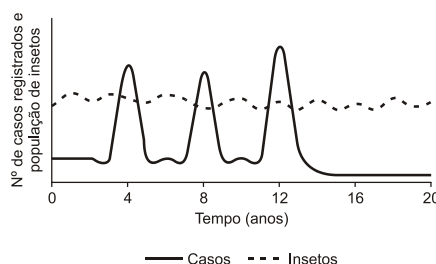

Sabendo que as informações se referem a um caso típico de endemia, com um surto epidêmico a cada quatro anos, percebe-se que no terceiro ciclo houve um aumento do número de casos registrados da doença. Após esse surto foi realizada uma intervenção que controlou essa endemia devido

- a) à população ter se tornado autoimune.
- b) à introdução de predadores do agente transmissor.
- c) à instalação de proteção mecânica nas residências, como telas nas aberturas.
- d) ao desenvolvimento de agentes químicos para erradicação do agente transmissor.
- e) ao desenvolvimento de vacina que ainda não era disponível na época do primeiro surto.

80. (Enem) Em um experimento, preparou-se um conjunto de plantas por técnica de clonagem a partir de uma planta original que apresentava folhas verdes. Esse conjunto foi dividido em dois grupos, que foram tratados de maneira idêntica, com exceção das condições de iluminação, sendo um grupo exposto a ciclos de iluminação solar natural e outro mantido no escuro. Após alguns dias, observou-se que o grupo exposto à luz apresentava folhas verdes como a planta original e o grupo cultivado no escuro apresentava folhas amareladas.

Ao final do experimento, os dois grupos de plantas apresentaram

- a) os genótipos e os fenótipos idênticos.
- b) os genótipos idênticos e os fenótipos diferentes.
- c) diferenças nos genótipos e fenótipos.
- d) o mesmo fenótipo e apenas dois genótipos diferentes.
- e) o mesmo fenótipo e grande variedade de genótipos.

81. (Enem) Uma vítima de acidente de carro foi encontrada carbonizada devido a uma explosão. Índícios, como certos adereços de metal usados pela vítima, sugerem que a mesma seja filha de um determinado casal. Uma equipe policial de perícia teve acesso ao material biológico carbonizado da vítima, reduzido, praticamente, a fragmentos de ossos. Sabe-se que é possível obter DNA em condições para análise genética de parte do tecido interno de ossos. Os peritos necessitam escolher, entre cromossomos autossômicos, cromossomos sexuais (X e Y) ou DNAm (DNA mitocondrial), a melhor opção para identificação do parentesco da vítima com o referido casal.

Sabe-se que, entre outros aspectos, o número de cópias de um mesmo cromossomo por célula maximiza a chance de se obter moléculas não degradadas pelo calor da explosão.

Com base nessas informações e tendo em vista os diferentes padrões de herança de cada fonte de DNA citada, a melhor opção para a perícia seria a utilização

- a) do DNAm, transmitido ao longo da linhagem materna, pois, em cada célula humana, há várias cópias dessa molécula.
- b) do cromossomo X, pois a vítima herdou duas cópias desse cromossomo, estando assim em número superior aos demais.
- c) do cromossomo autossômico, pois esse cromossomo apresenta maior quantidade de material genético quando comparado aos nucleares, como, por exemplo, o DNAm.
- d) do cromossomo Y, pois, em condições normais, este é transmitido integralmente do pai para toda a prole e está presente em duas cópias em células de indivíduos do sexo feminino.
- e) de marcadores genéticos em cromossomos autossômicos, pois estes, além de serem transmitidos pelo pai e pela mãe, estão presentes em 44 cópias por célula, e os demais, em apenas uma.

82. (Enem PPL) A ideia de que uma pequena população de células-tronco malignas pode causar câncer não é exatamente nova. As primeiras pesquisas com células-tronco, nas décadas de 50 e 60 do século passado, tiveram início justamente em tumores.

As células capazes de gerarem tumores se parecem com as células-tronco em vários aspectos. Entre esses aspectos, inclui-se a capacidade de

- a) alta especialização.
- b) matar as células vitais circundantes.
- c) originar vários outros tipos de tecido.
- d) proliferação lenta, o que está relacionado à longevidade da célula.
- e) proliferação agressiva, que faz com que invadam outros tecidos distantes do órgão original.

83. (Enem) Durante muito tempo, os cientistas acreditaram que variações anatômicas entre os animais fossem consequência de diferenças significativas entre seus genomas. Porém, os projetos de sequenciamento de genoma revelaram o contrário. Hoje, sabe-se que 99% do genoma de um camundongo é igual ao do homem, apesar das notáveis diferenças

entre eles. Sabe-se também que os genes ocupam apenas cerca de 1,5% do DNA e que menos de 10% dos genes codificam proteínas que atuam na construção e na definição das formas do corpo. O restante, possivelmente, constitui DNA não-codificante. Como explicar, então, as diferenças fenotípicas entre as diversas espécies animais? A resposta pode estar na região não-codificante do DNA.

A região não-codificante do DNA pode ser responsável pelas diferenças marcantes no fenótipo porque contém

- as sequências de DNA que codificam proteínas responsáveis pela definição das formas do corpo.
- uma enzima que sintetiza proteínas a partir da sequência de aminoácidos que formam o gene.
- centenas de aminoácidos que compõem a maioria de nossas proteínas.
- informações que, apesar de não serem traduzidas em sequências de aminoácidos, interferem no fenótipo.
- os genes associados à formação de estruturas similares às de outras espécies.

84. (Enem) A identificação da estrutura do DNA foi fundamental para compreender seu papel na continuidade da vida. Na década de 1950, um estudo pioneiro determinou a proporção das bases nitrogenadas que compõem moléculas de DNA de várias espécies.

Exemplos de materiais analisados	BASES NITROGENADAS			
	ADENINA	GUANINA	CITOSINA	TIMINA
Esp ermatozóide humano	30,7%	19,3%	18,8%	31,2%
Fígado humano	30,4%	19,5%	19,9%	30,2%
Medula óssea de rato	28,6%	21,4%	21,5%	28,5%
Esp ermatozóide de ouriço-do-mar	32,8%	17,7%	18,4%	32,1%
Plântulas de trigo	27,9%	21,8%	22,7%	27,6%
Bactéria <i>E. coli</i>	26,1%	24,8%	23,9%	25,1%

A comparação das proporções permitiu concluir que ocorre emparelhamento entre as bases nitrogenadas e que elas formam

- pares de mesmo tipo em todas as espécies, evidenciando a universalidade da estrutura do DNA.
- pares diferentes de acordo com a espécie considerada, o que garante a diversidade da vida.
- pares diferentes em diferentes células de uma espécie, como resultado da diferenciação celular.
- pares específicos apenas nos gametas, pois essas células são responsáveis pela perpetuação das espécies.
- pares específicos somente nas bactérias, pois esses organismos são formados por uma única célula.

85. (Enem) Quando o corpo humano é invadido por elementos estranhos, o sistema imunológico reage. No entanto, muitas vezes o ataque é tão rápido que pode levar a pessoa à morte. A vacinação permite ao organismo preparar sua defesa com antecedência. Mas, se existe suspeita de mal já instalado, é recomendável o uso do soro, que combate de imediato os elementos estranhos, enquanto o sistema imunológico se mobiliza para entrar em ação.

Considerando essas informações, o soro específico deve ser usado quando

- um idoso deseja se proteger contra gripe.
- uma criança for picada por cobra peçonhenta.
- um bebê deve ser imunizado contra poliomielite.
- uma cidade quer prevenir uma epidemia de sarampo.
- uma pessoa vai viajar para região onde existe febre amarela.

86. (Enem) A variação da quantidade de anticorpos específicos foi medida por meio de uma experiência controlada, em duas crianças durante um certo período de tempo. Para a imunização de cada uma das crianças foram utilizados dois procedimentos diferentes:

Criança I: aplicação de soro imune

Criança II: vacinação.

O gráfico que melhor representa as taxas de variação da quantidade de anticorpos nas crianças I e II é:

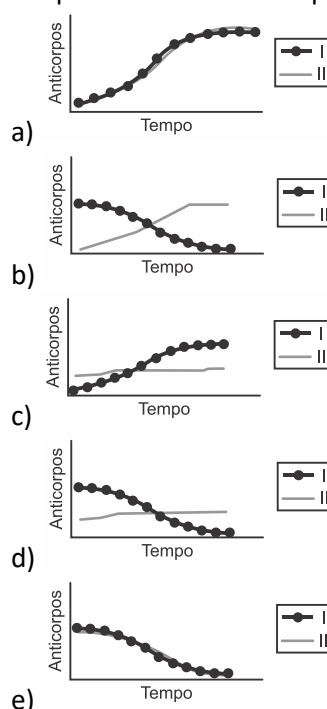

TEXTO PARA A PRÓXIMA QUESTÃO:

A sequência a seguir indica de maneira simplificada os passos seguidos por um grupo de cientistas para a clonagem de uma vaca:

- I. Retirou-se um óvulo da vaca Z. O núcleo foi desprezado, obtendo-se um óvulo anucleado.
- II. Retirou-se uma célula da glândula mamária da vaca W. O núcleo foi isolado e conservado, desprezando-se o resto da célula.
- III. O núcleo da célula da glândula mamária foi introduzido no óvulo anucleado. A célula reconstituída foi estimulada para entrar em divisão.
- IV. Após algumas divisões, o embrião foi implantado no útero de uma terceira vaca Y, mãe de aluguel. O embrião se desenvolveu e deu origem ao clone.

87. (Enem) Considerando-se que os animais Z, W e Y não têm parentesco, pode-se afirmar que o animal resultante da clonagem tem as características genéticas da vaca.

- a) Z, apenas
- b) W, apenas
- c) Y, apenas
- d) Z e da W, apenas
- e) Z, W e Y

TEXTO PARA AS PRÓXIMAS 2 QUESTÕES:

João ficou intrigado com a grande quantidade de notícias envolvendo DNA: clonagem da ovelha Dolly, terapia gênica, testes de paternidade, engenharia genética, etc. Para conseguir entender as notícias, estudou a estrutura da molécula de DNA e seu funcionamento e analisou os dados do quadro a seguir.

I	<u>ATCCGGATGCTT</u> <u>TAGGCCTACGAA</u>
II	<u>ATCCGGATGCTT</u> ↓ <u>UAGGCCUACGAA</u>
III	<u>UAGGCCUACGAA</u> ↓ Metionina Alanina Leucina Glutamato
IV	Bases nitrogenadas: A = Adenina T = Timina C = Citosina G = Guanina U = Uracila

Interbits®

88. (Enem) Analisando-se o DNA de um animal, detectou-se que 40% de suas bases nitrogenadas eram constituídas por Adenina. Relacionando esse valor com o emparelhamento específico das bases, os valores encontrados para as outras bases nitrogenadas foram:

- a) T = 40%; C = 20%; G = 40%
- b) T = 10%; C = 10%; G = 40%
- c) T = 10%; C = 40%; G = 10%
- d) T = 40%; C = 10%; G = 10%
- e) T = 40%; C = 60%; G = 60%

89. (Enem) Em I está representado o trecho de uma molécula de DNA. Observando o quadro, pode-se concluir que:

- a) a molécula de DNA é formada por 2 cadeias caracterizadas por sequências de bases nitrogenadas.
- b) na molécula de DNA, podem existir diferentes tipos de complementação de bases nitrogenadas.
- c) a quantidade de A presente em uma das cadeias é exatamente igual à quantidade de A da cadeia complementar.
- d) a quantidade de A presente em uma das cadeias é exatamente igual à quantidade de A da cadeia complementar.
- e) no processo de mitose, cada molécula de DNA dá origem a 4 moléculas de DNA exatamente iguais.

Gabarito:

- Resposta da questão 1: [A]
 Resposta da questão 2: [B]
 Resposta da questão 3: ANULADA
 Resposta da questão 4: [D]
 Resposta da questão 5: [B]
 Resposta da questão 6: [E]
 Resposta da questão 7: [A]
 Resposta da questão 8: [E]
 Resposta da questão 9: [C]
 Resposta da questão 10: [C]
 Resposta da questão 11: [B]
 Resposta da questão 12: [C]
 Resposta da questão 13: [B]
 Resposta da questão 14: [E]
 Resposta da questão 15: [B]
 Resposta da questão 16: [C]
 Resposta da questão 17: [D]
 Resposta da questão 18: [E]

Resposta da questão 19: [D]
Resposta da questão 20: [D]
Resposta da questão 21: [A]
Resposta da questão 22: [E]
Resposta da questão 23: [D]
Resposta da questão 24: [D]
Resposta da questão 25: [E]
Resposta da questão 26: [B]
Resposta da questão 27: [A]
Resposta da questão 28: [E]
Resposta da questão 29: [A]
Resposta da questão 30: [E]
Resposta da questão 31: [C]
Resposta da questão 32: [B]
Resposta da questão 33: [C]
Resposta da questão 34: [D]
Resposta da questão 35: [B]
Resposta da questão 36: [B]
Resposta da questão 37: [D]
Resposta da questão 38: [C]
Resposta da questão 39: [E]
Resposta da questão 40: [A]
Resposta da questão 41: [A]
Resposta da questão 42: [A]
Resposta da questão 43: [C]
Resposta da questão 44: [B]
Resposta da questão 45: [C]
Resposta da questão 46: [C]
Resposta da questão 47: [E]

O texto cita a correlação entre mulheres que já tiveram filhos do sexo masculino e a presença de células portadoras do cromossomo Y em seus tecidos. Tal fato contesta o dogma de que todas as células de um indivíduo são provenientes do zigoto.

Resposta da questão 48:[C]

Alelos: f (fenilcetonúria) e F (normalidade)

Pais: Ff x Ff

Filhos: $\frac{1}{4}$ FF; $\frac{1}{2}$ Ff; $\frac{1}{4}$ ff

P(criança $\frac{1}{4}$ ff ou 25%

Resposta da questão 49: [D]
Resposta da questão 50: [E]
Resposta da questão 51: [B]
Resposta da questão 52: [A]
Resposta da questão 53: [C]
Resposta da questão 54: [D]
Resposta da questão 55: [C]
Resposta da questão 56: [B]
Resposta da questão 57: [D]

Resposta da questão 58: [D]
Resposta da questão 59: [E]
Resposta da questão 60: [A]
Resposta da questão 61: [E]
Resposta da questão 62: [D]
Resposta da questão 63: [C]
Resposta da questão 64: [C]
Resposta da questão 65: [D]
Resposta da questão 66: [E]
Resposta da questão 67: [E]
Resposta da questão 68: [E]
Resposta da questão 69: [A]
Resposta da questão 70: [B]
Resposta da questão 71: [A]
Resposta da questão 72: [E]
Resposta da questão 73: [E]
Resposta da questão 74: [C]
Resposta da questão 75: [B]
Resposta da questão 76: [C]
Resposta da questão 77: [D]
Resposta da questão 78: [D]
Resposta da questão 79: [E]
Resposta da questão 80: [B]
Resposta da questão 81: [A]
Resposta da questão 82: [C]
Resposta da questão 83: [D]
Resposta da questão 84: [A]
Resposta da questão 85: [B]
Resposta da questão 86: [B]
Resposta da questão 87: [B]
Resposta da questão 88: [D]
Resposta da questão 89: [A]

MICROBIOLOGIA & PARASITOLOGIA

1. (Enem PPL) Devido à sua ampla incidência e aos seus efeitos debilitantes, a malária é a doença que mais contribui para o sofrimento da população humana da Região Amazônica. Além de reduzir os esforços das pessoas para desenvolverem seus recursos econômicos, capacidade produtiva e melhorarem suas condições de vida, prejudica a saúde da população e o desenvolvimento socioeconômico da região.

Essa doença constitui um sério problema socioeconômico para a região citada porque provoca

a) alterações neurológicas, que causam crises epiléticas, tornando o doente incapacitado para o trabalho.

b) diarreias agudas e explosivas, que fazem com que o doente fique vários dias impossibilitado de trabalhar.

c) febres constantes e intermitentes associadas à fadiga e dores de cabeça, que afastam o doente de suas atividades.

d) imunossupressão, que impossibilita o doente de entrar em contato com outras pessoas sem o uso de máscaras e luvas.

e) infecção viral contagiosa, que faz com que o doente precise de isolamento para evitar transmissão para outras pessoas.

2. (Enem) A utilização de extratos de origem natural tem recebido a atenção de pesquisadores em todo o mundo, principalmente nos países em desenvolvimento que são altamente acometidos por doenças infecciosas e parasitárias. Um bom exemplo dessa utilização são os produtos de origem botânica que combatem insetos.

O uso desses produtos pode auxiliar no controle da

a) esquistossomose.

b) leptospirose.

c) leishmaniose.

d) hanseníase.

e) aids.

3. (Enem PPL) Nem sempre é seguro colocar vírus inteiros numa vacina. Alguns são tão perigosos que os

cientistas preferem usar só um de seus genes – aquele que fabrica o antígeno, proteína que é reconhecida pelas células de defesa. Uma dessas vacinas de alta tecnologia é a anti-hepatite B. Um gene do vírus é emendado ao DNA de um fungo inofensivo, que passa, então, a produzir uma substância que é injetada no corpo humano.

A função dessa substância, produzida pelo fungo, no organismo humano é

a) neutralizar proteínas virais.

b) interromper a ação das toxinas.

c) ligar-se ao patógeno já instalado.

d) reconhecer substâncias estranhas.

e) desencadear a produção de anticorpos.

4. (Enem PPL)



Almanaque do Biotônico, 1935. Disponível em: www.miniweb.com.br. Acesso em: 22 abr. 2011 (adaptado).

O rótulo do produto descreve características de uma doença que pode ser prevenida com o(a)

a) uso de calçados.

b) aplicação de inseticida.

c) utilização de mosquiteiros.

d) eliminação de água parada.

e) substituição de casas de barro por de alvenaria.

5. (Enem 2ª aplicação) A sombra do cedro vem se encostar no cocho. Primo Ribeiro levantou os ombros; começa a tremer. Com muito atraso. Mas ele tem no baço duas colmeias de bichinhos maldosos, que não se misturam, soltando enxames no sangue em dias alternados. E assim nunca precisa de passar um dia sem tremer.

O texto de João Guimarães Rosa descreve as manifestações das crises paroxísticas da malária em seu personagem. Essas se caracterizam por febre alta, calafrios, sudorese intensa e tremores, com intervalos

de 48 h ou 72 h, dependendo da espécie de *Plasmodium*.

Essas crises periódicas ocorrem em razão da

- lise das hemácias, liberando merozoítos e substâncias denominadas hemozoínas.
- invasão das hemácias por merozoítos com maturação até a forma esquizonte.
- reprodução assexuada dos esporozoítos no fígado do indivíduo infectado.
- liberação de merozoítos dos hepatócitos para a corrente sanguínea.
- formação de gametócitos dentro das hemácias.

6. (Enem PPL) Um gel vaginal poderá ser um recurso para as mulheres na prevenção contra a aids. Esse produto tem como princípio ativo um composto que inibe a transcriptase reversa viral.

Essa ação inibidora é importante, pois a referida enzima

- corta a dupla hélice do DNA, produzindo um molde para o RNA viral.
- produz moléculas de DNA viral que vão infectar células sadias.
- polimeriza molécula de DNA, tendo como molde o RNA viral.
- promove a entrada do vírus da aids nos linfócitos T.
- sintetiza os nucleotídeos que compõem o DNA viral.

7. (Enem PPL) No ano de 2009, registrou-se um surto global de gripe causada por um variante do vírus *Influenza A*, designada H1N1. A Organização Mundial de Saúde (OMS) solicitou que os países intensificassem seus programas de prevenção para que não houvesse uma propagação da doença. Uma das ações mais importantes recomendadas pela OMS era a higienização adequada das mãos, especialmente após tossir e espirrar.

A ação recomendada pela OMS tinha como objetivo

- reduzir a reprodução viral.
- impedir a penetração do vírus pela pele.
- reduzir o processo de autoinfecção viral.
- reduzir a transmissão do vírus no ambiente.
- impedir a seleção natural de vírus resistentes.

8. (Enem PPL) O movimento pelo saneamento do Brasil, desencadeado durante a Primeira República, colocou em evidência as precárias condições de saúde das populações rurais. A origem e trajetória desse movimento estiveram diretamente relacionadas à

história da doença de Chagas. A intervenção ambiental considerada fundamental para a prevenção dessa doença é a

- limpeza de terrenos baldios, com a retirada de matéria orgânica em decomposição.
- construção de unidades de saúde, com atendimento mais eficiente aos indivíduos infectados.
- melhoria das condições de habitação, com redução de insetos no ambiente domiciliar e peridomiciliar.
- construção de estradas e rodovias, com garantias de melhor acesso da população rural ao sistema de saúde.
- limpeza do ambiente domiciliar e peridomiciliar, com retirada de entulhos e recipientes que possam acumular água.

9. (Enem PPL) Dupla humilhação destas lombrigas, humilhação de confessá-las a Dr. Alexandre, sério, perante irmãos que se divertem com tua fauna intestinal em perversas indagações: “Você vai ao circo assim mesmo? Vai levando suas lombrigas? Elas também pagam entrada, se não podem ver o espetáculo? E se, ouvindo lá de dentro, as gabarolas do palhaço, vão querer sair para fora, hem? Como é que você se arranja?” O que é pior: mínimo verme, quinze centímetros modestos, não mais — vermezinho idiota — enquanto Zé, rival na escola, na queda de braço, em tudo, se gabando mostra no vidro o novelo comprovador de seu justo gabo orgulhoso: ele expeliu, entre ohs! e ahs! de agudo pasmo familiar, formidável tênia porcina: a solitária de três metros.

O texto de Carlos Drummond de Andrade aborda duas parasitoses intestinais que podem afetar a saúde humana. Com relação às tênias, mais especificamente, a *Taenia solium*, considera-se que elas podem parasitar o homem na ocasião em que ele come carne de

- peixe mal-assada.
- frango mal-assada.
- porco mal-assada.
- boi mal-assada.
- carneiro mal-assada.

10. (Enem) Durante as estações chuvosas, aumentam no Brasil as campanhas de prevenção à dengue, que têm como objetivo a redução da proliferação do mosquito *Aedes aegypti*, transmissor do vírus da dengue. Que proposta preventiva poderia ser efetivada para diminuir a reprodução desse mosquito?

- a) Colocação de telas nas portas e janelas, pois o mosquito necessita de ambientes cobertos e fechados para a sua reprodução.
- b) Substituição das casas de barro por casas de alvenaria, haja vista que o mosquito se reproduz na parede das casas de barro.
- c) Remoção dos recipientes que possam acumular água, porque as larvas do mosquito se desenvolvem nesse meio.
- d) Higienização adequada de alimentos, visto que as larvas do mosquito se desenvolvem nesse tipo de substrato.
- e) Colocação de filtros de água nas casas, visto que a reprodução do mosquito acontece em águas contaminadas.

11. (Enem PPL) Um grupo internacional de cientistas achou um modo de “tapar o nariz” do mosquito do gênero *Anopheles*. As asas são necessárias porque o inseto fareja suas vítimas usando as antenas. Os cientistas descobriram como ocorre a captação de cheiros pelas antenas e listaram algumas substâncias capazes de bloquear a detecção de odores que os mosquitos reconhecem. Essa descoberta possibilita, por exemplo, a criação de um repelente muito mais preciso contra o inseto.

Se a descoberta descrita no texto for extensiva a outros insetos, pode ajudar a combater algumas doenças no Brasil, como, por exemplo,

- a) dengue, febre amarela, doença de Chagas e leptospirose.
- b) malária, meningite, peste bubônica e doença de Chagas.
- c) doença de Chagas, dengue, febre amarela e leishmaniose.
- d) dengue, cólera, lepra e peste bubônica.
- e) malária, dengue, cólera e leptospirose.

12. (Enem PPL) Conhecer o mecanismo de transmissão e disseminação de uma dada enfermidade é de muita importância para fundamentar medidas mais efetivas para o controle da doença. A esquistossomose mansônica, uma doença infecciosa parasitária, é um problema de saúde pública no Brasil. Sua apresentação clínica varia desde a forma assintomática até aquelas extremamente graves. O diagnóstico e o tratamento são relativamente simples, mas a erradicação só é possível com medidas que interrompam o ciclo de vida do

parasita. Com base nas informações do texto, avalie qual das propostas seguintes será eficaz no controle da esquistossomose mansônica e na manutenção da saúde geral da população local:

- a) Eliminar os caramujos de regiões afetadas pela esquistossomose, aplicando substâncias tóxicas na água das lagoas.
- b) Evitar a contaminação de corpos de águas por ovos de esquistossomo, com a construção de instalações sanitárias.
- c) Evitar utilizar água de lagoa de regiões afetadas pela esquistossomose para beber ou para o preparo de alimentos.
- d) Impedir o consumo de carne crua ou mal cozida em regiões afetadas pela esquistossomose.
- e) Impedir o consumo humano de hortaliças regadas com água contaminada por esquistossomo.

13. (Enem 2ª aplicação) A Síndrome da Imunodeficiência Adquirida (AIDS) é a manifestação clínica da infecção pelo vírus HIV, que leva, em média, oito anos para se manifestar. No Brasil, desde a identificação do primeiro caso de AIDS em 1980 até junho de 2007, já foram identificados cerca de 474 mil casos da doença. O país acumulou, aproximadamente, 192 mil óbitos devido à AIDS até junho de 2006, sendo as taxas de mortalidade crescentes até meados da década de 1990 e estabilizando-se em cerca de 11 mil óbitos anuais desde 1998. [...] A partir do ano 2000, essa taxa se estabilizou em cerca de 6,4 óbitos por 100 mil habitantes, sendo esta estabilização mais evidente em São Paulo e no Distrito Federal.

A redução nas taxas de mortalidade devido à AIDS a partir da década de 1990 é decorrente

- a) do aumento do uso de preservativos nas relações sexuais, que torna o vírus HIV menos letal.
- b) da melhoria das condições alimentares dos soropositivos, a qual fortalece o sistema imunológico deles.
- c) do desenvolvimento de drogas que permitem diferentes formas de ação contra o vírus HIV.
- d) das melhorias sanitárias implementadas nos últimos 30 anos, principalmente nas grandes capitais.
- e) das campanhas que estimulam a vacinação contra o vírus e a busca pelos serviços de saúde.

14. (Enem) A vacina, o soro e os antibióticos submetem os organismos a processos biológicos

diferentes. Pessoas que viajam para regiões em que ocorrem altas incidências de febre amarela, de picadas de cobras peçonhentas e de leptospirose e querem evitar ou tratar problemas de saúde relacionados a essas ocorrências devem seguir determinadas orientações.

Ao procurar um posto de saúde, um viajante deveria ser orientado por um médico a tomar preventivamente ou como medida de tratamento

a) antibiótico contra o vírus da febre amarela, soro antiofídico caso seja picado por uma cobra e vacina contra a leptospirose.

b) vacina contra o vírus da febre amarela, soro antiofídico caso seja picado por uma cobra e antibiótico caso entre em contato com a *Leptospira sp.*

c) soro contra o vírus da febre amarela, antibiótico caso seja picado por uma cobra e soro contra toxinas bacterianas.

d) antibiótico ou soro, tanto contra o vírus da febre amarela como para veneno de cobras, e vacina contra a leptospirose.

e) soro antiofídico e antibiótico contra a *Leptospira sp* e vacina contra a febre amarela caso entre em contato com o vírus causador da doença.

15. (Enem simulado) O gráfico a seguir ilustra, de maneira hipotética, o número de casos, ao longo de 20 anos, de uma doença infecciosa e transmissível (linha cheia), própria de uma região tropical específica, transmitida por meio da picada de inseto. A variação na densidade populacional do inseto transmissor, na região considerada, é ilustrada (linha pontilhada). Durante o período apresentado não foram registrados casos dessa doença em outras regiões.

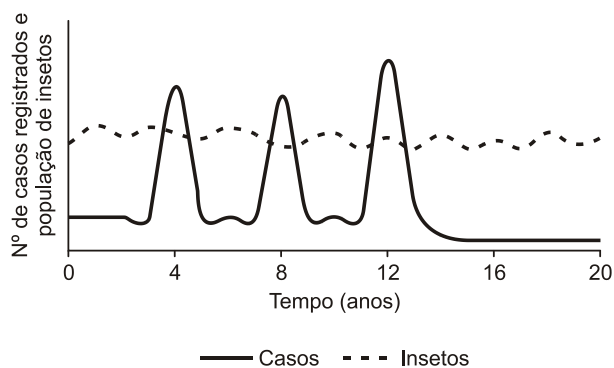

Sabendo que as informações se referem a um caso típico de endemia, com um surto epidêmico a cada quatro anos, percebe-se que no terceiro ciclo houve

um aumento do número de casos registrados da doença. Após esse surto foi realizada uma intervenção que controlou essa endemia devido

a) à população ter se tornado autoimune.

b) à introdução de predadores do agente transmissor.

c) à instalação de proteção mecânica nas residências, como telas nas aberturas.

d) ao desenvolvimento de agentes químicos para erradicação do agente transmissor.

e) ao desenvolvimento de vacina que ainda não era disponível na época do primeiro surto.

16. (Enem) Entre 1975 e 1999, apenas 15 novos produtos foram desenvolvidos para o tratamento da tuberculose e de doenças tropicais, as chamadas doenças negligenciadas. No mesmo período, 179 novas drogas surgiram para atender portadores de doenças cardiovasculares.

Desde 2003, um grande programa articula esforços em pesquisa e desenvolvimento tecnológico de instituições científicas, governamentais e privadas de vários países para reverter esse quadro de modo duradouro e profissional.

Sobre as doenças negligenciadas e o programa internacional, considere as seguintes afirmativas:

I. As doenças negligenciadas, típicas das regiões subdesenvolvidas do planeta, são geralmente associadas à subnutrição e à falta de saneamento básico.

II. As pesquisas sobre as doenças negligenciadas não interessam à indústria farmacêutica porque atingem países em desenvolvimento sendo economicamente pouco atrativas.

III. O programa de combate às doenças negligenciadas endêmicas não interessa ao Brasil porque atende a uma parcela muito pequena da população.

Está correto apenas o que se afirma em:

a) I.

b) II.

c) III.

d) I e II.

e) II e III.

Gabarito:

- Resposta da questão 1: [C]
- Resposta da questão 2: [C]
- Resposta da questão 3: [E]
- Resposta da questão 4: [A]
- Resposta da questão 5: [A]
- Resposta da questão 6: [C]
- Resposta da questão 7: [D]
- Resposta da questão 8: [C]
- Resposta da questão 9: [C]
- Resposta da questão 10: [C]
- Resposta da questão 11: [C]
- Resposta da questão 12 [B]
- Resposta da questão 13: [C]
- Resposta da questão 14: [B]
- Resposta da questão 15: [E]
- Resposta da questão 16: [D]

SERES VIVOS

1. (Enem PPL) As tintas anti-incrustantes impedem que qualquer forma de vida se incruste às superfícies submersas de embarcações no mar. Essas tintas, a partir da década de 1960, apresentavam em sua formulação o composto tributilestanho (TBT), uma das substâncias mais tóxicas produzidas pelo homem, que se acumula na cadeia alimentar, afetando principalmente os moluscos. No quadro estão apresentadas cinco cadeias alimentares contendo moluscos. Considere que a concentração de TBT no início da cadeia é a mesma.

Cadeia alimentar	
1	alga → mexilhão → estrela-do-mar → lagosta → peixe menor → peixe maior
2	alga → microcrustáceo → anêmona-do-mar → caracol marinho → caranguejo → ave aquática
3	alga → hidromedusa → ostra → estrela-do-mar → peixe → tubarão
4	cianobactéria → larva de equinodermo → camarão → lagosta → lula → homem
5	cianobactéria → protozoário → esponja → estrela-do-mar → peixe → polvo

Espera-se encontrar maior concentração de TBT no molusco da cadeia

- 1.
- 2.
- 3.
- 4.
- 5.

2. (Enem digital) Nas últimas décadas vários países, inclusive o Brasil, têm testemunhado uma grande proliferação de bactérias patogênicas, envolvidas em uma variedade de doenças e que apresentam resistência a múltiplos antibióticos. Atualmente têm se destacado as superbactérias que acumularam vários genes determinantes de resistência, a ponto de se tornarem resistentes a praticamente todos os antimicrobianos.

Essa resistência tem ocorrido porque os(as)

- bactérias patogênicas se multiplicam de maneira acelerada.
- antibióticos são utilizados pela população de maneira indiscriminada.

c) bactérias possuem plasmídeos que contêm genes relacionados à virulência.

d) bactérias podem ser transmitidas para um indivíduo utilizando várias estratégias.

e) serviços de saúde precários constituem importantes focos de bactérias patogênicas.

3. (Enem PPL) Devido à sua ampla incidência e aos seus efeitos debilitantes, a malária é a doença que mais contribui para o sofrimento da população humana da Região Amazônica. Além de reduzir os esforços das pessoas para desenvolverem seus recursos econômicos, capacidade produtiva e melhorarem suas condições de vida, prejudica a saúde da população e o desenvolvimento socioeconômico da região.

Essa doença constitui um sério problema socioeconômico para a região citada porque provoca

a) alterações neurológicas, que causam crises epiléticas, tornando o doente incapacitado para o trabalho.

b) diarreias agudas e explosivas, que fazem com que o doente fique vários dias impossibilitado de trabalhar.

c) febres constantes e intermitentes associadas à fadiga e dores de cabeça, que afastam o doente de suas atividades.

d) imunossupressão, que impossibilita o doente de entrar em contato com outras pessoas sem o uso de máscaras e luvas.

e) infecção viral contagiosa, que faz com que o doente precise de isolamento para evitar transmissão para outras pessoas.

4. (Enem) Aranhas, escorpiões, carrapatos e ácaros são representantes da classe dos Aracnídeos. Esses animais são terrestres em sua grande maioria e ocupam os mais variados habitats, tais como montanhas altas, pântanos, desertos e solos arenosos. Podem ter sido os primeiros representantes do filo Arthropoda a habitar a terra seca.

A característica que justifica o sucesso adaptativo desse grupo na ocupação do ambiente terrestre é a presença de

a) quelíceras e pedipalpos que coordenam o movimento corporal.

b) excreção de ácido úrico que confere estabilidade ao pH corporal.

c) exoesqueleto constituído de quitina que auxilia no controle hídrico corporal.

- d) circulação sanguínea aberta que impede a desidratação dos tecidos corporais.
- e) sistema nervoso ganglionar que promove a coordenação central do movimento corporal.

5. (Enem PPL) Algumas espécies de tubarões, como o tubarão-branco e o tubarão-martelo, são superpredadores da cadeia alimentar subaquática. Seus órgãos dos sentidos são especialmente adaptados para a localização de presas até mesmo a quilômetros de distância. Pesquisadores americanos, trabalhando com tubarões do gênero *Squalus*, verificaram que a capacidade de detecção e captura de presas por esses indivíduos é diminuída quando eles se encontram expostos a campos magnéticos gerados artificialmente na água.

Considerando-se os órgãos dos sentidos típicos desses animais, que tipo de receptor foi afetado no experimento?

- a) Fotorreceptor.
- b) Mecanorreceptor.
- c) Eletorreceptor.
- d) Termorreceptor.
- e) Quimiorreceptor.

6. (Enem) Grupos de proteção ao meio ambiente conseguem resgatar muitas aves aquáticas vítimas de vazamentos de petróleo. Essas aves são lavadas com água e detergente neutro para a retirada completa do óleo de seu corpo e, posteriormente, são aquecidas, medicadas, desintoxicadas e alimentadas. Mesmo após esses cuidados, o retorno ao ambiente não pode ser imediato, pois elas precisam recuperar a capacidade de flutuação.

Para flutuar, essas aves precisam

- a) recuperar o tônus muscular.
- b) restaurar a massa corporal.
- c) substituir as penas danificadas.
- d) restabelecer a capacidade de homeotermia.
- e) refazer a camada de cera impermeabilizante das penas.

7. (Enem digital) Alterações no genoma podem ser ocasionadas por falhas nos mecanismos de cópia e manutenção do DNA, que ocorrem aleatoriamente. Assim, a cada ciclo de replicação do DNA, existe uma taxa de erro mais ou menos constante de troca de nucleotídeos, independente da espécie. Partindo-se desses pressupostos, foi construída uma árvore

filogenética de alguns mamíferos, conforme a figura, na qual o comprimento da linha horizontal é proporcional ao tempo de surgimento da espécie a partir de seu ancestral mais próximo.

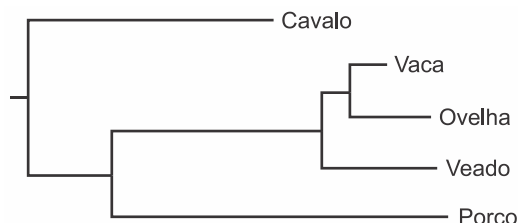

ALBERTS, B. et al, *Biologia molecular da célula*, Nova York: Garland Publisher, 2008.

Qual espécie é geneticamente mais semelhante ao seu ancestral mais próximo?

- a) Cavalo b) Ovelha c) Veado
- d) Porco e) Vaca

8. (Enem PPL) Um anatomista vegetal, examinando os tecidos de uma espécie de angiosperma, evidenciou a presença de:

- I. epiderme com cutícula fina;
- II. aerênquima bem desenvolvido;
- III. feixes vasculares pouco desenvolvidos;
- IV. estômatos na face superior das folhas.

Em que local pode ser encontrado esse vegetal?

- a) Em uma restinga, ambiente com solo arenoso e alta luminosidade.
- b) Em um ambiente aquático, onde há grande disponibilidade hídrica.
- c) No cerrado, ambiente com solo pobre em nutrientes e sujeito a queimadas.
- d) Em uma floresta, ambiente com boa disponibilidade hídrica e rica diversidade.
- e) Em um afloramento rochoso, ambiente com pouco solo e muita luminosidade.

9. (Enem PPL) A irradiação e o sucesso evolutivo das angiospermas estão associados à ação de animais que atuam na polinização de suas flores, principalmente os insetos. Nessa relação, os insetos foram e ainda são beneficiados com alimento.

Para as angiospermas, essa coevolução foi vantajosa por

- a) reduzir a ação dos herbívoros.
- b) reduzir a competição interespecífica.
- c) aumentar sua variabilidade genética.
- d) aumentar a produção de grãos de pólen.
- e) aumentar a independência da água para reprodução.

10. (Enem digital) A ampla diversidade genética é uma característica presente nas plantas fanerógamas, que ocorreu em razão da presença de estruturas reprodutivas que lhes garantiram o sucesso adaptativo. Os insetos contribuem para a manutenção e o aumento da variabilidade genética, ao transportarem diretamente para o órgão reprodutivo da flor uma importante estrutura desse grupo vegetal. Qual estrutura vegetal carregada pelos insetos está diretamente relacionada ao incremento do referido processo nesse grupo vegetal?

- a) Arquegônio, que protege o embrião multicelular
- b) Broto, que propaga vegetativamente as plantas
- c) Fruto, que garante uma maior eficiência na dispersão
- d) Grão de pólen, que favorece a fecundação cruzada
- e) Semente alada, que favorece a dispersão aérea

11. (Enem digital) Um produtor de morangos notou, no início da manhã, que em alguns pontos das extremidades das folhas dos morangueiros ocorriam gotículas de água. Procurando informação a respeito do fenômeno, o agricultor descobre que isso é também observado em outras plantas herbáceas de pequeno porte.

Esse fenômeno fisiológico ocorre em condições de elevada umidade do ar e

- a) escassez de sais minerais.
- b) abundante suprimento hídrico.
- c) abundante período de transpiração.
- d) ausência de resistência estomática.
- e) ausência de substâncias impermeabilizantes.

12. (Enem PPL) As plantas, em sua fase de crescimento, necessitam de grande quantidade de carbono, sequestrado pela fotossíntese, para a produção de biomassa.

O sequestro de carbono pelas plantas é aumentado

- a) reciclando papel.
- b) mantendo intactas as florestas nativas.
- c) fazendo o replantio das áreas degradadas.
- d) evitando a queima de madeira e de áreas de floresta.
- e) substituindo a madeira de bens duráveis por materiais alternativos.

13. (Enem) Em uma aula sobre metabolismo energético, foi apresentado um experimento clássico realizado por Engelmann. Um recipiente contendo

bactérias aeróbias e uma alga verde filamentosa foi submetido à iluminação de uma fonte de luz, representada pelo microespectro. Após a explicação, um aluno esquematizou na lousa o resultado do referido experimento.

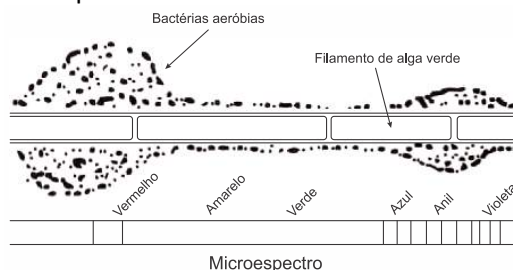

Considerando a figura, a faixa do microespectro em que a alga possui maior taxa de realização fotossintética é a do:

- a) Anil.
- b) Verde.
- c) Violeta.
- d) Amarelo.
- e) Vermelho.

14. (Enem) Na piscicultura, costumam-se usar larvas de *Artemia* (crustáceo) para alimentar larvas de peixes. Ovos de *Artemia* são colocados em garrafas com água salgada e, sob condições ótimas de temperatura, luz e oxigênio, eles eclodem, liberando suas larvas, também conhecidas como náuplios. Para recolher os náuplios, coloca-se uma lâmpada branca fluorescente na boca da garrafa e estes começam a subir em direção ao gargalo.

Esse comportamento das artêmias é chamado de

- a) geotropismo positivo.
- b) fototropismo positivo.
- c) hidrotropismo negativo.
- d) termotropismo negativo.
- e) quimiotropismo negativo.

15. (Enem PPL) O mangue é composto por três tipos de árvores (*Rhizophora mangle* – mangue-bravo ou vermelho, *Avicennia schaueriana* – mangue-seriba, e *Laguncularia racemosa* – mangue-branco). Uma característica morfológica comum aos três tipos de árvores encontradas no mangue está relacionada à pouca disponibilidade de oxigênio encontrado em seu solo.

A característica morfológica de valor adaptativo referenciada no texto é a

- a) ausência de frutos.
- b) ausência de estômatos.
- c) presença de folhas largas.

- d) presença de raízes-escoras.
e) presença de pneumatóforos.

16. (Enem) Durante sua evolução, as plantas apresentaram grande diversidade de características, as quais permitiram sua sobrevivência em diferentes ambientes. Na imagem, cinco dessas características estão indicadas por números.

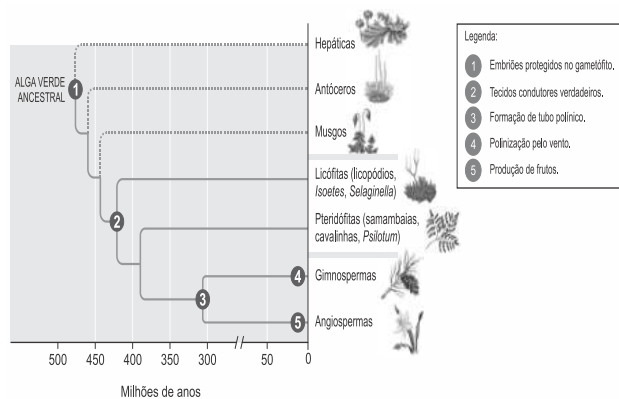

A aquisição evolutiva que permitiu a conquista definitiva do ambiente terrestre pelas plantas está indicada pelo número

- a) 1 b) 2 c) 3 d) 4 e) 5

17. (Enem) A utilização de extratos de origem natural tem recebido a atenção de pesquisadores em todo o mundo, principalmente nos países em desenvolvimento que são altamente acometidos por doenças infecciosas e parasitárias. Um bom exemplo dessa utilização são os produtos de origem botânica que combatem insetos.

O uso desses produtos pode auxiliar no controle da

- a) esquistossomose.
b) leptospirose.
c) leishmaniose.
d) hanseníase.
e) aids.

18. (Enem) Insetos podem apresentar três tipos de desenvolvimento. Um deles, a holometabolia (desenvolvimento completo), é constituído pelas fases de ovo, larva, pupa e adulto sexualmente maduro, que ocupam diversos habitat. Os insetos com holometabolia pertencem às ordens mais numerosas em termos de espécies conhecidas.

Esse tipo de desenvolvimento está relacionado a um maior número de espécies em razão da

- a) proteção na fase de pupa, favorecendo a sobrevivência de adultos férteis.
b) produção de muitos ovos, larvas e pupas, aumentando o número de adultos.
c) exploração de diferentes nichos, evitando a competição entre as fases da vida.
d) ingestão de alimentos em todas as fases de vida, garantindo o surgimento do adulto.
e) utilização do mesmo alimento em todas as fases, otimizando a nutrição do organismo.

19. (Enem PPL) O sucesso adaptativo dos répteis relaciona-se, dentre outros fatores, ao surgimento de um revestimento epidérmico de queratina para economia de água metabólica.

Essa característica seria prejudicial em anfíbios, pois acarretaria problemas

- a) circulatórios, em razão da limitação na força contrátil do coração tricavitário.
b) excretórios, em razão de incapacidade renal de processar níveis elevados de urina.
c) digestivos, em razão da limitação do intestino em absorver alimentos muito diluídos.
d) locomotores, em razão de incapacidade óssea de sustentar um animal mais pesado.
e) respiratórios, em razão da pequena capacidade dos pulmões de realizar trocas gasosas.

20. (Enem PPL) No século XVII, um cientista alemão chamado Jan Baptista van Helmont fez a seguinte experiência para tentar entender como as plantas se nutriam: plantou uma muda de salgueiro que pesava 2,5Kg em um vaso contendo 100Kg de terra seca. Tampou o vaso com uma placa de ferro perfurada para deixar passar água. Molhou diariamente a planta com água da chuva. Após 5 anos, pesou novamente a terra seca e encontrou os mesmos 100Kg enquanto que a planta de salgueiro pesava 80Kg

Os resultados desse experimento permitem confrontar a interpretação equivocada do senso comum de que as plantas

- a) absorvem gás carbônico do ar.
b) usam a luz como fonte de energia.
c) absorvem matéria orgânica do solo.
d) usam a água para constituir seu corpo.
e) produzem oxigênio na presença de luz.

21. (Enem PPL) Do ponto de vista genético, o número de cromossomos é uma característica marcante de cada espécie. A goiabeira (*Psidium guajava L.*), por exemplo, apresenta como padrão específico 22 cromossomos. A organização celular do gametófito feminino (saco embrionário) das flores de Angiospermas é complexa, sendo formada por um conjunto de oito células que, após a fecundação, originarão células com diferentes números cromossômicos. Nesse grupo, as células somáticas são diploides, as gaméticas são haploides e o tecido de reserva da semente é triploide.

Durante o ciclo de vida de uma goiabeira, quantos cromossomos podem ser encontrados, respectivamente, na oosfera, no zigoto e no endosperma?

- a) 22, 22, 23
- b) 11, 22, 33
- c) 22, 44, 33
- d) 11, 22, 44
- e) 11, 22, 22

22. (Enem) A polinização, que viabiliza o transporte do grão de pólen de uma planta até o estigma de outra, pode ser realizada biótica ou abioticamente. Nos processos abióticos, as plantas dependem de fatores como o vento e a água.

A estratégia evolutiva que resulta em polinização mais eficiente quando esta depende do vento é o(a)

- a) diminuição do cálice.
- b) alongamento do ovário.
- c) disponibilização do néctar.
- d) intensificação da cor das pétalas.
- e) aumento do número de estames.

23. (Enem PPL) A fotossíntese é um processo físico-químico realizado por organismos clorofilados. Nos vegetais, é dividido em duas fases complementares: uma responsável pela síntese de ATP e pela redução do NADP⁺ e a outra pela fixação de carbono.

Para que a etapa produtora de ATP e NADPH ocorra, são essenciais

- a) água e oxigênio.
- b) glicose e oxigênio.
- c) radiação luminosa e água.
- d) glicose e radiação luminosa.
- e) oxigênio e dióxido de carbono.

24. (Enem (Libras)) Um pesquisador observou um pássaro alimentando-se dos frutos de uma espécie de arbusto e perguntou-se qual seria o efeito na germinação das sementes do fruto após passarem pelo trato digestório do pássaro. Para responder à pergunta, o pesquisador pensou em desenvolver um experimento de germinação com sementes de diferentes origens.

Para realizar esse experimento, as sementes devem ser coletadas

- a) aleatoriamente do chão da mata.
- b) de redes de coleta embaixo dos arbustos.
- c) diretamente dos frutos de arbustos diferentes.
- d) das fezes dos pássaros de lugares diferentes.
- e) das fezes dos pássaros e dos frutos coletados dos arbustos.

25. (Enem) A classificação biológica proposta por Whittaker permite distinguir cinco grandes linhas evolutivas utilizando, como critérios de classificação, a organização celular e o modo de nutrição. Woese e seus colaboradores, com base na comparação das sequências que codificam o RNA ribossômico dos seres vivos, estabeleceram relações de ancestralidade entre os grupos e concluíram que os procariontes do reino Monera não eram um grupo coeso do ponto de vista evolutivo.

Whittaker (1969) Cinco reinos	Woese (1990) Três domínios
Monera	Archaea
	Eubacteria
Protista	Eukarya
Fungi	
Plantae	
Animalia	

A diferença básica nas classificações citadas é que a mais recente se baseia fundamentalmente em

- a) tipos de células.
- b) aspectos ecológicos.
- c) relações filogenéticas.
- d) propriedades fisiológicas.
- e) características morfológicas.

26. (Enem (Libras)) Surgidos há 370 milhões de anos, os anfíbios apresentam inovações evolutivas que permitiram a eles tornarem-se os primeiros vertebrados a colonizar o ambiente terrestre,

passando apenas parte da vida no meio aquático. Apesar disso, alguns aspectos fisiológicos limitam a sua distribuição; por exemplo, no Brasil existe uma diversidade menor de espécies na Região Sul.

A característica adaptativa que limita a distribuição geográfica desses organismos é a

- a) presença de embriões protegidos por ovos.
- b) ocorrência de metamorfose na fase de girino.
- c) incapacidade de controle interno da temperatura.
- d) excreção de resíduos nitrogenados na forma de ureia.
- e) realização de trocas gasosas por pulmões e tegumento.

27. (Enem (Libras)) No Período Cretáceo, surgiram as angiospermas, caracterizadas pela presença de flores e frutos. Essas características contribuíram para que essas plantas ocupassem rapidamente diversos ambientes em nosso planeta.

Os frutos têm importante papel nessa ocupação porque ajudam a

- a) fertilizar o solo.
- b) dispersar as sementes.
- c) fixar as raízes da nova planta.
- d) nutrir as sementes por longos períodos.
- e) manter as sementes próximas às árvores.

28. (Enem) A Mata Atlântica caracteriza-se por uma grande diversidade de epífitas, como as bromélias. Essas plantas estão adaptadas a esse ecossistema e conseguem captar luz, água e nutrientes mesmo vivendo sobre as árvores.

Disponível em: www.ib.usp.br. Acesso em: 23 fev. 2013 (adaptado).

Essas espécies captam água do(a)

- a) organismo das plantas vizinhas.
- b) solo através de suas longas raízes.
- c) chuva acumulada entre suas folhas.
- d) seiva bruta das plantas hospedeiras.
- e) comunidade que vive em seu interior.

29. (Enem 2ª aplicação) Em uma aula de biologia sobre formação vegetal brasileira, a professora destacou que, em uma região, a flora convive com condições ambientais curiosas. As características dessas plantas não estão relacionadas com a falta de água, mas com as condições do solo, que é pobre em

sais minerais, ácido e rico em alumínio. Além disso, essas plantas possuem adaptações ao fogo.

As características adaptativas das plantas que correspondem à região destacada pela professora são:

- a) Raízes escoras e respiratórias.
- b) Raízes tabulares e folhas largas.
- c) Casca grossa e galhos retorcidos.
- d) Raízes aéreas e perpendiculares ao solo.
- e) Folhas reduzidas ou modificadas em espinhos.

30. (Enem 2ª aplicação) Uma nova estratégia para o controle da dengue foi apresentada durante o Congresso Internacional de Medicina Tropical, no Rio de Janeiro, em 2012. O projeto traz uma abordagem nova e natural para o combate à doença e já está em fase de testes. O objetivo do programa é cessar a transmissão do vírus da dengue pelo *Aedes aegypti*, a partir da introdução da bactéria *Wolbachia* – que é naturalmente encontrada em insetos – nas populações locais de mosquitos. Quando essa bactéria é introduzida no *A. aegypti*, atua como uma “vacina”, estimulando o sistema imunológico e bloqueando a multiplicação do vírus dentro do inseto.

Qual o conceito fundamental relacionado a essa estratégia?

- a) Clonagem.
- b) Mutualismo.
- c) Parasitismo.
- d) Transgênese.
- e) Controle biológico.

31. (Enem PPL) O cladograma representa relações filogenéticas entre os vertebrados

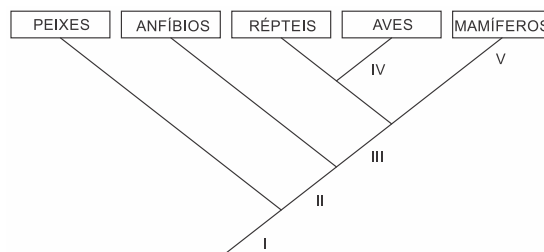

A correspondência correta entre as indicações numéricas no cladograma e a característica evolutiva é:

- a) I – endotermia.
- b) II – coluna vertebral.

- c) III – ovo amniótico.
- d) IV – respiração pulmonar.
- e) V – membros locomotores.

32. (Enem) A figura abaixo ilustra o movimento da seiva xilêmica em uma planta.

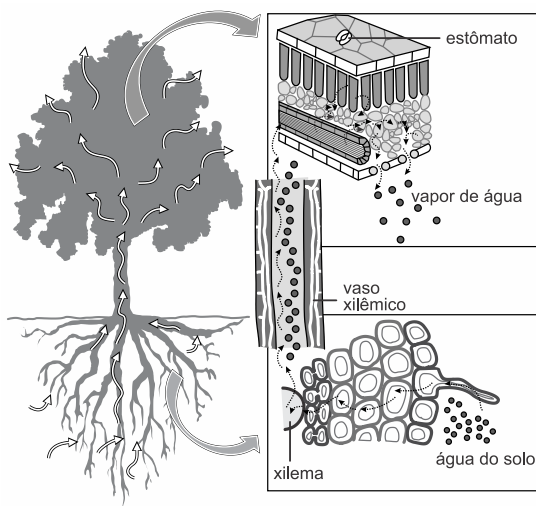

CORREIA, S. Teoria da tensão-coesão-adesão. Revista de Ciência Elementar, n. 1, 2014 (adaptado).

Mesmo que essa planta viesse a sofrer ação contínua do vento e sua copa crescesse voltada para baixo, essa seiva continuaria naturalmente seu percurso.

O que garante o transporte dessa seiva é a

- a) gutação.
- b) gravidade.
- c) respiração.
- d) fotossíntese.
- e) transpiração.

33. (Enem PPL) O cladograma representa, de forma simplificada, o processo evolutivo de diferentes grupos de vertebrados. Nesses organismos, o desenvolvimento de ovos protegidos por casca rígida (pergaminácea ou calcárea) possibilitou a conquista do ambiente terrestre.

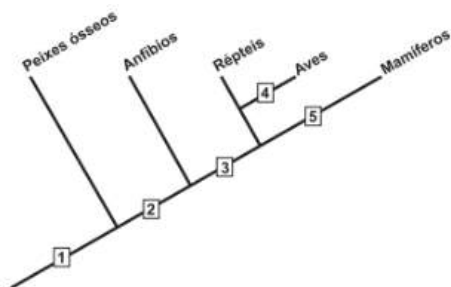

O surgimento da característica mencionada está representado, no cladograma, pelo número a) 1. b) 2. c) 3. d) 4. e) 5.

34. (Enem PPL) A reprodução vegetativa de plantas por meio de estacas é um processo natural. O homem, observando esse processo, desenvolveu uma técnica para propagar plantas em escala comercial.

A base genética dessa técnica é semelhante àquela presente no(a)

- a) transgenia.
- b) clonagem.
- c) hibridização.
- d) controle biológico.
- e) melhoramento genético.

35. (Enem PPL) Os corais funcionam como termômetros, capazes de indicar, mudando de coloração, pequenas alterações na temperatura da água dos oceanos. Mas, um alerta, eles estão ficando brancos. O seu clareamento progressivo acontece pela perda de minúsculas algas, chamadas zooxantelas, que vivem dentro de seus tecidos, numa relação de mutualismo.

Disponível em: <http://super.abril.com.br>. Acesso em: 6 dez 2012 (adaptado).

O desequilíbrio dessa relação faz com que os pólipos que formam os corais tenham dificuldade em

- a) produzir o próprio alimento.
- b) obter compostos nitrogenados.
- c) realizar a reprodução sexuada.
- d) absorver o oxigênio dissolvido na água.
- e) adquirir nutrientes derivados da fotossíntese.

36. (Enem) Parte do gás carbônico da atmosfera é absorvida pela água do mar. O esquema representa reações que ocorrem naturalmente, em equilíbrio, no sistema ambiental marinho. O excesso de dióxido de carbono na atmosfera pode afetar os recifes de corais.

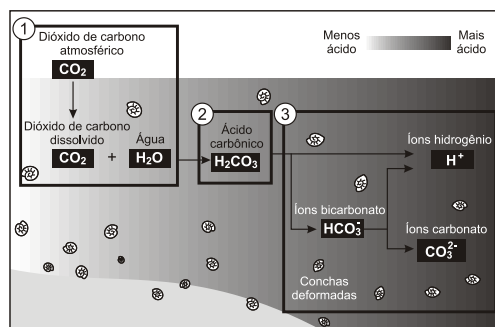

Disponível em: <http://news.bbc.co.uk>. Acesso em: 20 maio 2014 (adaptado).

O resultado desse processo nos corais é o(a)

- a) seu branqueamento, levando à sua morte e extinção.
- b) excesso de fixação de cálcio, provocando calcificação indesejável.
- c) menor incorporação de carbono, afetando seu metabolismo energético.
- d) estímulo da atividade enzimática, evitando a descalcificação dos esqueletos.
- e) dano à estrutura dos esqueletos calcários, diminuindo o tamanho das populações.

37. (Enem PPL) Os gêmeos sempre exerceram um fascínio para a maioria das pessoas, principalmente os monozigóticos ou idênticos. Parte desse interesse está relacionada ao fato de que esses indivíduos representam a manifestação natural que mais se aproxima da clonagem na espécie humana.

O mecanismo que está associado com a formação dos indivíduos citados é a

- a) divisão do feto em gestação em dois indivíduos separados.
- b) divisão do embrião em dois grupos celulares independentes.
- c) fecundação de um óvulo por dois espermatozoides diferentes.
- d) ocorrência de duas fecundações simultâneas no útero materno.
- e) fertilização sucessiva de dois óvulos por apenas um espermatozoide.

38. (Enem PPL) O Brasil tem investido em inovações tecnológicas para a produção e comercialização de maçãs. Um exemplo é a aplicação do composto volátil 1-metilciclopropeno, que compete pelos sítios de ligação do hormônio vegetal etileno nas células desse fruto.

Disponível em: <http://revistaseletronicas.pucrs.br>. Acesso em: 16 ago 2012 (adaptado).

Com base nos conhecimentos sobre o efeito desse hormônio, o 1-metilciclopropeno age retardando o(a)

- a) formação do fruto.
- b) crescimento do fruto.
- c) amadurecimento do fruto.
- d) germinação das sementes.
- e) formação de sementes no fruto.

39. (Enem PPL) Os efeitos do exercício físico na redução de doenças cardiovasculares são bem conhecidos, aumentando, por exemplo, a tolerância a infartos em comparação com indivíduos sedentários. Visando ganho de força, de massa muscular e perda de gordura, verifica-se o uso de anabolizantes por alguns esportistas. Em uma pesquisa com ratos, confirmou-se a melhora da condição cardíaca em resposta ao exercício, mas verificou-se que os efeitos benéficos do exercício físico são prejudicados pelo uso de anabolizantes, como o decanoato de nandrolona, aumentando a área cardíaca afetada pelo infarto.

CHAVES, E. A. et al. Cardioproteção induzida pelo exercício é prejudicada pelo tratamento com anabolizante decanoato de nandrolona. *Brazilian Journal of Biomotricity*, v. 1, n. 3, 2007 (adaptado).

Qual gráfico representa os resultados desse estudo?

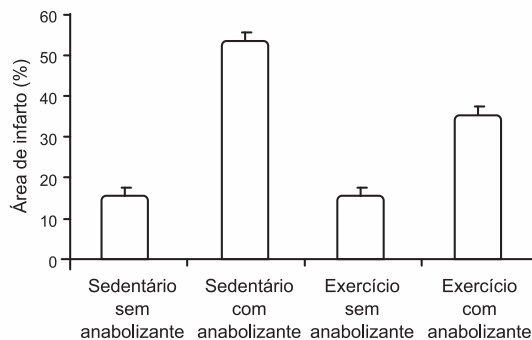

a)

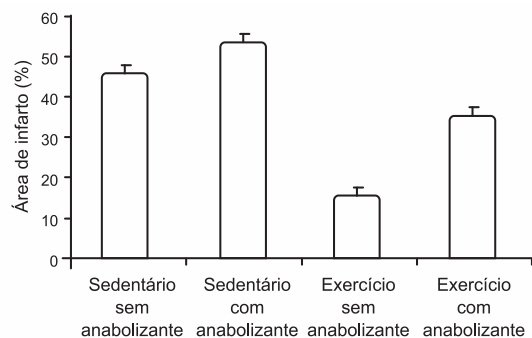

b)

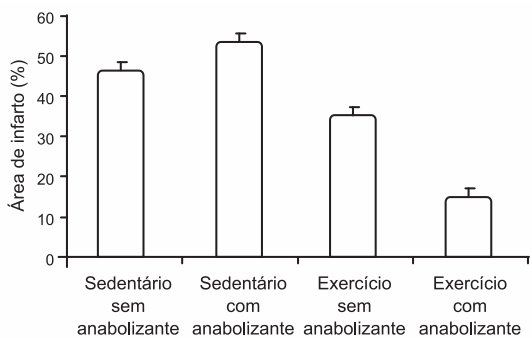

c)

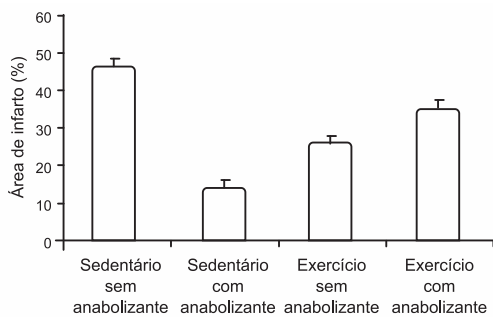

d)

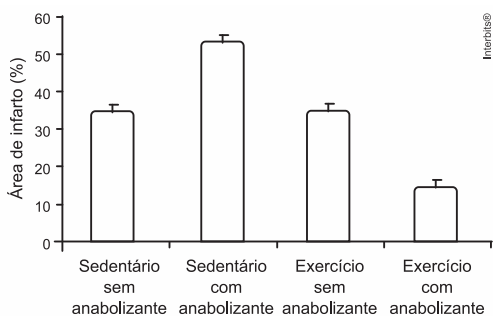

e)

40. (Enem PPL) A Caatinga é o único bioma exclusivamente brasileiro, ocupando cerca de 7% a 10% do território nacional. Nesse ambiente seco, mesmo quando chove, não há acúmulo de água, pois o solo é raso e pedregoso. Assim, as plantas desse bioma possuem modificações em suas raízes, caules e folhas, que permitem melhor adaptação a esse ambiente, contra a perda de água e de nutrientes. Geralmente, seus caules são suculentos e suas folhas possuem forma de espinhos e cutículas altamente impermeáveis, que apresentam queda na estação seca.

Disponível em: www.ambientebrasil.com.br. Acesso em: 21 maio 2010 (adaptado).

Considerando as adaptações nos órgãos vegetativos, a principal característica das raízes dessas plantas, que atribui sua maior adaptação à Caatinga, é o(a)

- armazenamento de nutrientes por um sistema radicular aéreo.
- fixação do vegetal ao solo por um sistema radicular do tipo tuberoso.
- fixação do vegetal ao substrato por um sistema radicular do tipo sugador.
- absorção de água por um sistema radicular desenvolvido e profundo.
- armazenamento de água do solo por um sistema radicular do tipo respiratório.

41. (Enem PPL) Em 1861 foi anunciada a existência de um fóssil denominado *Arqueopteryx*, que revolucionou

o debate acerca da evolução dos animais. Tratava-se de um dinossauro que possuía penas em seu corpo. A partir dessa descoberta, a árvore filogenética dos animais acabou sofrendo transformações quanto ao ancestral direto das aves.

Nessa nova árvore filogenética, de qual grupo as aves se originaram?

- Peixes ósseos.
- Répteis.
- Mamíferos.
- Peixes cartilagineos.
- Anfíbios.

42. (Enem) A imagem representa o processo de evolução das plantas e algumas de suas estruturas. Para o sucesso desse processo, a partir de um ancestral simples, os diferentes grupos vegetais desenvolveram estruturas adaptativas que lhes permitiram sobreviver em diferentes ambientes.

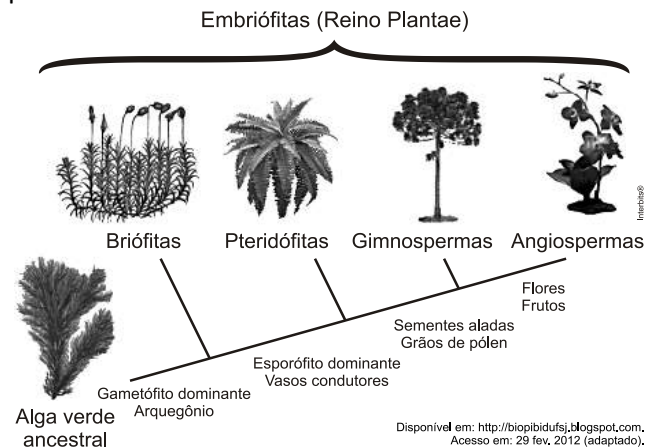

Qual das estruturas adaptativas apresentadas contribuiu para uma maior diversidade genética?

- As sementes aladas, que favorecem a dispersão aérea.
- Os arquegônios, que protegem o embrião multicelular.
- Os grãos de pólen, que garantem a polinização cruzada.
- Os frutos, que promovem uma maior eficiência reprodutiva.
- Os vasos condutores, que possibilitam o transporte da seiva bruta.

43. (Enem PPL) A tecnologia do DNA recombinante tem sido utilizada na produção animal, vegetal e microbiana para a obtenção de substâncias usadas,

por exemplo, no processamento de alimentos e na produção de medicamentos.

As bactérias são os organismos mais comumente utilizados nessa técnica, pois apresentam uma série de características propícias para essa tecnologia, como o a) cromossomo linear e a reprodução via cissiparidade.

b) cromossomo circular e a reprodução assexuada do tipo bipartição.

c) cromossomo circular associado com histonas e a reprodução via meiose.

d) cromossomo circular isolado por uma membrana e a reprodução assexuada.

e) cromossomo linear isolado por uma membrana e a reprodução assexuada.

44. (Enem 2ª aplicação) O aquecimento global, ocasionado pelo aumento do efeito estufa, tem como uma de suas causas a disponibilização acelerada de átomos de carbono para a atmosfera. Essa disponibilização acontece, por exemplo, na queima de combustíveis fósseis, como a gasolina, os óleos e o carvão, que libera o gás carbônico (CO_2) para a atmosfera. Por outro lado, a produção de metano (CH_4), outro gás causador do efeito estufa, está associada à pecuária e à degradação de matéria orgânica em aterros sanitários.

Apesar dos problemas causados pela disponibilização acelerada dos gases citados, eles são imprescindíveis à vida na Terra e importantes para a manutenção do equilíbrio ecológico, porque, por exemplo, o

a) metano é fonte de carbono para os organismos fotossintetizantes.

b) metano é fonte de hidrogênio para os organismos fotossintetizantes.

c) gás carbônico é fonte de energia para os organismos fotossintetizantes.

d) gás carbônico é fonte de carbono inorgânico para os organismos fotossintetizantes.

e) gás carbônico é fonte de oxigênio molecular para os organismos heterotróficos aeróbios.

45. (Enem 2ª aplicação) A produção de hormônios vegetais (como a auxina, ligada ao crescimento vegetal) e sua distribuição pelo organismo são fortemente influenciadas por fatores ambientais. Diversos são os estudos que buscam compreender melhor essas influências. O experimento seguinte integra um desses estudos.

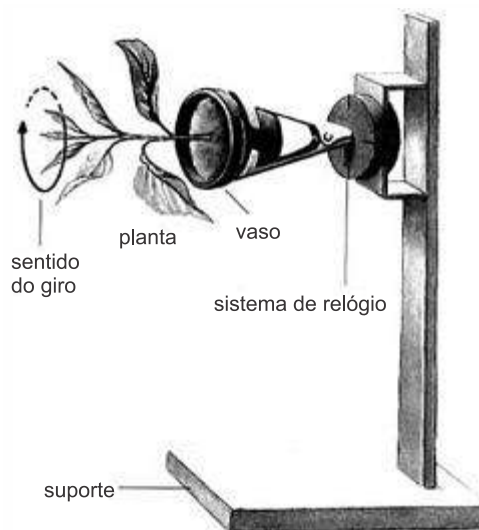

O fato de a planta do experimento crescer na direção horizontal, e não na vertical, pode ser explicado pelo argumento de que o giro faz com que a auxina se

a) distribua uniformemente nas faces do caule, estimulando o crescimento de todas elas de forma igual.

b) acumule na face inferior do caule e, por isso, determine um crescimento maior dessa parte.

c) concentre na extremidade do caule e, por isso, iniba o crescimento nessa parte.

d) distribua uniformemente nas faces do caule e, por isso, iniba o crescimento de todas elas.

e) concentre na face inferior do caule e, por isso, iniba a atividade das gemas laterais.

Gabarito:

- Resposta da questão 1: [E]
Resposta da questão 2: [B]
Resposta da questão 3: [C]
Resposta da questão 4: [C]
Resposta da questão 5: [C]
Resposta da questão 6: [E]
Resposta da questão 7: [E]
Resposta da questão 8: [B]
Resposta da questão 9: [C]
Resposta da questão 10: [D]
Resposta da questão 11: [B]
Resposta da questão 12: [C]
Resposta da questão 13: [E]
Resposta da questão 14: [B]
Resposta da questão 15: [E]
Resposta da questão 16: [C]
Resposta da questão 17: [C]
Resposta da questão 18: [C]
Resposta da questão 19: [E]
Resposta da questão 20: [C]
Resposta da questão 21: [B]
Resposta da questão 22: [E]
Resposta da questão 23: [C]
Resposta da questão 24: [E]
Resposta da questão 25: [C]
Resposta da questão 26: [C]
Resposta da questão 27: [B]
Resposta da questão 28: [C]
Resposta da questão 29: [C]
Resposta da questão 30: [E]
Resposta da questão 31: [C]
Resposta da questão 32: [E]
Resposta da questão 33: [C]
Resposta da questão 34: [B]
Resposta da questão 35: [E]
Resposta da questão 36: [E]
Resposta da questão 37: [B]
Resposta da questão 38: [C]
Resposta da questão 39: [B]
Resposta da questão 40: [D]
Resposta da questão 41: [B]
Resposta da questão 42: [C]
Resposta da questão 43: [B]
Resposta da questão 44: [D]
Resposta da questão 45: [A]

FISIOLOGIA & HISTOLOGIA

1. (Enem digital) Um pesquisador colocou a mesma quantidade de solução aquosa da enzima digestiva pepsina em cinco tubos de ensaio. Em seguida, adicionou massas iguais dos alimentos descritos no quadro. Os alimentos foram deixados em contato com a solução digestiva durante o mesmo intervalo de tempo.

Tubo de ensaio	Alimento	Água (%)	Proteínas (%)	Lipídios (%)	Carboidratos (%)
I	Leite em pó	3,6	26,5	24,8	40,1
II	Manteiga	15,1	0,6	82,3	0,91
III	Aveia em flocos	12,3	12,7	4,8	68,4
IV	Alface	96,3	0,9	0,1	2,1
V	Fubá de milho cozido	74,7	2,0	1,1	21,9

A maior quantidade de produtos metabolizados ao final do teste foi obtida no tubo

a) I. b) II. c) III. d) IV. e) V.

2. (Enem) Na indústria farmacêutica, é muito comum o emprego de substâncias de revestimento em medicamentos de uso oral, pois trazem uma série de benefícios como alteração de sabor em medicamentos que tenham gosto ruim, melhoria da assimilação do composto, entre outras ações. Alguns compostos poliméricos à base do polissacarídeo celulose são utilizados para garantir que o fármaco somente seja liberado quando em contato com soluções aquosas cujo pH se encontre próximo da faixa da neutralidade.

BORTOLINI, K. *et al.* Análise de perfil de dissolução de cápsulas gastrorresistentes utilizando polímeros industriais com aplicação em farmácias magistrais, *Revista da Unifebe*, n. 12, 2013 (adaptado.)

Qual é a finalidade do uso desse revestimento à base de celulose?

a) Diminuir a absorção do princípio ativo no intestino.

b) Impedir que o fármaco seja solubilizado no intestino.

c) Garantir que o fármaco não seja afetado pelas secreções gástricas.

d) Permitir a liberação do princípio ativo pela ação das amilases salivares.

e) Facilitar a liberação do fármaco pela ação dos sais biliares sobre o revestimento.

3. (Enem PPL) Há algumas décadas, surgiu no mercado um medicamento que provocava perda de peso por inibir a ação da lipase, enzima que atua no intestino na digestão de gorduras. Um pesquisador, com o objetivo de avaliar a eficácia do medicamento, decidiu medir nos pacientes a quantidade de gordura nas fezes e de triglicerídeos (um dos produtos da digestão das gorduras) no sangue. Mantendo sempre a mesma dieta nos pacientes, fez as medidas antes e depois da administração do medicamento. A figura apresenta cinco resultados possíveis.

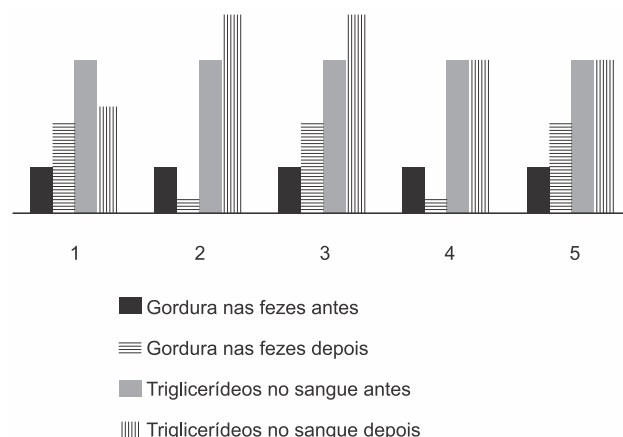

O efeito esperado do medicamento está representado no resultado

a) 1.

b) 2.

c) 3.

d) 4.

e) 5.

4. (Enem digital) O cultivo de células animais transformou-se em uma tecnologia moderna com inúmeras aplicações, dentre elas testes de fármacos visando o desenvolvimento de medicamentos. Apesar de os primeiros estudos datarem de 1907, o cultivo de células animais alcançou sucesso na década de 1950,

quando Harry Eagle conseguiu definir os nutrientes necessários para o crescimento celular.

Componentes básicos para manutenção celular em meio de cultura
H ₂ O
Fonte de carbono
Elementos inorgânicos
Aminoácidos
Vitaminas
Antibióticos
Indicadores de pH
Soro

Qual componente garante o suprimento energético para essas células?

- a) H₂O b) Vitaminas c) Fonte de carbono
d) Indicadores de pH e) Elementos inorgânicos

5. (Enem) O 2,4-dinitrofenol (DNP) é conhecido como desacoplador da cadeia de elétrons na mitocôndria e apresenta um efeito emagrecedor. Contudo, por ser perigoso e pela ocorrência de casos letais, seu uso como medicamento é proibido em diversos países, inclusive no Brasil. Na mitocôndria, essa substância captura, no espaço intermembranas, prótons (H⁺) provenientes da atividade das proteínas da cadeia respiratória, retornando-os à matriz mitocondrial. Assim, esses prótons não passam pelo transporte enzimático, na membrana interna.

O efeito emagrecedor desse composto está relacionado ao(à)

- a) obstrução da cadeia respiratória, resultando em maior consumo celular de ácidos graxos.
b) bloqueio das reações do ciclo de Krebs, resultando em maior gasto celular de energia.
c) diminuição da produção de acetil CoA resultando em maior gasto celular de piruvato.
d) inibição da glicólise de ATP, resultando em maior gasto celular de nutrientes.
e) redução da produção de ATP, resultando em maior gasto celular de nutrientes.

6. (Enem) A poluição radioativa compreende mais de 200 nuclídeos, sendo que, do ponto de vista de impacto ambiental, destacam-se o céscio-137 e o estrôncio-90. A maior contribuição de radionuclídeos antropogênicos no meio marinho ocorreu durante as décadas de 1950 e 1960, como resultado dos testes nucleares realizados na atmosfera. O estrôncio-90

pode se acumular nos organismos vivos e em cadeias alimentares e, em razão de sua semelhança química, pode participar no equilíbrio com carbonato e substituir cálcio em diversos processos biológicos.

Ao entrar numa cadeia alimentar da qual o homem faz parte, em qual tecido do organismo humano o estrôncio-90 será acumulado predominantemente?

- a) Cartilaginoso. b) Sanguíneo. c) Muscular.
d) Nervoso. e) Ósseo.

7. (Enem PPL) Em 2014, iniciou-se em São Paulo uma séria crise hídrica que também afetou o setor energético, agravada pelo aumento do uso de ar-condicionado e ventiladores. Com isso, intensifica-se a discussão sobre a matriz energética adotada nas diversas regiões do país. Sendo assim, há necessidade de se buscarem fontes alternativas de energia renovável que impliquem menores impactos ambientais.

Considerando essas informações, qual fonte poderia ser utilizada?

- a) Urânio enriquecido.
b) Carvão mineral.
c) Gás natural.
d) óleo diesel.
e) Biomassa.

8. (Enem PPL) Em uma atividade prática, um professor propôs o seguinte experimento:

Materiais: copo plástico pequeno, leite e suco de limão.

Procedimento: coloque leite até a metade do copo plástico e, em seguida, adicione lentamente 20 gotas de limão.

Levando-se em consideração a faixa de pH do suco de limão, a composição biomolecular do leite e os resultados que os alunos observariam na realização do experimento, qual processo digestório estaria sendo simulado?

- a) Ação da bile sobre as gorduras no duodeno.
b) Ação do suco pancreático sobre as gorduras.
c) Ação da saliva sobre os carboidratos na boca.
d) Ação do suco entérico sobre as proteínas no íleo.
e) Ação do suco gástrico sobre as proteínas no estômago.

9. (Enem PPL) A figura mostra a curva de saturação da hemoglobina e da mioglobina em função da

pressão parcial de oxigênio e reflete a afinidade de cada proteína pelo oxigênio. Embora ambas sejam hemoproteínas ligantes de oxigênio, a hemoglobina transporta oxigênio dos pulmões para os tecidos pela corrente sanguínea, e a mioglobina se liga ao oxigênio dentro das células musculares.

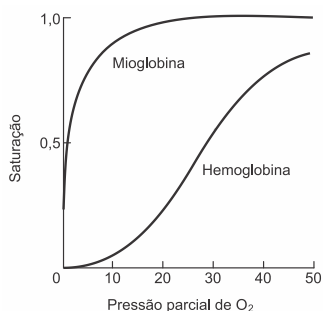

De que forma a oxigenação dos tecidos será afetada em indivíduos sem o gene da mioglobina?

- A concentração de oxigênio no sangue diminuirá.
- A capacidade de produção de hemoglobina diminuirá.
- A distribuição do oxigênio por todo o organismo será homogênea.
- A transferência do oxigênio do sangue para o tecido muscular será prejudicada.
- A hemoglobina do tecido muscular apresentará maior afinidade que a presente no sangue.

10. (Enem) O “The Kidney Project” é um projeto realizado por cientistas que pretendem desenvolver um rim biônico que executará a maioria das funções biológicas do órgão. O rim biônico possuirá duas partes que incorporam recentes avanços de nanotecnologia, filtração de membrana e biologia celular. Esse projeto significará uma grande melhoria na qualidade de vida para aquelas pessoas que dependem da hemodiálise para sobrevivência. O dispositivo criado promoverá diretamente a

- remoção de ureia.
- excreção de lipídios.
- síntese de vasopressina.
- transformação de amônia.
- fabricação de aldosterona.

11. (Enem) A eritropoetina (EPO) é um hormônio endógeno secretado pelos rins que influencia a maturação dos eritrócitos. Suas formas

recombinantes, sintetizadas em laboratório, têm sido usadas por alguns atletas em esportes de resistência na busca por melhores resultados. No entanto, a administração da EPO recombinante no esporte foi proibida pelo Comitê Olímpico Internacional e seu uso considerado *doping*.

Uma influência que esse doping poderá exercer na melhoria da capacidade física desses atletas está relacionada ao transporte de

- lipídios, para aumento do gasto calórico.
- ATP, para aumento da síntese hormonal.
- oxigênio, para aumento da produção de ATP.
- proteínas, para aumento da massa muscular.
- vitamina C, para aumento da integridade dos vasos sanguíneos.

12. (Enem PPL) De acordo com o Ministério da Saúde, a cegueira noturna ou nictalopia é uma doença caracterizada pela dificuldade de se enxergar em ambientes com baixa luminosidade. Sua ocorrência pode estar relacionada a uma alteração ocular congênita ou a problemas nutricionais. Com esses sintomas, uma senhora dirigiu-se ao serviço de saúde e seu médico sugeriu a ingestão de vegetais ricos em carotenoides, como a cenoura.

Essa indicação médica deve-se ao fato de que os carotenoides são os precursores de

- hormônios, estimulantes da regeneração celular da retina.
- enzimas, utilizadas na geração de ATP pela respiração celular.
- vitamina A, necessária para a formação de estruturas fotorreceptoras.
- tocoferol, uma vitamina com função na propagação dos impulsos nervosos.
- vitamina C, substância antioxidante que diminui a degeneração de cones e bastonetes.

13. (Enem PPL) O suco de repolho pode ser utilizado como indicador ácido-base em diferentes soluções. Para isso, basta misturar um pouco desse suco à solução desejada e comparar a coloração final com a escala indicadora de pH, com valores de 1 a 14, mostrada a seguir.

1	2	3	4	5	6	7	8	9	10	11	12	13	14
Vermelho			Rosa			Roxo		Azul		Verde		Amarelo	

Utilizando-se o indicador ácido-base e a escala para determinar o pH da saliva humana e do suco gástrico, têm-se, respectivamente, as cores

- a) vermelha e vermelha.
- b) vermelha e azul. c) rosa e roxa.
- d) roxa e amarela. e) roxa e vermelha.

14. (Enem) O deserto é um bioma que se localiza em regiões de pouca umidade. A fauna é, predominantemente, composta por animais roedores, aves, répteis e artrópodes.

Uma adaptação, associada a esse bioma, presente nos seres vivos dos grupos citados é o(a)

- a) existência de numerosas glândulas sudoríparas na epiderme.
- b) eliminação de excretas nitrogenadas de forma concentrada.
- c) desenvolvimento do embrião no interior de ovo com casca.
- d) capacidade de controlar a temperatura corporal.
- e) respiração realizada por pulmões foliáceos.

15. (Enem) Anabolismo e catabolismo são processos celulares antagônicos, que são controlados principalmente pela ação hormonal. Por exemplo, no fígado a insulina atua como um hormônio com ação anabólica, enquanto o glucagon tem ação catabólica e ambos são secretados em resposta ao nível de glicose sanguínea.

Em caso de um indivíduo com hipoglicemia, o hormônio citado que atua no catabolismo induzirá o organismo a

- a) realizar a fermentação láctica.
- b) metabolizar aerobicamente a glicose.
- c) produzir aminoácidos a partir de ácidos graxos.
- d) transformar ácidos graxos em glicogênio.
- e) estimular a utilização do glicogênio.

16. (Enem PPL) Os distúrbios por deficiência de iodo (DDI) são fenômenos naturais e permanentes amplamente distribuídos em várias regiões do mundo. Populações que vivem em áreas deficientes em iodo têm o risco de apresentar os distúrbios causados por essa deficiência, cujos impactos sobre os níveis de desenvolvimento humano, social e econômico são muito graves. No Brasil, vigora uma lei que obriga os produtores de sal de cozinha a incluírem em seu produto certa quantidade de iodeto de potássio.

Essa inclusão visa prevenir problemas em qual glândula humana?

- a) Hipófise. b) Tireoide. c) Pâncreas.
- d) Suprarrenal. e) Paratireoide.

17. (Enem) A retina é um tecido sensível à luz, localizado na parte posterior do olho, onde ocorre o processo de formação de imagem. Nesse tecido, encontram-se vários tipos celulares específicos. Um desses tipos celulares são os cones, os quais convertem os diferentes comprimentos de onda da luz visível em sinais elétricos, que são transmitidos pelo nervo óptico até o cérebro.

Em relação à visão, a degeneração desse tipo celular irá

- a) comprometer a capacidade de visão em cores.
- b) impedir a projeção dos raios luminosos na retina.
- c) provocar a formação de imagens invertidas na retina.
- d) causar dificuldade de visualização de objetos próximos.
- e) acarretar a perda da capacidade de alterar o diâmetro da pupila.

18. (Enem (Libras)) O quadro indica o resultado resumido de um exame de sangue (hemograma) de uma jovem de 23 anos.

Hemograma Valores encontrados		Valores de referência (acima de 12 anos — sexo feminino)
Eritrócitos ($\times 10^6/\text{mm}^3$)	4,63	3,8 - 4,8
Plaquetas (mil/mm^3)	87	150,0 - 400,0
Leucócitos totais (mil/mm^3)	6,04	4,5 - 11,0

Com base nesses resultados, qual alteração fisiológica a jovem apresenta?

- a) Dificuldade de coagulação sanguínea.
- b) Diminuição da produção de anticorpos.
- c) Aumento dos processos infecciosos e alérgicos.
- d) Diminuição no transporte dos gases respiratórios.
- e) Aumento da probabilidade de formação de coágulo no sangue.

19. (Enem (Libras)) O diclorodifeniltricloroetano (DDT) é o mais conhecido dentre os inseticidas do grupo dos organoclorados, tendo sido largamente usado após a

Segunda Guerra Mundial para o combate aos mosquitos vetores da malária e do tifo. Trata-se de um inseticida barato e altamente eficiente em curto prazo, mas, em longo prazo, tem efeitos prejudiciais à saúde humana. O DDT apresenta toxicidade e característica lipossolúvel.

Nos animais, esse composto acumula-se, preferencialmente, no tecido

- a) ósseo. b) adiposo. c) nervoso.
d) epitelial. e) muscular.

20. (Enem) As proteínas de uma célula eucariótica possuem peptídeos sinais, que são sequências de aminoácidos responsáveis pelo seu endereçamento para as diferentes organelas, de acordo com suas funções. Um pesquisador desenvolveu uma nanopartícula capaz de carregar proteínas para dentro de tipos celulares específicos. Agora ele quer saber se uma nanopartícula carregada com uma proteína bloqueadora do ciclo de Krebs in vitro é capaz de exercer sua atividade em uma célula cancerosa, podendo cortar o aporte energético e destruir essas células.

Ao escolher essa proteína bloqueadora para carregar as nanopartículas, o pesquisador deve levar em conta um peptídeo sinal de endereçamento para qual organela?

- a) Núcleo. b) Mitocôndria. c) Peroxissomo.
d) Complexo golgiense. e) Retículo endoplasmático.

21. (Enem) A formação de coágulos sanguíneos em veias e artérias é um dos fatores responsáveis pela ocorrência de doenças cardiovasculares, como varizes, infarto e acidentes vasculares cerebrais. A prevenção e o tratamento dessas doenças podem ser feitos com drogas anticoagulantes. A indústria farmacêutica estimula a pesquisa de toxinas animais com essa propriedade.

Considerando as adaptações relacionadas aos hábitos alimentares, os animais adequados ao propósito dessas pesquisas são os(as)

- a) moluscos fitófagos.
b) moscas saprófagas.
c) pássaros carnívoros.
d) morcegos frugívoros.
e) mosquitos hematófagos.

22. (Enem) Portadores de diabetes *insipidus* reclamam da confusão feita pelos profissionais da

saúde quanto aos dois tipos de diabetes: *mellitus* e *insipidus*. Enquanto o primeiro tipo está associado aos níveis ou à ação da insulina, o segundo não está ligado à deficiência desse hormônio. O diabetes *insipidus* é caracterizado por um distúrbio na produção ou no funcionamento do hormônio antidiurético (na sigla em inglês, ADH), secretado pela neuro-hipófise para controlar a reabsorção de água pelos túbulos renais. Tendo em vista o papel funcional do ADH, qual é um sintoma clássico de um paciente acometido por diabetes *insipidus*?

- a) Alta taxa de glicose no sangue.
b) Aumento da pressão arterial.
c) Ganho de massa corporal.
d) Anemia crônica.
e) Desidratação.

23. (Enem 2ª aplicação) A perda de massa muscular é comum com a idade, porém, é na faixa dos 60 anos que ela se torna clinicamente perceptível e suas consequências começam a incomodar no dia a dia, quando simples atos de subir escadas ou ir à padaria se tomam sacrifícios. Esse processo tem nome: sarcopenia. Essa condição ocasiona a perda da força e qualidade dos músculos e tem um impacto significativo na saúde.

A sarcopenia é inerente ao envelhecimento, mas seu quadro e consequentes danos podem ser retardados com a prática de exercícios físicos, cujos resultados mais rápidos são alcançados com o(a)

- a) hidroginástica. b) alongamento. c) musculação.
d) corrida. e) dança.

24. (Enem) Normalmente, as células do organismo humano realizam a respiração aeróbica, na qual o consumo de uma molécula de glicose gera 38 moléculas de ATP. Contudo em condições anaeróbicas, o consumo de uma molécula de glicose pelas células é capaz de gerar apenas duas moléculas de ATP.

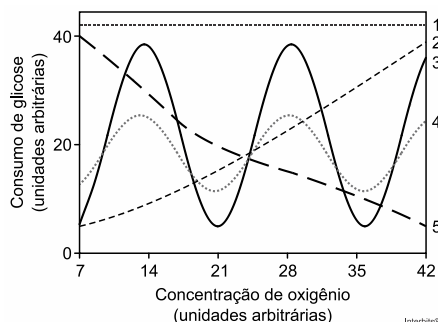

Qual curva representa o perfil de consumo de glicose, para manutenção da homeostase de uma célula que inicialmente está em uma condição anaeróbica e é submetida a um aumento gradual de concentração de oxigênio?

- a) 1
- b) 2
- c) 3
- d) 4
- e) 5

25. (Enem PPL) Durante a aula, um professor apresentou uma pesquisa nacional que mostrava que o consumo de sódio pelos adolescentes brasileiros é superior ao determinado pela Organização Mundial da Saúde. O professor, então, destacou que esse hábito deve ser evitado.

A doença associada a esse hábito é a

- a) obesidade.
- b) osteoporose.
- c) diabetes tipo II.
- d) hipertensão arterial.
- e) hipercolesterolemia.

26. (Enem) Hipóxia ou mal das alturas consiste na diminuição de oxigênio (O_2) no sangue arterial do organismo. Por essa razão, muitos atletas apresentam mal-estar (dores de cabeça, tontura, falta de ar etc.) ao praticarem atividade física em altitudes elevadas. Nessas condições, ocorrerá uma diminuição na concentração de hemoglobina oxigenada (HbO_2) em equilíbrio no sangue, conforme a relação:

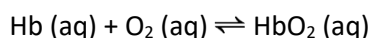

A alteração da concentração de hemoglobina oxigenada no sangue ocorre por causa do(a)

- a) elevação da pressão arterial.
- b) aumento da temperatura corporal.
- c) redução da temperatura do ambiente.
- d) queda da pressão parcial de oxigênio.
- e) diminuição da quantidade de hemácias.

27. (Enem) Durante uma expedição, um grupo de estudantes perdeu-se de seu guia. Ao longo do dia em que esse grupo estava perdido, sem água e debaixo de sol, os estudantes passaram a sentir cada vez mais sede. Conseqüentemente, o sistema excretor desses

indivíduos teve um acréscimo em um dos seus processos funcionais.

Nessa situação o sistema excretor dos estudantes

- a) aumentou a filtração glomerular.
- b) produziu maior volume de urina.
- c) produziu urina com menos ureia.
- d) produziu urina com maior concentração de sais.
- e) reduziu a reabsorção de glicose e aminoácidos.

Gabarito:

- Resposta da questão 1: [A]
- Resposta da questão 2: [C]
- Resposta da questão 3: [A]
- Resposta da questão 4: [C]
- Resposta da questão 5: [E]
- Resposta da questão 6: [E]
- Resposta da questão 7: [E]
- Resposta da questão 8: [E]
- Resposta da questão 9: [D]
- Resposta da questão 10: [A]
- Resposta da questão 11: [C]
- Resposta da questão 12: [C]
- Resposta da questão 13: [E]
- Resposta da questão 14: [B]
- Resposta da questão 15: [E]
- Resposta da questão 16: [B]
- Resposta da questão 17: [A]
- Resposta da questão 18: [A]
- Resposta da questão 19: [B]
- Resposta da questão 20: [B]
- Resposta da questão 21: [E]
- Resposta da questão 22: [E]
- Resposta da questão 23: [C]
- Resposta da questão 24: [E]
- Resposta da questão 25: [D]
- Resposta da questão 26: [D]
- Resposta da questão 27: [D]

BIO
EXATAS

MATEMÁTICA
Professor Sisko

RAZÃO PROPORÇÃO E PORCENTAGEM

→ **RAZÃO**

Chama-se de **razão** a relação entre duas grandezas, expressas na mesma unidade ou não. A razão pode ter dimensão (ex. velocidade: m/s, km/h etc.) ou ser adimensional (quando dividimos coisas do mesmo tipo (área por área, etc.))

Representa-se por: $\frac{a}{b}$

Lê-se: “a está para b”

→ **PROPORÇÃO**

Chama-se de **proporção** a igualdade entre duas razões.

Proporção: $\frac{a}{b} = \frac{c}{d}$

Lê-se: “a está para b assim como c está para d”.

RELAÇÃO FUNDAMENTAL DAS PROPORÇÕES

$$\frac{a}{b} = \frac{c}{d} \quad a \cdot d = b \cdot c$$



RAZÕES ESPECIAIS

1) **ESCALA**: Quando um engenheiro faz a planta de um prédio, ele não pode fazer no tamanho real, por isso ele faz uma redução proporcional das medidas reais para que seja possível representá-las nessa planta. Essa redução segue um parâmetro definido pelo engenheiro. Esse parâmetro é chamado **escala**.

Assim:

$$ESCALA = \frac{COMPRIMENTO NO DESENHO}{COMPRIMENTO REAL}$$

2) **DENSIDADE DEMOGRÁFICA (OU POPULACIONAL)**: **Densidade populacional ou densidade demográfica** é a medida expressa pela relação entre a população e a superfície do território, geralmente aplicada a seres humanos,

mas também em outros seres vivos (comumente, animais).

3) **DENSIDADE DE UM MATERIAL**: **Densidade** é a razão entre a massa de um corpo e o volume que ele ocupa. Um material é mais denso que outro quando a razão (divisão) da massa dele pelo volume que ele ocupa é maior.

→ **GRANDEZAS DIRETAMENTE PROPORCIONAIS**

“Duas grandezas são **diretamente proporcionais** quando a razão entre elas é constante”

$$\frac{a}{x} = \frac{b}{y} = \frac{c}{z} = k$$

→ **GRANDEZAS INVERSAMENTE PROPORCIONAIS**

“Duas grandezas são **inversamente proporcionais** quando o produto entre elas é constante”

$$a \cdot x = b \cdot y = c \cdot z = k$$

→ **PORCENTAGEM**

Porcentagem é toda fração de denominador

100: $\frac{x}{100} = x\%$, lê-se: “x por cento”.

EXERCÍCIOS

1. (Enem (Libras) 2017) Um estudante elaborou uma planta baixa de sua sala de aula. A sala, com forma de retângulo, tem lados medindo 9 m e 5,5 m. No desenho feito pelo estudante, os lados da figura mediam 18 cm e 11 cm.

A fração que representa a razão entre as medidas dos lados da figura desenhada e as medidas dos lados do retângulo que representa a sala original é

- a) $\frac{1}{2}$
- b) $\frac{1}{5}$
- c) $\frac{1}{20}$
- d) $\frac{1}{50}$
- e) $\frac{1}{200}$

7. (Enem PPL 2017) Uma televisão pode ser posicionada de modo que se consiga enxergar os detalhes de uma imagem em alta definição. Considere que a distância ideal, com conforto visual, para se assistir à televisão de 32 polegadas é de 1,8 metros. Suponha que haja uma relação de proporcionalidade direta entre o tamanho da tela (medido em polegada) e a distância ideal. Considere que um espectador dispõe de uma televisão de 60 polegadas e que ele deseja se posicionar em frente a ela, com conforto visual.

A distância da televisão, em metro, em que o espectador deve se posicionar para que tenha conforto visual é mais próxima de

- a) 0,33.
- b) 0,96.
- c) 1,57.
- d) 3,37.
- e) 3,60.

8. (Enem (Libras) 2017) Uma empresa vende xarope de guaraná a uma distribuidora de bebidas por R\$ 1,60 o litro. O transporte desse xarope é feito por meio de caminhões-tanque que transportam 20.000 litros a cada viagem. O frete de um desses caminhões é de R\$ 2.500,00 por viagem, pago pelo dono da distribuidora. Ele pretende estabelecer o preço do litro do xarope de guaraná para revenda de modo a obter um lucro de R\$ 0,25 por litro.

Qual é o valor mais próximo, em real, para o preço de venda do litro de xarope de guaraná a ser estabelecido pelo dono da distribuidora?

- a) 1,98
- b) 1,85
- c) 2,05
- d) 1,80
- e) 1,73

9. (Enem PPL 2017) No centro de uma praça será construída uma estátua que ocupará um terreno quadrado com área de 9 metros quadrados. O executor da obra percebeu que a escala do desenho na planta baixa do projeto é de 1 : 25.

Na planta baixa, a área da figura que representa esse terreno, em centímetro quadrado, é

- a) 144.
- b) 225.
- c) 3.600.
- d) 7.500.
- e) 32.400.

10. (Enem 2018) Devido ao não cumprimento das metas definidas para a campanha de vacinação contra a gripe comum e o vírus H1N1 em um ano, o Ministério da Saúde anunciou a prorrogação da campanha por mais uma semana. A tabela apresenta as quantidades de pessoas vacinadas dentre os cinco grupos de risco até a data de início da prorrogação da campanha.

Grupo de risco	População (milhão)	População já vacinada	
		(milhão)	(%)
Crianças	4,5	0,9	20
Profissionais de	2,0	1,0	50
Gestantes	2,5	1,5	60
Indígenas	0,5	0,4	80
Idosos	20,5	8,2	40

Qual é a porcentagem do total de pessoas desses grupos de risco já vacinadas?

- a) 12
- b) 18
- c) 30
- d) 40
- e) 50

GABARITO	
01	D
02	E
03	D
04	A
05	D
06	B
07	D
08	A
09	A
10	D

ARITMÉTICA

SISTEMA DE NUMERAÇÃO DECIMAL

O nosso sistema de numeração é **decimal**.

No sistema de numeração decimal os elementos são agrupados de 10 em 10.

10 unidades agrupadas formam **uma dezena**.

10 dezenas agrupadas formam **uma centena**

No sistema de numeração decimal usam-se dez símbolos, chamados algarismos, para grafar os numerais. São eles: 0,1,2,3,4,5,6,7,8,9.

Ex:

4	6	9	1	5
Dezena de Milhar	Unidade de Milhar	Centena	Dezena	Unidade

→ MÚLTIPLOS E DIVISORES

Sejam os números inteiros ***m*** e ***d***. Dizemos que ***m*** é MÚLTIPLO de ***d*** se existir um inteiro ***k*** tal que ***m* = *d* · *k***. Nesse caso, dizemos que ***d*** é DIVISOR de ***m***.

Número Primo: Qualquer número inteiro que possui exatamente 4 divisores.

Ex: 2, 3, 5, 7, 11, 13, ...

Todo número inteiro pode ser escrito, de forma única, com fatores de potências de números primos com expoentes naturais.

→ MMC e MDC

Sejam os números inteiros ***a*** e ***b*** tais que:

$$a = 2^{x_1} \cdot 3^{x_2} \cdot 5^{x_3} \cdot 7^{x_4} \cdot 9^{x_5} \dots$$

$$b = 2^{y_1} \cdot 3^{y_2} \cdot 5^{y_3} \cdot 7^{y_4} \cdot 9^{y_5} \dots$$

Então:

$$mmc\{a; b\} = 2^{z_1} \cdot 3^{z_2} \cdot 5^{z_3} \cdot 7^{z_4} \cdot 9^{z_5} \dots$$

$$\text{Onde } z_i = \max\{x_i; y_i\}$$

E:

$$mdc\{a; b\} = 2^{w_1} \cdot 3^{w_2} \cdot 5^{w_3} \cdot 7^{w_4} \cdot 9^{w_5} \dots$$

$$\text{Onde } w_i = \min\{x_i; y_i\}$$

EXERCÍCIOS

1. (Enem 2016) O ábaco é um antigo instrumento de cálculo que usa notação posicional de base dez para representar números naturais. Ele pode ser apresentado em vários modelos, um deles é formado por hastes apoiadas em uma base. Cada haste corresponde a uma posição no sistema decimal e nelas são colocadas argolas; a quantidade de argolas na haste representa o algarismo daquela posição. Em geral, colocam-se adesivos abaixo das hastes com os símbolos U, D, C, M, DM e CM que correspondem, respectivamente, a unidades, dezenas, centenas, unidades de milhar, dezenas de milhar e centenas de milhar, sempre começando com a unidade na haste da direita e as demais ordens do número no sistema decimal nas hastes subsequentes (da direita para esquerda), até a haste que se encontra mais à esquerda.

Entretanto, no ábaco da figura, os adesivos não seguiram a disposição usual.

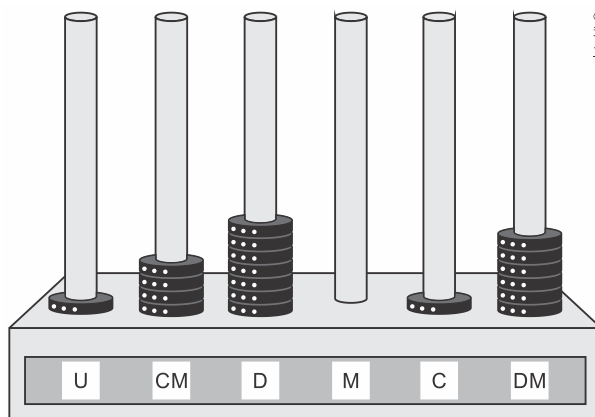

Nessa disposição, o número que está representado na figura é

- 46.171.
- 147.016.
- 171.064.
- 460.171.
- 610.741.

2. (Enem PPL 2016) O quadro apresenta dados sobre viagens distintas, realizadas com o mesmo veículo, por diferentes motoristas. Em cada viagem, o veículo foi abastecido com combustível de um preço diferente e trafegou com uma velocidade média distinta.

Motorista	Custo por litro de	Distância percorrida	Velocidade média
1	2,80	400	84
2	2,89	432	77
3	2,65	410	86
4	2,75	415	74
5	2,90	405	72

Sabe-se que esse veículo tem um rendimento de 15 km por litro de combustível se trafegar com velocidade média abaixo de 75 km/h. Já se trafegar com velocidade média entre 75 km/h e 80 km/h, o rendimento será de 16 km por litro de combustível. Trafegando com velocidade média entre 81 km/h e 85 km/h, o rendimento será de 12 km por litro de combustível e, acima dessa velocidade média, o rendimento cairá para 10 km por litro de combustível.

O motorista que realizou a viagem que teve o menor custo com combustível foi o de número

- 1.
- 2.
- 3.
- 4.
- 5.

3. (Enem PPL 2016) A economia no consumo de combustível é um fator importante para a escolha de um carro. É considerado mais econômico o carro que percorre a maior distância por litro de combustível.

O gráfico apresenta a distância (km) e o respectivo consumo de gasolina (L) de cinco modelos de carros.

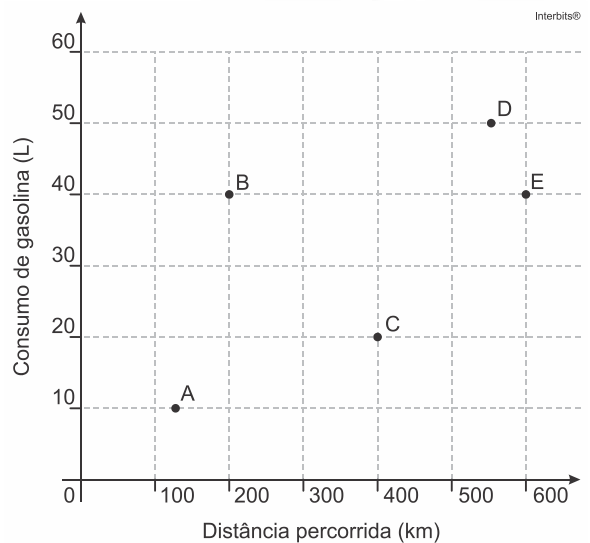

O carro mais econômico em relação ao consumo de combustível é o modelo

- A.
- B.
- C.
- D.
- E.

4. (Enem PPL 2016) O governo de um estado irá priorizar investimentos financeiros, na área de saúde, em uma das cinco cidades apresentadas na tabela.

Cidade	Número total de habitantes	Número total de médicos
M	136.000	340
X	418.000	2.650
Y	210.000	930
Z	530.000	1.983
W	108.000	300
Total	1.402.000	6.203

A cidade a ser contemplada será aquela que apresentar a maior razão entre número de habitantes e quantidade de médicos.

Qual dessas cidades deverá ser contemplada?

- M
- X
- Y
- Z
- W

5. (Enem PPL 2016) Uma empresa pretende adquirir uma nova impressora com o objetivo de suprir um dos seus departamentos que tem uma demanda grande por cópias. Para isso, efetuou-se uma pesquisa de mercado que resultou em três modelos de impressora distintos, que se diferenciam apenas pelas seguintes características:

Características	Impressora A	Impressora B	Impressora C
Custo da máquina (sem cartucho)	R\$ 500,00	R\$ 1.100,00	R\$ 2.000,00
Custo do cartucho	R\$ 80,00	R\$ 140,00	R\$ 250,00
Cópias por cartucho	1.000	2.000	5.000

Para facilitar a tomada de decisão, o departamento informou que sua demanda será de, exatamente, 50.000 cópias.

Assim, deve-se adquirir a impressora

- A ou B, em vez de C.
- B, em vez de A ou C.
- A, em vez de B ou C.
- C, em vez de A ou B.
- A ou C, em vez de B.

6. (Enem PPL 2016) Em alguns supermercados, é comum a venda de produtos em atacado com preços inferiores aos habituais. Um desses supermercados anunciou a venda de sabonetes em cinco opções de pacotes diferentes. Segue a descrição desses pacotes com as respectivas quantidades e preços.

- Pacote I: 3 unidades por R\$ 2,10;
- Pacote II: 4 unidades por R\$ 2,60;
- Pacote III: 5 unidades por R\$ 3,00;
- Pacote IV: 6 unidades por R\$ 3,90;
- Pacote V: 12 unidades por R\$ 9,60;

Todos os sabonetes que compõem esses pacotes são idênticos.

Qual desses pacotes oferece o menor preço por sabonete?

- I
- II
- III
- IV
- V

7. (Enem PPL 2017) Um marceneiro recebeu a encomenda de uma passarela de 14,935 m sobre um pequeno lago, conforme a Figura I. A obra será executada com tábuas de 10 cm de largura, que já estão com o comprimento necessário para instalação, deixando-se um espaçamento de 15 mm entre tábuas consecutivas, de acordo com a planta do projeto na Figura II.



Figura I



Figura II

Desconsiderando-se eventuais perdas com cortes durante a execução do projeto, quantas tábuas, no mínimo, o marceneiro necessitará para a execução da encomenda?

- 60
- 100
- 130
- 150
- 598

8. (Enem PPL 2017) Uma repartição pública possui um sistema que armazena em seu banco de dados todos os ofícios, memorandos e cartas enviados ao longo dos anos. Para organizar todo esse material e facilitar a localização no sistema, o computador utilizado pela repartição gera um código para cada documento, de forma que os oito primeiros dígitos indicam a data em que o documento foi emitido (DDMMAAAA), os dois dígitos seguintes indicam o tipo de documento (ofício: 01, memorando: 02 e carta: 03) e os três últimos dígitos indicam a ordem do documento. Por exemplo, o código 0703201201003 indica um ofício emitido no dia 7 de março de 2012, cuja ordem é 003. No dia 27 de janeiro de 2001, essa repartição pública emitiu o memorando de ordem 012 e o enviou aos seus funcionários. O código gerado para esse memorando foi

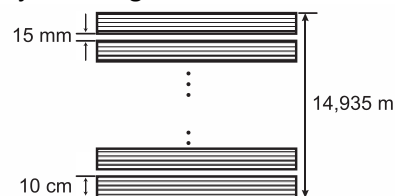
- a) 0122701200102.
- b) 0201227012001.
- c) 0227012001012.
- d) 2701200101202.
- e) 2701200102012.

9. (Enem 2017) Uma pessoa ganhou uma pulseira formada por pérolas esféricas, na qual faltava uma das pérolas. A figura indica a posição em que estaria faltando esta pérola.



Ela levou a joia a um joalheiro que verificou que a medida do diâmetro dessas pérolas era 4 milímetros. Em seu estoque, as pérolas do mesmo tipo e formato, disponíveis para reposição, tinham diâmetros iguais a: 4,025 mm; 4,100 mm; 3,970 mm; 4,080 mm e 3,099 mm.

O joalheiro então colocou na pulseira a pérola cujo diâmetro era o mais próximo do diâmetro das pérolas originais.

A pérola colocada na pulseira pelo joalheiro tem diâmetro, em milímetro, igual a

- a) 3,099.
- b) 3,970.
- c) 4,025.
- d) 4,080.
- e) 4,100.

10. (Enem PPL 2017) Em alguns países anglo-saxões, a unidade de volume utilizada para indicar o conteúdo de alguns recipientes é a onça fluida britânica. O volume de uma onça fluida britânica corresponde a 28,4130625 mL.

A título de simplificação, considere uma onça fluida britânica correspondendo a 28 mL.

Nessas condições, o volume de um recipiente com capacidade de 400 onças fluidas britânicas, em cm^3 , é igual a

- a) 11.200.
- b) 1.120.
- c) 112.
- d) 11,2.
- e) 1,12.

GABARITO	
01	D
02	D
03	C
04	A
05	E
06	C
07	C
08	E
09	C
10	A

AULA 03 – EQUAÇÕES E FUNÇÕES

→ **EQUAÇÃO DO 1º GRAU**

$$a \cdot x + b = 0 \implies x = -\frac{b}{a}$$

→ **EQUAÇÃO DO 2º GRAU**

$$a \cdot x^2 + b \cdot x + c = 0 \implies x = \frac{-b \pm \sqrt{\Delta}}{2a} \text{ onde } \Delta = b^2 - 4 \cdot a \cdot c$$

→ **FUNÇÃO AFIM**

Definição: Uma função é chamada de função **Afim** se sua sentença for dada por $f(x) = ax + b$, sendo **a** e **b** constantes reais com $a \neq 0$, onde **x** é a variável independente e $y = f(x)$ é a variável que depende de **x**.

Gráfico da função Afim: O gráfico de uma função Afim $f(x) = ax + b$ é a reta que passa pelo ponto (0, b) e corta o eixo **X** no ponto $(-\frac{b}{a}, 0)$. A função será crescente se $a > 0$ e decrescente se $a < 0$.

OBS: 1) A constante **a** é chamada de coeficiente angular e representa a variação de **y** correspondente a um aumento do valor de **x**;

2) A constante **b** é chamada de coeficiente linear e representa, no gráfico, o ponto de intersecção da reta com o eixo **Y**;

3) Se uma reta é paralela ao eixo **Y**, ela não representa uma função.

- **Zero da função:** é o valor de **x** para qual a função se anula: $f(x) = 0 \rightarrow x = -\frac{b}{a}$;

<p>- Estudo do sinal:</p> <p>$f(x) < 0 \rightarrow$ imagem negativa</p> <p>$f(x) = 0 \rightarrow$ imagem nula</p> <p>$f(x) > 0 \rightarrow$ imagem positiva</p>	<p>Função crescente</p>	<p>Função decrescente</p>
--	--------------------------------	----------------------------------

→ **FUNÇÃO QUADRÁTICA**

Dados os números reais a e b, com $a \neq 0$, chama-se função quadrática a função $f: \mathbb{R} \rightarrow \mathbb{R}$, definida por:

$$y = ax^2 + bx + c \quad \text{ou} \quad f(x) = ax^2 + bx + c.$$

Zeros (ou raízes) de uma função quadrática:

Denominam-se **zeros** de uma função quadrática os valores de **x** que anulam a função, ou seja, que tornam $f(x) = 0$. Em termos de representação gráfica, são as abscissas dos pontos onde a parábola corta o eixo **X**.

Para encontrar esses zeros, resolve-se a equação $f(x) = 0$. Isto é, $ax^2 + bx + c = 0$.

Gráfico da função quadrática: O gráfico de uma função quadrática é uma curva denominada **parábola**. Seu domínio é o conjunto dos números reais e sua imagem é um subconjunto dos números reais. Ou seja, $D(f) = \mathbb{R}$ e $Im(f) \subset \mathbb{R}$.

Concavidade: O sinal de **a** (coeficiente de x^2) determina a concavidade da parábola. Assim:

- I. Se $a > 0$, a concavidade é voltada para cima.
- II. Se $a < 0$ (a negativo), a concavidade é voltada para baixo.

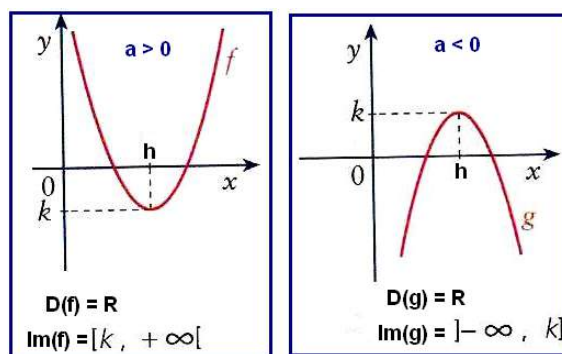

Vértice da Parábola: Toda parábola tem um ponto de ordenada máxima ou um ponto de ordenada mínima. A esse ponto chamaremos vértice da parábola e o representaremos por $V(x_v, y_v)$ onde: $V\left(-\frac{b}{2a}, -\frac{\Delta}{4a}\right)$.

EXERCÍCIOS

1. (Enem 2016) Uma cisterna de 6.000 L foi esvaziada em um período de 3 h. Na primeira hora foi utilizada apenas uma bomba, mas nas duas horas seguintes, a fim de reduzir o tempo de esvaziamento, outra bomba foi ligada junto com a primeira. O gráfico, formado por dois segmentos de reta, mostra o volume de água presente na cisterna, em função do tempo.

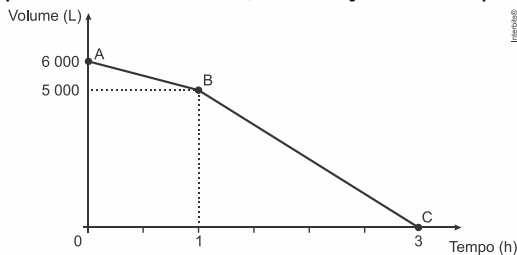

Qual é a vazão, em litro por hora, da bomba que foi ligada no início da segunda hora?

- a) 1.000
- b) 1.250
- c) 1.500
- d) 2.000
- e) 2.500

2. (Enem PPL 2015) Um meio de transporte coletivo que vem ganhando espaço no Brasil é a *van*, pois realiza, com relativo conforto e preço acessível, quase todos os tipos de transportes: escolar e urbano, intermunicipal e excursões em geral. O dono de uma *van*, cuja capacidade máxima é de 15 passageiros, cobra para uma excursão até a capital de seu estado R\$ 60,00 de cada passageiro. Se não atingir a capacidade máxima da *van*, cada passageiro pagará mais R\$ 2,00 por lugar vago.

Sendo x o número de lugares vagos, a expressão que representa o valor arrecadado $V(x)$, em reais, pelo dono da *van*, para uma viagem até a capital é

- a) $V(x) = 902x$
- b) $V(x) = 930x$
- c) $V(x) = 900 + 30x$
- d) $V(x) = 60 + 2x^2$
- e) $V(x) = 900 - 30x - 2x^2$

3. (Enem 2015) Um estudante está pesquisando o desenvolvimento de certo tipo de bactéria. Para essa pesquisa, ele utiliza uma estufa para armazenar as bactérias. A temperatura no interior dessa estufa, em graus Celsius, é dada pela expressão $T(h) = -h^2 + 22h - 85$, em que h representa as horas do dia. Sabe-se que o número de bactérias é o maior possível quando a estufa atinge sua temperatura máxima e, nesse momento, ele deve retirá-las da estufa. A tabela associa intervalos de temperatura, em graus Celsius, com as classificações: muito baixa, baixa, média, alta e muito alta.

Intervalos de temperatura (°C)	Classificação
$T < 0$	Muito baixa
$0 \leq T \leq 17$	Baixa
$17 < T < 30$	Média
$30 \leq T \leq 43$	Alta
$T > 43$	Muito alta

Quando o estudante obtém o maior número possível de bactérias, a temperatura no interior da estufa está classificada como

- a) muito baixa.
- b) baixa.
- c) média.
- d) alta.
- e) muito alta.

4. (Enem 2016) Um dos grandes desafios do Brasil é o gerenciamento dos seus recursos naturais, sobretudo os recursos hídricos. Existe uma demanda crescente por água e o risco de racionamento não pode ser descartado. O nível de água de um reservatório foi monitorado por um período, sendo o resultado mostrado no gráfico. Suponha que essa tendência linear observada no monitoramento se prolongue pelos próximos meses.

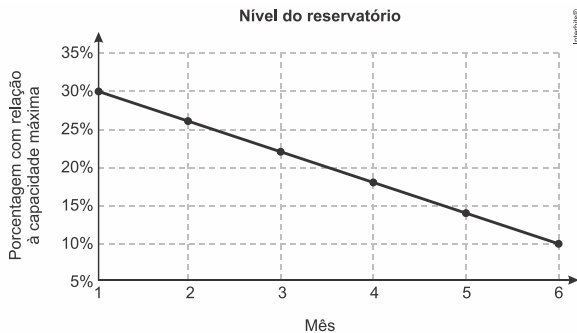

Nas condições dadas, qual o tempo mínimo, após o sexto mês, para que o reservatório atinja o nível zero de sua capacidade?

- a) 2 meses e meio.
- b) 3 meses e meio.
- c) 1 mês e meio.
- d) 4 meses.
- e) 1 mês.

5. (Enem 2016) Um túnel deve ser lacrado com uma tampa de concreto. A seção transversal do túnel e a tampa de concreto têm contornos de um arco de parábola e mesmas dimensões. Para determinar o custo da obra, um engenheiro deve calcular a área sob o arco parabólico em questão. Usando o eixo horizontal no nível do chão e o eixo de simetria da parábola como eixo vertical, obteve a seguinte equação para a parábola:

$$y = 9 - x^2, \text{ sendo } x \text{ e } y \text{ medidos em metros.}$$

Sabe-se que a área sob uma parábola como esta é igual a $\frac{2}{3}$ da área do retângulo cujas dimensões são, respectivamente, iguais à base e à altura da entrada do túnel.

Qual é a área da parte frontal da tampa de concreto, em metro quadrado?

- a) 18
- b) 20
- c) 36
- d) 45
- e) 54

6. (Enem (Libras) 2017) Para incentivar a reciclagem e evitar lixo espalhado durante as festas de final de ano, a prefeitura de uma cidade fez uma campanha com sorteio de prêmios. Para

participar do sorteio, era necessário entregar cinco latinhas de alumínio ou três garrafas de vidro vazias para ter direito a um cupom. Um grupo de estudantes de uma escola trocou suas latinhas e garrafas de vidro e com isso adquiriram dez cupons; outro grupo trocou o triplo das garrafas e a mesma quantia de latinhas do primeiro grupo, conseguindo vinte cupons.

Quantas garrafas de vidro e quantas latinhas, respectivamente, o segundo grupo trocou?

- a) 5 e 5
- b) 15 e 5
- c) 15 e 25
- d) 45 e 25
- e) 45 e 75

7. (Enem PPL 2017) Uma escola organizou uma corrida de revezamento 4×400 metros, que consiste em uma prova esportiva na qual os atletas correm 400 metros cada um deles, segurando um bastão, repassando-o de um atleta para outro da mesma equipe, realizando três trocas ao longo do percurso, até o quarto atleta, que cruzará a linha de chegada com o bastão. A equipe ganhadora realizou a prova em um tempo total de 325 segundos.

O segundo corredor da equipe ganhadora correu seus 400 metros 15 segundos mais rápido do que o primeiro; já o terceiro realizou seus 400 metros 5 segundos mais rápido que o segundo corredor, e o último realizou seu percurso em $\frac{3}{4}$ do tempo realizado pelo primeiro.

Qual foi o tempo, em segundo, em que o último atleta da equipe ganhadora realizou seu percurso de 400 metros?

- a) 58
- b) 61
- c) 69
- d) 72
- e) 96

8. (Enem PPL 2017) Um sistema de depreciação linear, estabelecendo que após 10 anos o valor

monetário de um bem será zero, é usado nas declarações de imposto de renda de alguns países. O gráfico ilustra essa situação.

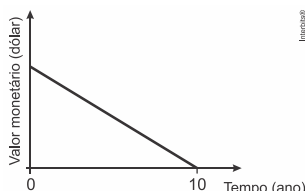

Uma pessoa adquiriu dois bens, A e B, pagando 1.200 e 900 dólares, respectivamente. Considerando as informações dadas, após 8 anos, qual será a diferença entre os valores monetários, em dólar, desses bens?

- a) 30
- b) 60
- c) 75
- d) 240
- e) 300

9. (Enem 2017) Em uma cantina, o sucesso de venda no verão são sucos preparados à base de polpa de frutas. Um dos sucos mais vendidos é o de morango com acerola, que é preparado com $\frac{2}{3}$ de polpa de morango e $\frac{1}{3}$ de polpa de acerola.

Para o comerciante, as polpas são vendidas em embalagens de igual volume. Atualmente, a embalagem da polpa de morango custa R\$ 18,00 e a de acerola, R\$ 14,70. Porém, está prevista uma alta no preço da embalagem da polpa de acerola no próximo mês, passando a custar R\$ 15,30.

Para não aumentar o preço do suco, o comerciante negociou com o fornecedor uma redução no preço da embalagem da polpa de morango.

A redução, em real, no preço da embalagem da polpa de morango deverá ser de

- a) R\$ 1,20.
- b) R\$ 0,90.
- c) R\$ 0,60.
- d) R\$ 0,40.
- e) R\$ 0,30.

10. (Enem PPL 2017) Os consumidores X, Y e Z desejam trocar seus planos de internet móvel na

tentativa de obterem um serviço de melhor qualidade. Após pesquisarem, escolheram uma operadora que oferece cinco planos para diferentes perfis, conforme apresentado no quadro.

Plano	Franquia	Preço mensal de assinatura	Preço por MB excedente
A	150 MB	R\$ 29,90	R\$ 0,40
B	250 MB	R\$ 34,90	R\$ 0,10
C	500 MB	R\$ 59,90	R\$ 0,10
D	2 GB	R\$ 89,90	R\$ 0,10
E	5 GB	R\$ 119,90	R\$ 0,10

Dado: 1 GB = 1.024 MB

Em cada plano, o consumidor paga um valor fixo (preço mensal da assinatura) pela franquia contratada e um valor variável, que depende da quantidade de MB utilizado além da franquia. Considere que a velocidade máxima de acesso seja a mesma, independentemente do plano, que os consumos mensais de X, Y e Z são de 190 MB, 450 MB e 890 MB, respectivamente, e que cada um deles escolherá apenas um plano. Com base nos dados do quadro, as escolhas dos planos com menores custos para os consumidores X, Y e Z, respectivamente, são

- a) A, C e C.
- b) A, B e D.
- c) B, B e D.
- d) B, C e C.
- e) B, C e D.

GABARITO	
01	C
02	E
03	D
04	A
05	C
06	D
07	D
08	B
09	E
10	C

GEOMETRIA PLANA

ÁREA DE FIGURAS PLANAS

1) **Retângulo**

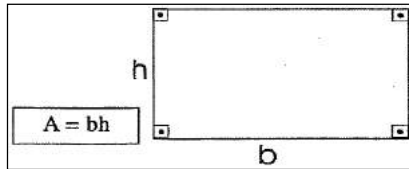

2) **Quadrado**

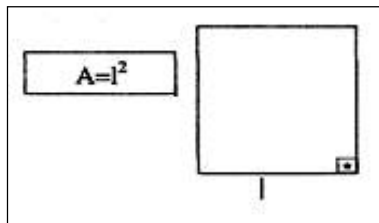

3) **Paralelogramo**

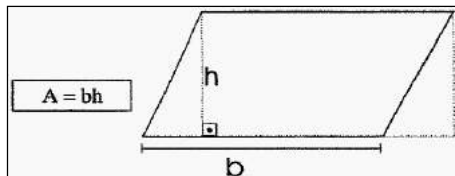

4) **Trapézio**

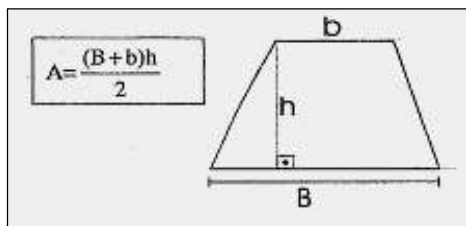

5) **Losango**

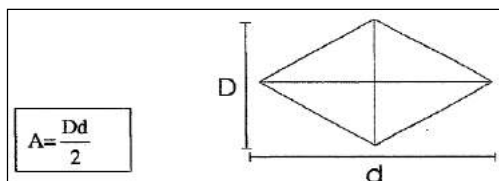

6) **Triângulos**

6 - a) **Triângulo qualquer**

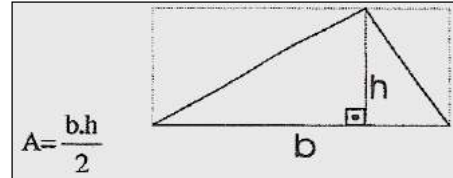

6 - b) **Triângulo retângulo**

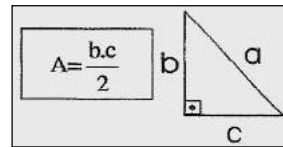

6 - c) **Fórmula trigonométrica da área**

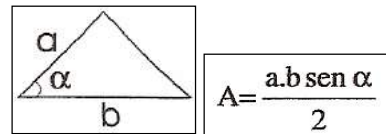

6 - d) **Fórmula de Heron**

$$A = \sqrt{p(p-a)(p-b)(p-c)}$$

onde **p** é o semiperímetro e **a**, **b** e **c** são os lados.

6 - e) **Triângulo equilátero**

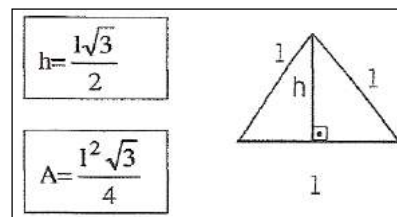

6 - f) **Em função dos lados e do raio da circunferência circunscrita**

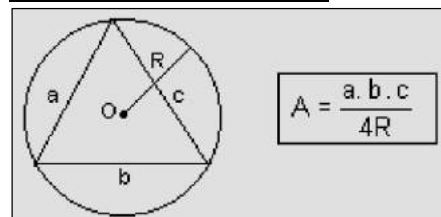

→ SEMELHANÇA DE TRIÂNGULOS

Dizemos que dois triângulos são semelhantes se, e somente se, possuem seus três ângulos ordenadamente congruentes e os lados homólogos (homo = mesmo, logos = lugar) proporcionais.

<p>9) Círculo</p> <p>Comprimento $C = 2 \cdot \pi \cdot r$ Área $A = \pi \cdot r^2$</p>	<p>10) Coroa circular</p> <p>$A = \pi \cdot (R^2 - r^2)$</p>	<p>11) Setor circular</p> <p>$A = \frac{\pi \cdot R^2 \cdot \alpha}{360}$</p>
---	---	--

→ POLÍGONOS REGULARES

Figura Geométrica	Fórmulas
<p>Triângulo Equilátero:</p>	<p>Área: $A = \frac{L^2 \cdot \sqrt{3}}{4}$ ou $A = \frac{3 \cdot L \cdot a}{2}$ Perímetro: $P = 3L$ Altura: $h = \frac{L\sqrt{3}}{2}$ Apótema: $a = \frac{L\sqrt{3}}{6} = \frac{R}{2}$ Raio da circunferência inscrita: $r = \frac{L\sqrt{3}}{6}$ Raio da circunferência circunscrita: $R = \frac{L\sqrt{3}}{3}$</p>

<p>Quadrado:</p>	<p>Área: $A = L^2$ ou $A = 2 \cdot L \cdot a$ Perímetro: $P = 4L$ Diagonal: $D = L\sqrt{2}$ Apótema: $a = \frac{L}{2}$ Raio da circunferência inscrita: $r = \frac{L}{2}$ Raio da circunferência circunscrita: $R = \frac{D}{2} = \frac{L\sqrt{2}}{2}$</p>
-------------------------	--

<p>Hexágono Regular:</p>	<p>Área: $A = \frac{6L^2 \sqrt{3}}{4} = \frac{3L^2 \sqrt{3}}{2}$ ou $A = 3 \cdot L \cdot a$ Perímetro: $P = 6L$ Apótema: $a = \frac{L\sqrt{3}}{2}$ Raio da circunferência inscrita: $r = \frac{L\sqrt{3}}{2}$ Raio da circunferência circunscrita: $R = L$</p>
---------------------------------	--

→ TEOREMA DE TALES

Feixes de retas paralelas cortadas por retas transversais formam segmentos proporcionais.

$$\frac{a}{a'} = \frac{b}{b'} = \frac{c}{c'}$$

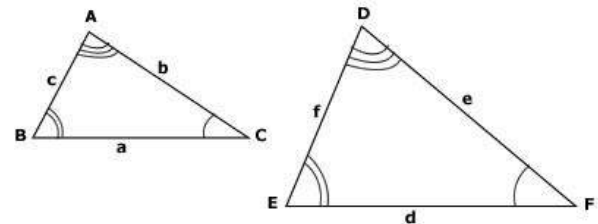

$$\frac{a}{d} = \frac{b}{e} = \frac{c}{f} = k$$

$$\frac{A_{ABC}}{A_{DEF}} = k^2$$

→ RELAÇÕES MÉTRICAS NO TRIÂNGULO RETÂNGULO

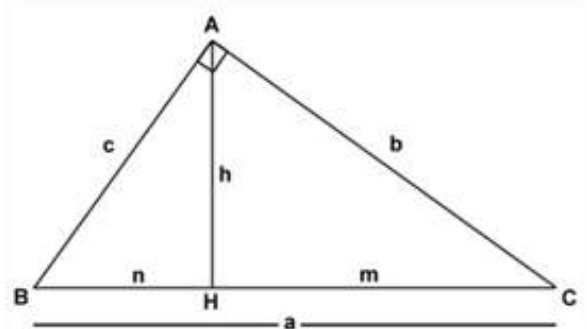

$$a \cdot h = b \cdot c$$

$$b^2 = a \cdot m$$

$$c^2 = a \cdot n$$

$$h^2 = m \cdot n$$

$$a^2 = b^2 + c^2$$

EXERCÍCIOS

1. (Enem 2016) Um senhor, pai de dois filhos, deseja comprar dois terrenos, com áreas de mesma medida, um para cada filho. Um dos terrenos visitados já está demarcado e, embora não tenha um formato convencional (como se observa na Figura B), agradou ao filho mais velho e, por isso, foi comprado. O filho mais novo possui um projeto arquitetônico de uma casa que quer construir, mas, para isso, precisa de um terreno na forma retangular (como mostrado na Figura A) cujo comprimento seja 7 m maior do que a largura.

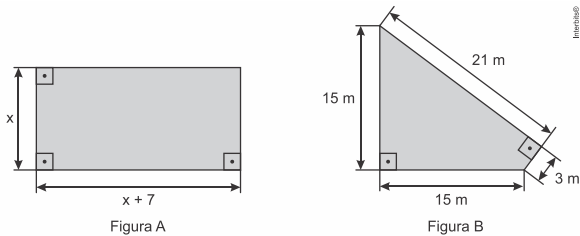

Para satisfazer o filho mais novo, esse senhor precisa encontrar um terreno retangular cujas medidas, em metro, do comprimento e da largura sejam iguais, respectivamente, a

- a) 7,5 e 14,5.
- b) 16,0 e 9,0
- c) 9,3 e 16,3.
- d) 10,0 e 17,0.
- e) 13,5 e 20,5.

2. (Enem PPL 2016) Em sua vez de jogar, um jogador precisa dar uma tacada na bola branca, de forma a acertar a bola 9 e fazê-la cair em uma das caçapas de uma mesa de bilhar. Como a bola 8 encontra-se entre a bola branca e a bola 9, esse jogador adota a estratégia de dar uma tacada na bola branca em direção a uma das laterais da mesa, de forma que, ao rebater, ela saia em uma trajetória retilínea, formando um ângulo de 90° com a trajetória da tacada, conforme ilustrado na figura.

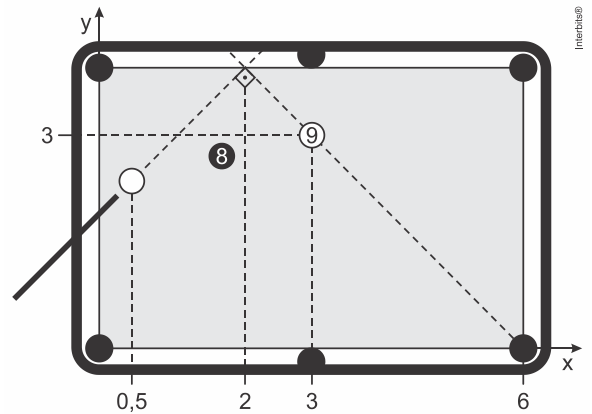

Com essa estratégia, o jogador conseguiu encaçapar a bola 9. Considere um sistema cartesiano de eixos sobre o plano da mesa, no qual o ponto de contato da bola com a mesa define sua posição nesse sistema. As coordenadas do ponto que representa a bola 9 são (3; 3), o centro da caçapa de destino tem coordenadas (6; 0) e a abscissa da bola branca é 0,5, como representados na figura.

Se a estratégia deu certo, a ordenada da posição original da bola branca era

- a) 1,3.
- b) 1,5.
- c) 2,1.
- d) 2,2.
- e) 2,5.

3. (Enem 2017) A manchete demonstra que o transporte de grandes cargas representa cada vez mais preocupação quando feito em vias urbanas.

Caminhão entala em viaduto no Centro

Um caminhão de grande porte entalou embaixo do viaduto no cruzamento das avenidas Borges de Medeiros e Loureiro da Silva no sentido Centro-Bairro, próximo à Ponte de Pedra, na capital. Esse veículo vinha de São Paulo para Porto Alegre e transportava três grandes tubos, conforme ilustrado na foto.



Disponível em: www.caminhoes-e-carretas.com.
Acesso em: 21 maio 2012 (adaptado).

Considere que o raio externo de cada cano da imagem seja 0,60 m e que eles estejam em cima de uma carroceria cuja parte superior está a 1,30 m do solo. O desenho representa a vista traseira do empilhamento dos canos.

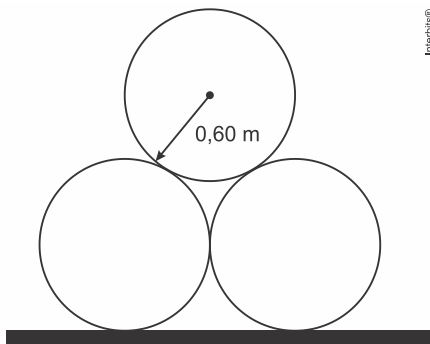

A margem de segurança recomendada para que um veículo passe sob um viaduto é que a altura total do veículo com a carga seja, no mínimo, 0,50 m menor do que a altura do vão do viaduto.

Considere 1,7 como aproximação para $\sqrt{3}$.

Qual deveria ser a altura mínima do viaduto, em metro, para que esse caminhão pudesse passar com segurança sob seu vão?

- a) 2,82
- b) 3,52
- c) 3,70
- d) 4,02
- e) 4,20

4. (Enem (Libras) 2017) Uma empresa de manutenção de jardins foi contratada para

plantar grama em um campo de futebol retangular cujas dimensões são 70 m × 100 m. A grama que será utilizada é vendida em tapetes retangulares de dimensões 40 cm × 125 cm.

Quantos tapetes de grama, no mínimo, serão necessários para cobrir todo o campo de futebol?

- a) 103
- b) 140
- c) 7.000
- d) 10.303
- e) 14.000

5. (Enem PPL 2017) Um fabricante recomenda que, para cada m² do ambiente a ser climatizado, são necessários 800 BTUh, desde que haja até duas pessoas no ambiente. A esse número devem ser acrescentados 600 BTUh para cada pessoa a mais, e também para casa aparelho eletrônico emissor de calor no ambiente. A seguir encontram-se as cinco opções de aparelhos desse fabricante e suas respectivas capacidades térmicas:

- Tipo I: 10.500 BTUh
- Tipo II: 11.000 BTUh
- Tipo III: 11.500 BTUh
- Tipo IV: 12.000 BTUh
- Tipo V: 12.500 BTUh

O supervisor de um laboratório precisa comprar um aparelho para climatizar o ambiente. Nele ficarão duas pessoas mais uma centrífuga que emite calor. O laboratório tem forma de trapézio retângulo, com as medidas apresentadas na figura:

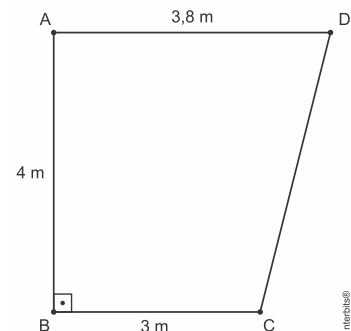

Para economizar energia, o supervisor deverá escolher o aparelho de menor capacidade

térmica que atenda às necessidades do laboratório e às recomendações do fabricante.

A escolha do supervisor recairá sobre o aparelho do tipo

- a) I.
- b) II.
- c) III.
- d) IV.
- e) V.

6. (Enem (Libras) 2017) Em uma plataforma de exploração de petróleo, localizada no mar, ocorreu um vazamento. A equipe técnica de operação dessa plataforma percebeu que a mancha de óleo espalhado na superfície do mar tinha formato circular e estimou, visualmente, que a área atingida era de aproximadamente 100 km^2 .

Utilize 3 como aproximação para π .

O valor inteiro mais próximo do raio da mancha de óleo formada, em km, é

- a) 4.
- b) 6.
- c) 10.
- d) 17.
- e) 33.

7. (Enem PPL 2017) A figura traz o esboço da planta baixa de uma residência. Algumas medidas internas dos cômodos estão indicadas. A espessura de cada parede externa da casa é 0,20 m e das paredes internas, 0,10 m.

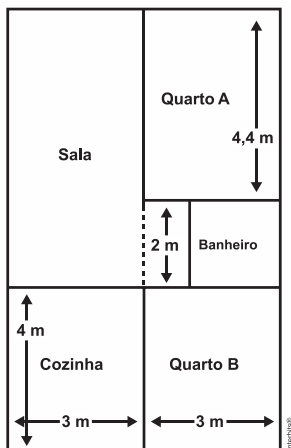

Sabe-se que, na localidade onde se encontra esse imóvel, o Imposto Predial Territorial Urbano (IPTU) é calculado conforme a área construída da residência. Nesse cálculo, são cobrados R\$ 4,00 por cada metro quadrado de área construída.

O valor do IPTU desse imóvel, em real, é

- a) 250,00.
- b) 250,80.
- c) 258,64.
- d) 276,48.
- e) 286,00.

8. (Enem (Libras) 2017) Uma família possui um terreno retangular com 18 metros de largura e 24 metros de comprimento. Foi necessário demarcar nesse terreno dois outros iguais, na forma de triângulos isósceles, sendo que um deles será para o filho e o outro para os pais. Além disso, foi demarcada uma área de passeio entre os dois novos terrenos para o livre acesso das pessoas.

Os terrenos e a área de passeio são representados na figura.

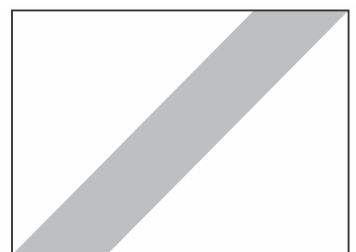

A área de passeio calculada pela família, em metro quadrado, é de

- a) 108.
- b) 216.
- c) 270.
- d) 288.
- e) 324.

9. (Enem 2017) Um garçom precisa escolher uma bandeja de base retangular para servir quatro taças de espumante que precisam ser dispostas em uma única fileira, paralela ao lado maior da bandeja, e com suas bases totalmente apoiadas na bandeja. A base e a borda superior das taças são círculos de raio 4 cm e 5 cm, respectivamente.

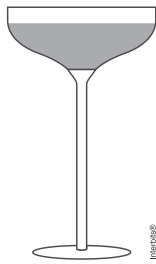

A bandeja a ser escolhida deverá ter uma área mínima, em centímetro quadrado, igual a

- a) 192.
- b) 300.
- c) 304.
- d) 320.
- e) 400.

10. (Enem 2017) Para decorar uma mesa de festa infantil, um chefe de cozinha usará um melão esférico com diâmetro medindo 10 cm, o qual servirá de suporte para espetar diversos doces. Ele irá retirar uma calota esférica do melão, conforme ilustra a figura, e, para garantir a estabilidade deste suporte, dificultando que o melão role sobre a mesa, o chefe fará o corte de modo que o raio r da seção circular de corte seja de pelo menos 3 cm. Por outro lado, o chefe desejará dispor da maior área possível da região em que serão afixados os doces.

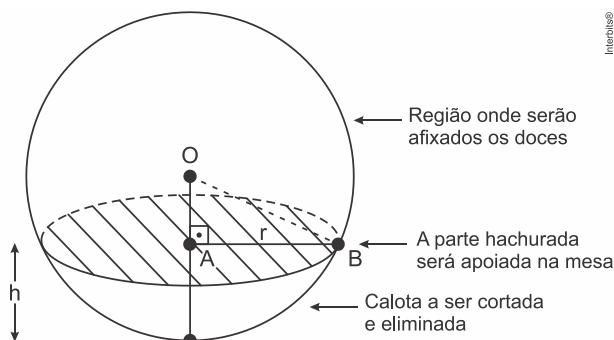

Para atingir todos os seus objetivos, o chefe deverá cortar a calota do melão numa altura h , em centímetro, igual a

- a) $5 - \frac{\sqrt{91}}{2}$
- b) $10 - \sqrt{91}$
- c) 1
- d) 4
- e) 5

GABARITO	
01	B
02	E
03	D
04	E
05	C
06	B
07	E
08	A
09	C
10	C

ESTATÍSTICA

→ **CONCEITOS FUNDAMENTAIS**

População: conjunto de elementos, número de pessoas de uma cidade.

Amostra: parte representativa de uma população.

Variável: depende da abordagem da pesquisa, da pergunta que será feita. Exemplo: Qual sua marca de carro favorita? Ford, Volks, Fiat, Peugeot, Nissan são alguns exemplos de resposta.

Frequência absoluta: valor exato, número de vezes que o valor da variável é citado.

Frequência relativa: valor representado através de porcentagem, divisão entre a frequência absoluta de cada variável e o somatório das frequências absolutas.

→ **MEDIDAS DE TENDÊNCIA CENTRAL**

Considere a seguinte amostra discreta:

$$x_1; x_2; x_3; \dots \dots x_n$$

Rol: elementos da amostra em ordem crescente ou decrescente.

Média aritmética: medida de tendência central. Somatório dos valores dos elementos, dividido pelo número de elementos.

$$\bar{x} = \frac{x_1 + x_2 + \dots + x_n}{n}$$

Média aritmética ponderada: Somatório dos valores dos elementos multiplicado pelos seus respectivos pesos ($P_1; P_2; \dots; P_n$), dividido pela soma dos pesos atribuídos.

$$x_p = \frac{P_1 \cdot x_1 + P_2 \cdot x_2 + \dots + P_n \cdot x_n}{P_1 + P_2 + \dots + P_n}$$

Moda: valor de maior frequência em uma série de dados, o que mais se repete.

Mediana: medida central em uma determinada sequência de dados numéricos.

→ **MEDIDAS DE DISPERSÃO**

Amplitude: subtração entre o maior valor e o menor valor dos elementos do conjunto.

Desvio Médio: representa a média das distâncias entre cada elemento da amostra e seu valor médio.

$$\bar{x} = \frac{|x_1 - \bar{x}| + |x_2 - \bar{x}| + \dots + |x_n - \bar{x}|}{n}$$

Variância: dispersão dos dados variáveis em relação à média.

$$s^2 = \frac{(x_1 - \bar{x})^2 + (x_2 - \bar{x})^2 + \dots + (x_n - \bar{x})^2}{n}$$

Desvio Padrão: raiz quadrada da variância. Indica a distância média entre a variável e a média aritmética da amostra.

$$s = \sqrt{\frac{(x_1 - \bar{x})^2 + (x_2 - \bar{x})^2 + \dots + (x_n - \bar{x})^2}{n}}$$

EXERCÍCIOS

1. (Enem PPL 2014) Em uma escola, cinco atletas disputam a medalha de ouro em uma competição de salto em distância. Segundo o regulamento dessa competição, a medalha de ouro será dada ao atleta mais regular em uma série de três saltos. Os resultados e as informações dos saltos desses cinco atletas estão no quadro.

Atleta	1º salto	2º salto	3º salto	Médiana	Mediana	Desvio padrão
I	2,9	3,4	3,1	3,1	3,1	0,25
II	3,3	2,8	3,6	3,2	3,3	0,40
III	3,6	3,3	3,3	3,4	3,3	0,17
IV	2,3	3,3	3,4	3,0	3,3	0,60
V	3,7	3,5	2,2	3,1	3,5	0,81

A medalha de ouro foi conquistada pelo atleta número

- a) I.
- b) II.
- c) III.
- d) IV.
- e) V.

2. (Enem 2015) O polímero de PET (Politereftalato de Etileno) é um dos plásticos mais reciclados em todo o mundo devido à sua extensa gama de aplicações, entre elas, fibras têxteis, tapetes, embalagens, filmes e cordas. Os gráficos mostram o destino do PET reciclado no Brasil, sendo que, no ano de 2010, o total de PET reciclado foi de 282 kton (quilotoneladas).

PET RECICLADO - 2010

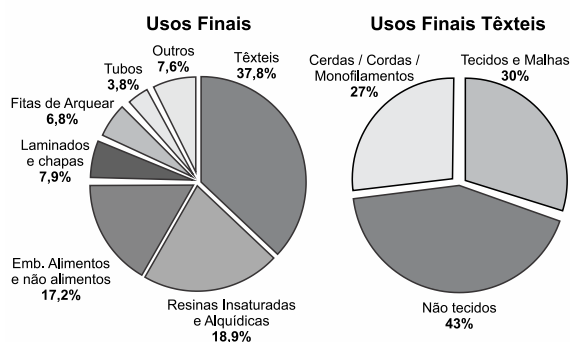

Disponível em: www.abipet.org.br. Acesso em: 12 jul. 2012 (adaptado).

De acordo com os gráficos, a quantidade de embalagens PET recicladas destinadas a produção de tecidos e malhas, em kton, é mais aproximada de

- a) 16,0.
- b) 22,9.
- c) 32,0.
- d) 84,6.
- e) 106,6.

3. (Enem PPL 2015) Uma pessoa, ao fazer uma pesquisa com alguns alunos de um curso, coletou as idades dos entrevistados e organizou esses dados em um gráfico.

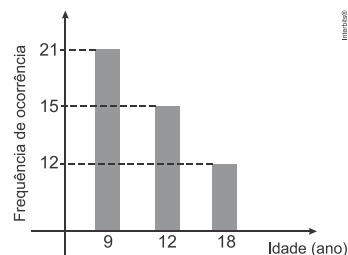

Qual a moda das idades, em anos, dos entrevistados?

- a) 9
- b) 12
- c) 13
- d) 15
- e) 21

4. (Enem 2015) Em uma seletiva para a final dos 100 metros livres de natação, numa olimpíada, os atletas, em suas respectivas raias, obtiveram os seguintes tempos:

Raia	1	2	3	4	5	6	7	8
Tempo (segundo)	20,90	20,90	20,50	20,80	20,60	20,60	20,90	20,96

A mediana dos tempos apresentados no quadro é

- a) 20,70.
- b) 20,77.
- c) 20,80.
- d) 20,85.
- e) 20,90.

5. (Enem 2016) Ao iniciar suas atividades, um ascensorista registra tanto o número de pessoas que entram quanto o número de pessoas que saem do elevador em cada um dos andares do edifício onde ele trabalha. O quadro apresenta os registros do ascensorista durante a primeira subida do térreo, de onde partem ele e mais três pessoas, ao quinto andar do edifício.

Número de pessoas	Térreo	1º andar	2º andar	3º andar	4º andar	5º andar
que entram no elevador	4	4	1	2	2	2
que saem do elevador	0	3	1	2	0	6

Com base no quadro, qual é a moda do número de pessoas no elevador durante a subida do térreo ao quinto andar?

- 2
- 3
- 4
- 5
- 6

6. (Enem 2016) O cultivo de uma flor rara só é viável se do mês do plantio para o mês subsequente o clima da região possuir as seguintes peculiaridades:

- a variação do nível de chuvas (pluviosidade), nesses meses, não for superior a 50 mm;
- a temperatura mínima, nesses meses, for superior a 15 °C;
- ocorrer, nesse período, um leve aumento não superior a 5 °C na temperatura máxima.

Um floricultor, pretendendo investir no plantio dessa flor em sua região, fez uma consulta a um meteorologista que lhe apresentou o gráfico com as condições previstas para os 12 meses seguintes nessa região.

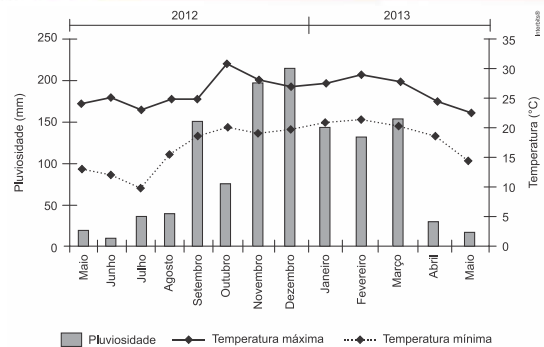

Com base nas informações do gráfico, o floricultor verificou que poderia plantar essa flor rara.

O mês escolhido para o plantio foi

- janeiro.
- fevereiro.
- agosto.
- novembro.
- dezembro.

7. (Enem PPL 2016) Uma partida de voleibol entre Brasil e Itália foi decidida em cinco sets. As pontuações do jogo estão descritas na tabela.

	1º set	2º set	3º set	4º set	5º set
Brasil	25	25	24	25	18
Itália	16	20	26	27	16

Nessa partida, a mediana dos pontos obtidos por set pelo time da Itália foi igual a

- 16.
- 20.
- 21.
- 23.
- 26.

8. (Enem 2016) O procedimento de perda rápida de “peso” é comum entre os atletas dos esportes de combate. Para participar de um torneio, quatro atletas da categoria até 66 kg, Peso-Pena, foram submetidos a dietas balanceadas e atividades físicas. Realizaram três “pesagens” antes do início do torneio. Pelo regulamento do torneio, a primeira luta deverá ocorrer entre o atleta mais regular e o menos regular quanto aos

“pesos”. As informações com base nas pesagens dos atletas estão no quadro.

Atleta	1ª pesagem (kg)	2ª pesagem (kg)	3ª pesagem (kg)	Média	Mediana	Desvio-padrão
I	78	72	66	72	72	4,90
II	83	65	65	71	65	8,49
III	75	70	65	70	70	4,08
IV	80	77	62	73	77	7,87

Após as três “pesagens”, os organizadores do torneio informaram aos atletas quais deles se enfrentariam na primeira luta.

A primeira luta foi entre os atletas

- I e III.
- I e IV.
- II e III.
- II e IV.
- III e IV.

9. (Enem PPL 2017) O gráfico mostra a expansão da base de assinantes de telefonia celular no Brasil, em milhões de unidades, no período de 2006 a 2011.

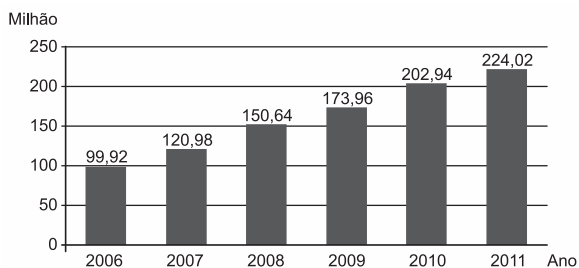

Disponível em: www.guiadocecelular.com. Acesso em: 1 ago. 2012.

De acordo com o gráfico, a taxa de crescimento do número de aparelhos celulares no Brasil, de 2007 para 2011, foi de

- 8,53%
- 85,17%
- 103,04%
- 185,17%
- 345,00%

10. (Enem (Libras) 2017) Para determinar a ordem de largada numa corrida de automóveis,

dez pilotos participarão de um treino classificatório no dia anterior à corrida. Pelo regimento, para cada piloto, faz-se a tomada de tempo em três voltas no circuito, e a primeira posição no *grid* de largada pertencerá àquele piloto que obtiver a menor média desses três tempos. Nove pilotos já terminaram as voltas classificatórias no circuito, e o piloto X ainda vai realizar sua última volta. Os dados e a média de cada piloto estão na tabela.

Tempo (min) nas voltas classificatórias de cada piloto e suas médias

Piloto	1ª volta	2ª volta	3ª volta	Média
I	1,42	1,62	1,49	1,51
II	1,36	1,49	1,68	1,51
III	1,53	1,44	1,53	1,50
IV	1,53	1,50	1,50	1,51
V	1,50	1,47	1,53	1,50
VI	1,60	1,67	1,56	1,61
VII	1,41	1,63	1,46	1,50
VIII	1,48	1,50	1,49	1,49
IX	1,70	1,77	1,63	1,70
X	1,57	1,50	*****	*****

Qual o tempo, em minuto, a ser batido pelo último piloto, na terceira volta, que lhe garanta a primeira posição no *grid* de largada?

- 1,36
- 1,40
- 1,49
- 1,50
- 1,51

GABARITO	
01	C
02	C
03	A
04	D
05	D
06	A
07	B
08	C
09	B
10	B

LÓGICA, SEQUÊNCIAS E ANÁLISE
COMBINATÓRIA

→ LÓGICA

O MÉTODO INDUTIVO

É aquele que parte da análise e da observação de dados (no Enem, a maioria das observações cobradas são geométricas), para se chegar a determinada conclusão.

→ SEQUÊNCIAS

São funções que relacionam o conjuntos dos números naturais a um outro conjunto através de lei de formação.

Denotamos uma sequência da seguinte forma: ($a_1, a_2, a_3, \dots, a_n$)

• **PROGRESSÃO ARITMÉTICA**

Sequência onde: $a_n - a_{n-1} = r$ (constante)

Fórmulas: $a_n = a_1 + (n - 1) \cdot r$

$$S_n = \frac{(a_1 + a_n) \cdot n}{2}$$

Para uma PA de 3 termos escrevemos ($x - r, x, x + r$)

• **PROGRESSÃO GEOMÉTRICA**

Sequência onde: $\frac{a_n}{a_{n-1}} = q$ (constante)

Fórmulas: $a_n = a_1 \cdot q^{n-1}$

$$S_n = \frac{a_1 \cdot (1 - q^n)}{1 - q}$$

$$S_n = \frac{a_1}{1 - q}$$

Para uma PG de 3 termos escrevemos ($x/q, x, x \cdot q$)

→ ANÁLISE COMBINATÓRIA

• **PRINCÍPIO FUNDAMENTAL DA CONTAGEM**

Considere um evento que pode ser dividido em n etapas, onde a_i é o número de possibilidades da etapa i ocorrer. Então, o número de possibilidades do evento ocorrer será:

$$a_1 \cdot a_2 \cdot \dots \cdot a_n$$

• **ARRANJOS SIMPLES**

Agrupamentos de p elementos distintos mutuamente exclusivos dentro de um conjunto de n onde a **mudança da ordem** dos elementos implica em **grupos diferentes**.

$$A_{n;p} = \frac{n!}{(n - p)!}$$

• **PERMUTAÇÕES SIMPLES**

Agrupamento de n elementos distintos mutuamente exclusivos obtidos apenas pela **troca** de posição dos elementos.

$$P_n = n!$$

• **PERMUTAÇÕES COM REPETIÇÃO**

Agrupamento de n elementos distintos mutuamente exclusivos obtidos apenas pela **troca** de posição dos elementos.

$$P_n^{\alpha; \beta; \gamma; \dots} = \frac{n!}{\alpha! \cdot \beta! \cdot \gamma! \dots}$$

• **COMBINAÇÕES SIMPLES**

Agrupamentos de p elementos distintos mutuamente exclusivos dentro de um conjunto de n onde a **mudança da ordem** dos elementos **não** implica em **grupos diferentes**.

$$C_{n;p} = \frac{n!}{p! \cdot (n - p)!}$$

EXERCÍCIOS

1. (Enem 2017) Em um teleférico turístico, bondinhos saem de estações ao nível do mar e do topo de uma montanha. A travessia dura 1,5 minuto e ambos os bondinhos se deslocam à mesma velocidade. Quarenta segundos após o bondinho A partir da estação ao nível do mar, ele cruza com o bondinho B, que havia saído do topo da montanha.

Quantos segundos após a partida do bondinho B partiu o bondinho A ?

- a) 5
- b) 10
- c) 15
- d) 20
- e) 25

2. (Enem 2017) Neste modelo de termômetro, os filetes na cor preta registram as temperaturas mínima e máxima do dia anterior e os filetes na cor cinza registram a temperatura ambiente atual, ou seja, no momento da leitura do termômetro.

Por isso ele tem duas colunas. Na da esquerda, os números estão em ordem crescente, de cima para baixo, de $-30\text{ }^{\circ}\text{C}$ até $50\text{ }^{\circ}\text{C}$. Na coluna da direita, os números estão ordenados de forma crescente, de baixo para cima, de $-30\text{ }^{\circ}\text{C}$ até $50\text{ }^{\circ}\text{C}$.

A leitura é feita da seguinte maneira:

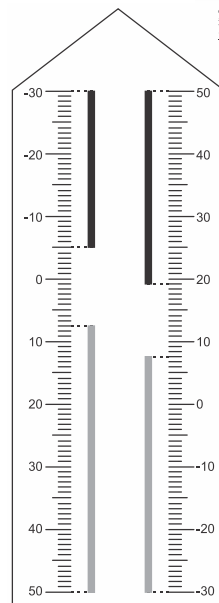

- a temperatura mínima é indicada pelo nível inferior do filete preto na coluna da esquerda;
- a temperatura máxima é indicada pelo nível inferior do filete preto na coluna da direita;
- a temperatura atual é indicada pelo nível superior dos filetes cinza nas duas colunas.

Disponível em: www.if.ufrgs.br. Acesso em: 28 ago. 2014 (adaptado).

Qual é a temperatura máxima mais aproximada registrada nesse termômetro?

- a) $5\text{ }^{\circ}\text{C}$
- b) $7\text{ }^{\circ}\text{C}$
- c) $13\text{ }^{\circ}\text{C}$
- d) $15\text{ }^{\circ}\text{C}$
- e) $19\text{ }^{\circ}\text{C}$

3. (Enem 2017) Um menino acaba de se mudar para um novo bairro e deseja ir à padaria. Pediu ajuda a um amigo que lhe forneceu um mapa com pontos numerados, que representam cinco locais de interesse, entre os quais está a padaria. Além disso, o amigo passou as seguintes instruções: a partir do ponto em que você se encontra, representado pela letra X, ande para oeste, vire à direita na primeira rua que encontrar, siga em frente e vire à esquerda na próxima rua. A padaria estará logo a seguir.

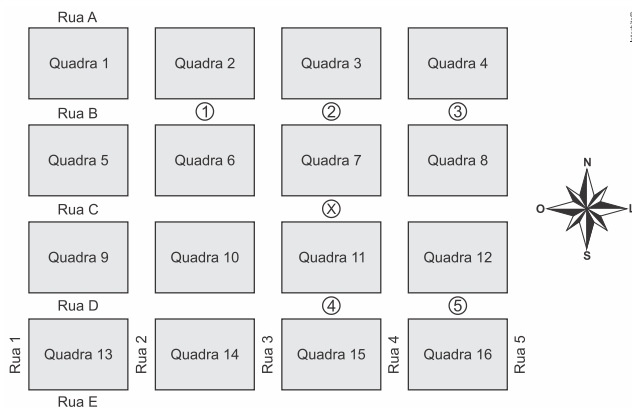

A padaria está representada pelo ponto numerado com

- 1.
- 2.
- 3.
- 4.
- 5.

4. (Enem 2017) Às 17h 15min começa uma forte chuva, que cai com intensidade constante. Uma piscina em forma de um paralelepípedo retângulo, que se encontrava inicialmente vazia, começa a acumular a água da chuva e, às 18 horas, o nível da água em seu interior alcança 20 cm de altura. Nesse instante, é aberto o registro que libera o escoamento da água por um ralo localizado no fundo dessa piscina, cuja vazão é constante. Às 18h 40min a chuva cessa e, nesse exato instante, o nível da água na piscina baixou para 15 cm.

O instante em que a água dessa piscina terminar de escoar completamente está compreendido entre

- 19h 30min e 20h 10min.
- 19h 20min e 19h 30min.
- 19h 10min e 19h 20min.
- 19h e 19h 10min.
- 18h 40min e 19h.

5. (Enem PPL 2016) O padrão internacional ISO 216 define os tamanhos de papel utilizados em quase todos os países, com exceção dos EUA e Canadá. O formato-base é uma folha retangular de papel, chamada de A0, cujas dimensões são

84,1 cm × 118,9 cm. A partir de então, dobra-se a folha ao meio, sempre no lado maior, obtendo os demais formatos, conforme o número de dobraduras. Observe a figura: A1 tem o formato da folha A0 dobrada ao meio uma vez, A2 tem o formato da folha A0 dobrada ao meio duas vezes, e assim sucessivamente.

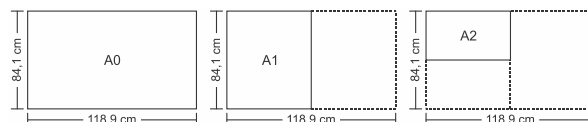

Disponível em: <http://pt.wikipedia.org>. Acesso em: 4 abr. 2012 (adaptado).

Quantas folhas de tamanho A8 são obtidas a partir de uma folha A0?

- 8
- 16
- 64
- 128
- 256

6. (Enem 2016) Sob a orientação de um mestre de obras, João e Pedro trabalharam na reforma de um edifício. João efetuou reparos na parte hidráulica nos andares 1, 3, 5, 7, e assim sucessivamente, de dois em dois andares. Pedro trabalhou na parte elétrica nos andares 1, 4, 7, 10, e assim sucessivamente, de três em três andares. Coincidentemente, terminaram seus trabalhos no último andar. Na conclusão da reforma, o mestre de obras informou, em seu relatório, o número de andares do edifício. Sabe-se que, ao longo da execução da obra, em exatamente 20 andares, foram realizados reparos nas partes hidráulica e elétrica por João e Pedro.

Qual é o número de andares desse edifício?

- 40
- 60
- 100
- 115
- 120

7. (Enem (Libras) 2017) O Código de Endereçamento Postal (CEP) código numérico constituído por oito algarismos. Seu objetivo é orientar e acelerar o encaminhamento, o tratamento e a distribuição de objetos postados nos Correios. Ele está estruturado segundo o sistema métrico decimal, sendo que cada um dos algarismos que o compõe codifica região, sub-região, setor, subsetor, divisor de subsetor e identificadores de distribuição conforme apresenta a ilustração.

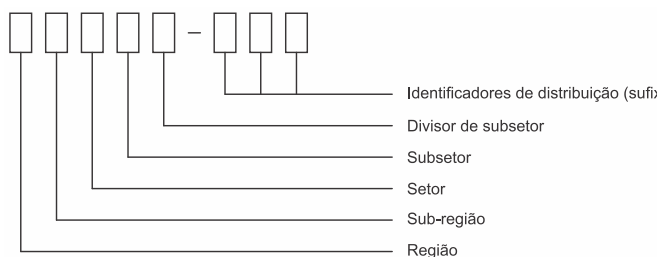

O Brasil encontra-se dividido em dez regiões postais para fins de codificação. Cada região foi dividida em dez sub-regiões. Cada uma dessas, por sua vez, foi dividida em dez setores. Cada setor, dividido em dez subsetores. Por fim, cada subsetor foi dividido em dez divisores de subsetor. Além disso, sabe-se que os três últimos algarismos após o hífen são denominados de sufixos e destinam-se à identificação individual de localidades, logradouros, códigos especiais e unidades dos Correios.

A faixa de sufixos utilizada para codificação dos logradouros brasileiros inicia em 000 e termina em 899.

Disponível em: www.correios.com.br Acesso em: 22 ago. 2017 (adaptado).

Quantos CEPs podem ser formados para a codificação de logradouros no Brasil?

- a) $5 \cdot 0 + 9 \cdot 10^2$
- b) $10^5 + 9 \cdot 10^2$
- c) $2 \cdot 9 \cdot 10^7$
- d) $9 \cdot 10^2$
- e) $9 \cdot 10^7$

8. (Enem (Libras) 2017) As ruas de uma cidade estão representadas por linhas horizontais e verticais na ilustração. Para um motorista trafegando nessa cidade, a menor distância entre dois pontos não pode ser calculada usando o segmento ligando esses pontos, mas sim pela contagem do menor número de quadras horizontais e verticais necessárias para sair de um ponto e chegar ao outro. Por exemplo, a menor distância entre o ponto de táxi localizado no ponto O e o cruzamento das ruas no ponto A, ambos ilustrados na figura, é de 400 metros.

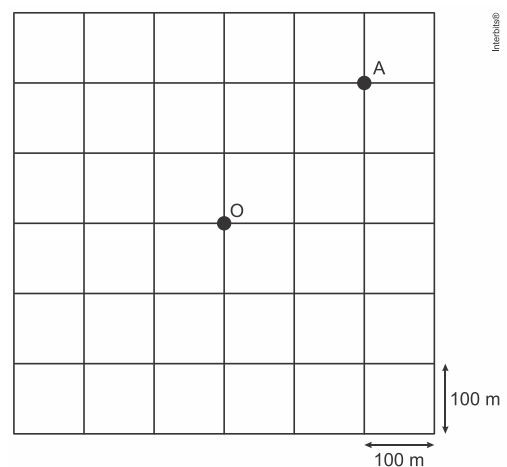

Um indivíduo solicita um táxi e informa ao taxista que está a 300 metros do ponto O, segundo a regra de deslocamentos citada, em uma determinada esquina. Entretanto, o motorista ouve apenas a informação da distância do cliente, pois a bateria de seu celular descarregou antes de ouvir a informação de qual era a esquina.

Quantas são as possíveis localizações desse cliente?

- a) 4
- b) 8
- c) 12
- d) 16
- e) 20

9. (Enem 2017) Uma empresa construirá sua página na internet e espera atrair um público de aproximadamente um milhão de clientes. Para acessar essa página, será necessária uma senha com formato a ser definido pela empresa.

Existem cinco opções de formato oferecidas pelo programador, descritas no quadro, em que "L" e "D" representam, respectivamente, letra maiúscula e dígito.

Opção	Formato
I	LDDDDD
II	DDDDDD
III	LLDDDD
IV	DDDDD
V	LLLDD

As letras do alfabeto, entre as 26 possíveis, bem como os dígitos, entre os 10 possíveis, podem se repetir em qualquer das opções.

A empresa quer escolher uma opção de formato cujo número de senhas distintas possíveis seja superior ao número esperado de clientes, mas que esse número não seja superior ao dobro do número esperado de clientes.

A opção que mais se adequa às condições da empresa é

- a) I.
- b) II.
- c) III.
- d) IV.
- e) V.

10. (Enem 2017) Como não são adeptos da prática de esportes, um grupo de amigos resolveu fazer um torneio de futebol utilizando *videogame*. Decidiram que cada jogador joga uma única vez com cada um dos outros jogadores. O campeão será aquele que conseguir o maior número de pontos. Observaram que o número de partidas jogadas depende do número de jogadores, como mostra o quadro:

Quantidade de jogadores	2	3	4	5	6	7
Número de partidas	1	3	6	10	15	21

Se a quantidade de jogadores for 8, quantas partidas serão realizadas?

- a) 64
- b) 56
- c) 49
- d) 36
- e) 28

GABARITO	
01	B
02	E
03	A
04	D
05	E
06	D
07	E
08	C
09	E
10	B

PROBABILIDADES

→ **PROBABILIDADES**

Conceito de probabilidade

Se em um fenômeno aleatório as possibilidades são igualmente prováveis, então a probabilidade de ocorrer um evento A é:

$$p = \frac{\text{casos favoráveis}}{\text{casos possíveis}}$$

Propriedades Importantes:

1. Se A e A' são eventos complementares, então: $P(A) + P(A') = 1$
2. A probabilidade de um evento é sempre um número entre 0 (probabilidade de evento impossível) e 1 (probabilidade do evento certo).

Probabilidade Condicional

Antes da realização de um experimento, é necessário que já tenha alguma informação sobre o evento que se deseja observar. Nesse caso, o espaço amostral se modifica e o evento tem a sua probabilidade de ocorrência alterada.

Fórmula de Probabilidade Condicional

$$P(E_1 e E_2 e E_3 e \dots e E_{n-1} e E_n) = P(E_1) \cdot P(E_2/E_1) \cdot P(E_3/E_1 e E_2) \dots P(E_n/E_1 e E_2 e \dots E_{n-1})$$

Onde $P(E_2/E_1)$ é a probabilidade de ocorrer E_2 , condicionada pelo fato de já ter ocorrido E_1 ;
 $P(E_3/E_1 e E_2)$ é a probabilidade de ocorrer E_3 , condicionada pelo fato de já terem ocorrido E_1 e E_2 ;
 $P(E_n/E_1 e E_2 e \dots E_{n-1})$ é a probabilidade de ocorrer E_n , condicionada ao fato de já ter ocorrido E_1 e $E_2 \dots E_{n-1}$.

Eventos independentes

Dizemos que E_1 e E_2 e $\dots E_{n-1}$, E_n são eventos independentes quando a probabilidade de

ocorrer um deles não depende do fato de os outros terem ou não terem ocorrido.

Fórmula da probabilidade dos eventos independentes:

$$P(E_1 e E_2 e E_3 e \dots e E_{n-1} e E_n) = P(E_1) \cdot P(E_2) \cdot P(E_3) \dots P(E_n)$$

Probabilidade de ocorrer a união de eventos

Fórmula da probabilidade de ocorrer a união de eventos:

$$P(E_1 \text{ ou } E_2) = P(E_1) + P(E_2) - P(E_1 e E_2)$$

De fato, se existirem elementos comuns a E_1 e E_2 , estes eventos estarão computados no cálculo de $P(E_1)$ e $P(E_2)$. Para que sejam considerados uma vez só, subtraímos $P(E_1 e E_2)$.

Fórmula de probabilidade de ocorrer a união de eventos mutuamente exclusivos:

$$P(E_1 \text{ ou } E_2 \text{ ou } E_3 \text{ ou } \dots \text{ ou } E_n) = P(E_1) + P(E_2) + \dots + P(E_n)$$

EXERCÍCIOS

1. (Enem PPL 2015) No próximo final de semana, um grupo de alunos participará de uma aula de campo. Em dias chuvosos, aulas de campo não podem ser realizadas. A ideia é que essa aula seja no sábado, mas, se estiver chovendo no sábado, a aula será adiada para o domingo. Segundo a meteorologia, a probabilidade de chover no sábado é de 30% e a de chover no domingo é de 25%.

A probabilidade de que a aula de campo ocorra no domingo é de

- a) 5,0%
- b) 7,5%
- c) 22,5%
- d) 30,0%
- e) 75,0%

2. (Enem PPL 2015) Um protocolo tem como objetivo firmar acordos e discussões internacionais para conjuntamente estabelecer metas de redução de emissão de gases de efeito estufa na atmosfera. O quadro mostra alguns dos países que assinaram o protocolo, organizados de acordo com o continente ao qual pertencem.

Países da América do Norte	Países da Ásia
Estados Unidos da América	China
Canadá	Índia
México	Japão

Em um dos acordos firmados, ao final do ano, dois dos países relacionados serão escolhidos aleatoriamente, um após o outro, para verificar se as metas de redução do protocolo estão sendo praticadas.

A probabilidade de o primeiro país escolhido pertencer à América do Norte e o segundo pertencer ao continente asiático é

- a) $\frac{1}{9}$
- b) $\frac{1}{4}$
- c) $\frac{3}{10}$
- d) $\frac{2}{3}$
- e) 1

3. (Enem 2015) Em uma central de atendimento, cem pessoas receberam senhas numeradas de 1 até 100. Uma das senhas é sorteada ao acaso.

Qual é a probabilidade de a senha sorteada ser um número de 1 a 20?

- a) $\frac{1}{100}$
- b) $\frac{19}{100}$
- c) $\frac{20}{100}$
- d) $\frac{21}{100}$
- e) $\frac{80}{100}$

4. (Enem PPL 2016) Em um campeonato de futebol, a vitória vale 3 pontos, o empate 1 ponto e a derrota zero ponto. Ganha o campeonato o time que tiver maior número de pontos. Em caso de empate no total de pontos, os times são declarados vencedores.

Os times R e S são os únicos com chance de ganhar o campeonato, pois ambos possuem 68 pontos e estão muito à frente dos outros times. No entanto, R e S não se enfrentarão na rodada final.

Os especialistas em futebol arriscam as seguintes probabilidades para os jogos da última rodada:

- R tem 80% de chance de ganhar e 15% de empatar;
- S tem 40% de chance de ganhar e 20% de empatar.

Segundo as informações dos especialistas em futebol, qual é a probabilidade de o time R ser o único vencedor do campeonato?

- a) 32%
- b) 38%
- c) 48%
- d) 54%
- e) 57%

5. (Enem 2016) Um adolescente vai a um parque de diversões tendo, prioritariamente, o desejo de ir a um brinquedo que se encontra na área IV, dentre as áreas I, II, III, IV e V existentes. O esquema ilustra o mapa do parque, com a localização da entrada, das cinco áreas com os brinquedos disponíveis e dos possíveis caminhos para se chegar a cada área. O adolescente não tem conhecimento do mapa do parque e decide ir caminhando da entrada até chegar à área IV.

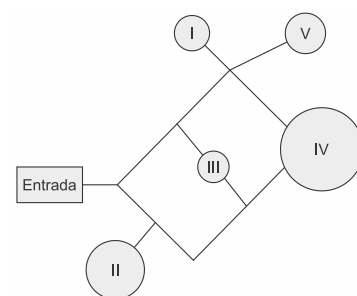

Suponha que relativamente a cada ramificação, as opções existentes de percurso pelos caminhos apresentem iguais probabilidades de escolha, que a caminhada foi feita escolhendo ao acaso os caminhos existentes e que, ao tomar um caminho que chegue a uma área distinta da IV, o adolescente necessariamente passa por ela ou retorna.

Nessas condições, a probabilidade de ele chegar à área IV sem passar por outras áreas e sem retornar é igual a

- a) $\frac{1}{96}$
- b) $\frac{1}{64}$
- c) $\frac{5}{24}$
- d) $\frac{1}{4}$
- e) $\frac{5}{12}$

6. (Enem PPL 2016) O quadro apresenta cinco cidades de um estado, com seus respectivos números de habitantes e quantidade de pessoas infectadas com o vírus da gripe. Sabe-se que o governo desse estado destinará recursos financeiros a cada cidade, em valores proporcionais à probabilidade de uma pessoa, escolhida ao acaso na cidade, estar infectada.

Cidade	I	II	III	IV	V
Habitantes	180.000	100.000	110.000	165.000	175.000
Infectados	7.800	7.500	9.000	6.500	11.000

Qual dessas cidades receberá maior valor de recursos financeiros?

- a) I
- b) II
- c) III
- d) IV
- e) V

7. (Enem 2017) Numa avenida existem 10 semáforos. Por causa de uma pane no sistema, os semáforos ficaram sem controle durante uma hora, e fixaram suas luzes unicamente em verde ou vermelho. Os semáforos funcionam de forma independente; a probabilidade de acusar a cor verde é de $\frac{2}{3}$ e a de acusar a cor vermelha é de $\frac{1}{3}$. Uma pessoa percorreu a pé toda essa avenida durante o período da pane, observando a cor da luz de cada um desses semáforos.

Qual a probabilidade de que esta pessoa tenha observado exatamente um sinal na cor verde?

- a) $\frac{10 \times 2}{3^{10}}$
- b) $\frac{10 \times 2^9}{3^{10}}$
- c) $\frac{2^{10}}{3^{100}}$
- d) $\frac{2^{90}}{3^{100}}$
- e) $\frac{2}{3^{10}}$

8. (Enem PPL 2017) Um programa de televisão criou um perfil em uma rede social, e a ideia era que esse perfil fosse sorteado para um dos seguidores, quando esses fossem em número de um milhão. Agora que essa quantidade de seguidores foi atingida, os organizadores perceberam que apenas 80% deles são realmente fãs do programa. Por conta disso, resolveram que todos os seguidores farão um teste, com perguntas objetivas referentes ao programa, e só poderão participar do sorteio aqueles que forem aprovados. Estatísticas revelam que, num teste dessa natureza, a taxa de aprovação é de 90% dos fãs e de 15% dos que não são fãs.

De acordo com essas informações, a razão entre a probabilidade de que um fã seja sorteado e a probabilidade de que o sorteado seja alguém que não é fã do programa é igual a

- a) 1.
- b) 4.
- c) 6.
- d) 24.
- e) 96.

9. (Enem (Libras) 2017) Um laboratório está desenvolvendo um teste rápido para detectar a presença de determinado vírus na saliva. Para conhecer a acurácia do teste é necessário avaliá-lo em indivíduos sabidamente doentes e nos saudáveis. A acurácia de um teste é dada pela capacidade de reconhecer os verdadeiros positivos (presença de vírus) e os verdadeiros negativos (ausência de vírus). A probabilidade de o teste reconhecer os verdadeiros negativos é denominada especificidade, definida pela probabilidade de o teste resultar negativo, dado que o indivíduo é saudável. O laboratório realizou um estudo com 150 indivíduos e os resultados estão no quadro.

Resultado do teste da saliva	Doentes	Saudáveis	Total
Positivo	57	10	67
Negativo	3	80	83
Total	60	90	150

Considerando os resultados apresentados no quadro, a especificidade do teste da saliva tem valor igual a

- a) 0,11.
- b) 0,15.
- c) 0,60.
- d) 0,89.
- e) 0,96.

10. (Enem 2017) Um morador de uma região metropolitana tem 50% de probabilidade de atrasar-se para o trabalho quando chove na região; caso não chova, sua probabilidade de atraso é de 25%. Para um determinado dia, o serviço de meteorologia estima em 30% a

probabilidade da ocorrência de chuva nessa região.

Qual é a probabilidade de esse morador se atrasar para o serviço no dia para o qual foi dada a estimativa de chuva?

- a) 0,075
- b) 0,150
- c) 0,325
- d) 0,600
- e) 0,800

GABARITO	
01	C
02	C
03	C
04	D
05	C
06	C
07	A
08	D
09	D
10	C

SISTEMAS LINEARES, TRIGONOMETRIA E GEOMETRIA ANALÍTICA

→ **SISTEMAS LINEARES**

- Método da substituição.
- Método da adição

→ **TRIGONOMETRIA**

- No Triângulo Retângulo.

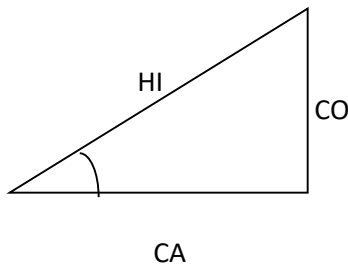

$$\text{sen } \alpha = \frac{CO}{HI}$$

$$\text{cos } \alpha = \frac{CA}{HI}$$

$$\text{tg } \alpha = \frac{CO}{CA}$$

- No Ciclo Trigonométrico.

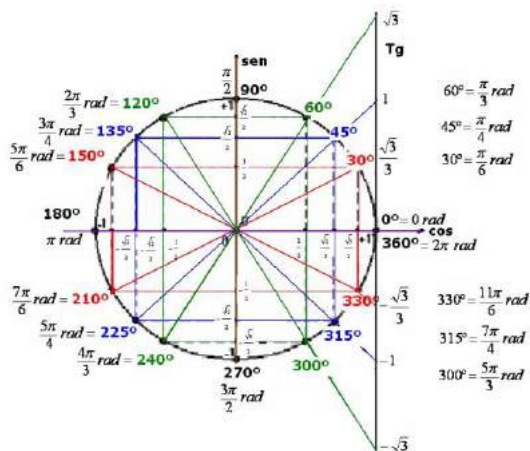

→ **GEOMETRIA ANALÍTICA**

☐ **Ponto Médio**

$$x_M = \frac{x_A + x_B}{2} \rightarrow \text{ponto médio de um segmento de reta AB}$$

$$y_M = \frac{y_A + y_B}{2}$$

☐ **Distâncias**

$$d = \sqrt{(x_B - x_A)^2 + (y_B - y_A)^2} \rightarrow \text{distância entre os pontos AB}$$

$$d = \frac{|ax_0 + by_0 + c|}{\sqrt{a^2 + b^2}} \rightarrow \text{distância reta ponto } P(x_0, y_0)$$

→ **Reta**

gráfico

$y = mx + n \rightarrow$ equação reduzida
 $ax + by + c = 0 \rightarrow$ equação geral
 $\frac{x}{p} + \frac{y}{q} = 1 \rightarrow$ equação segmentária
 $\begin{cases} x = f(t) \\ y = g(t) \end{cases} \rightarrow$ equação paramétrica

$y = mx + n \rightarrow$ retas:
 $r \perp s \Leftrightarrow m_r \cdot m_s = -1$
 perpendiculares

Circunferência

gráfico

$(x - x_c)^2 + (y - y_c)^2 = r^2 \rightarrow$ equação da circunferência de centro C e raio r
 Posição reta circunferência \rightarrow calcula-se a distância entre o centro da circunferência e a reta:
 se igual a r é tangente
 se $> r$ não há pontos em comum
 se $< r$ dois pontos de intersecção

EXERCÍCIOS

1. (Enem PPL 2015) Uma barraca de tiro ao alvo de um parque de diversões dará um prêmio de R\$20,00 ao participante, cada vez que ele acertar o alvo. Por outro lado, cada vez que ele errar o alvo deverá pagar R\$10,00. Não há cobrança inicial para participar do jogo. Um participante deu 80 tiros e, ao final, recebeu R\$100,00.

Qual foi o número de vezes que esse participante acertou o alvo?

- a) 30
- b) 36
- c) 50
- d) 60
- e) 64

2. (Enem PPL 2015) Um técnico precisa consertar o termostato do aparelho de ar-condicionado de um escritório, que está desregulado. A temperatura T , em graus Celsius, no escritório, varia de acordo com a função $T(h) = A + B \sin\left(\frac{\pi}{12}(h - 12)\right)$, sendo h o tempo, medido em horas, a partir da meia-noite ($0 \leq h \leq 24$) e A e B os parâmetros que o técnico precisa regular. Os funcionários do escritório pediram que a temperatura máxima fosse 26°C , a mínima 18°C , e que durante a tarde a temperatura fosse menor do que durante a manhã.

Quais devem ser os valores de A e de B para que o pedido dos funcionários seja atendido?

- a) $A = 18$ e $B = 8$
- b) $A = 22$ e $B = -4$
- c) $A = 22$ e $B = 4$
- d) $A = 26$ e $B = -8$
- e) $A = 26$ e $B = 8$

3. (Enem 2016) Para uma feira de ciências, dois projéteis de foguetes, A e B , estão sendo construídos para serem lançados. O planejamento é que eles sejam lançados juntos, com o objetivo de o projétil B interceptar o A quando esse alcançar sua altura máxima. Para

que isso aconteça, um dos projéteis descreverá uma trajetória parabólica, enquanto o outro irá descrever uma trajetória supostamente retilínea. O gráfico mostra as alturas alcançadas por esses projéteis em função do tempo, nas simulações realizadas.

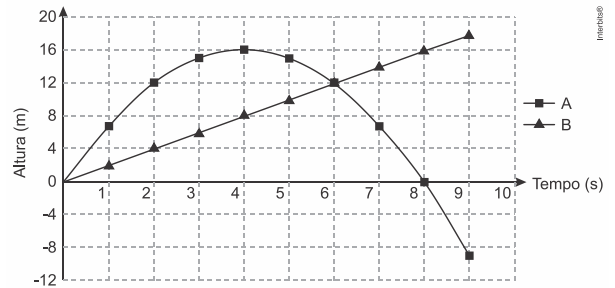

Com base nessas simulações, observou-se que a trajetória do projétil B deveria ser alterada para que o objetivo fosse alcançado.

Para alcançar o objetivo, o coeficiente angular da reta que representa a trajetória de B deverá

- a) diminuir em 2 unidades.
- b) diminuir em 4 unidades.
- c) aumentar em 2 unidades.
- d) aumentar em 4 unidades.
- e) aumentar em 8 unidades.

4. (Enem PPL 2016) Observou-se que todas as formigas de um formigueiro trabalham de maneira ordeira e organizada. Foi feito um experimento com duas formigas e os resultados obtidos foram esboçados em um plano cartesiano no qual os eixos estão graduados em quilômetros. As duas formigas partiram juntas do ponto O , origem do plano cartesiana xOy . Uma delas caminhou horizontalmente para o lado direito, a uma velocidade de 4 km/h . A outra caminhou verticalmente para cima, à velocidade de 3 km/h .

Após 2 horas de movimento, quais as coordenadas cartesianas das posições de cada formiga?

- a) $(8; 0)$ e $(0; 6)$.
- b) $(4; 0)$ e $(0; 6)$.
- c) $(4; 0)$ e $(0; 3)$.
- d) $(0; 8)$ e $(6; 0)$.
- e) $(0; 4)$ e $(3; 0)$.

5. (Enem 2016) Em uma cidade será construída uma galeria subterrânea que receberá uma rede de canos para o transporte de água de uma fonte (F) até o reservatório de um novo bairro (B).

Após avaliações, foram apresentados dois projetos para o trajeto de construção da galeria: um segmento de reta que atravessaria outros bairros ou uma semicircunferência que contornaria esses bairros, conforme ilustrado no sistema de coordenadas xOy da figura, em que a unidade de medida nos eixos é o quilômetro.

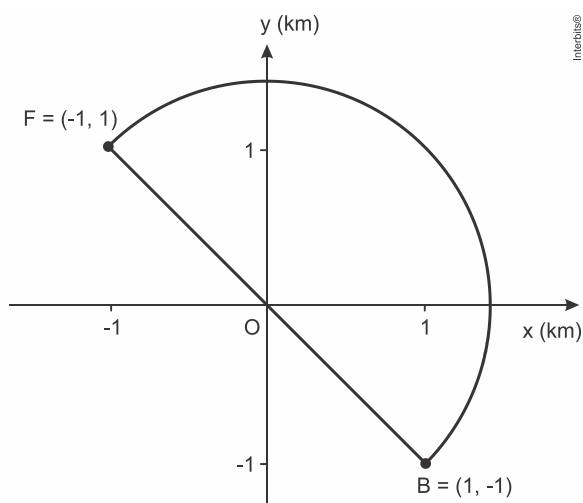

Estudos de viabilidade técnica mostraram que, pelas características do solo, a construção de 1 m de galeria via segmento de reta demora 1,0 h, enquanto que 1 m de construção de galeria via semicircunferência demora 0,6 h. Há urgência em disponibilizar água para esse bairro.

Use 3 como aproximação para π e 1,4 como aproximação para $\sqrt{2}$.

O menor tempo possível, em hora, para conclusão da construção da galeria, para atender às necessidades de água do bairro, é de

- a) 1.260.
- b) 2.520.
- c) 2.800.
- d) 3.600.
- e) 4.000.

6. (Enem 2017) Raios de luz solar estão atingindo a superfície de um lago formando um ângulo x com a sua superfície, conforme indica a figura.

Em determinadas condições, pode-se supor que a intensidade luminosa desses raios, na superfície do lago, seja dada aproximadamente por $I(x) = k \cdot \text{sen}(x)$ sendo k uma constante, e supondo-se que x está entre 0° e 90° .

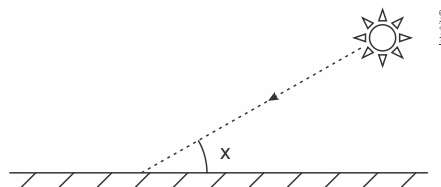

Quando $x = 30^\circ$, a intensidade luminosa se reduz a qual percentual de seu valor máximo?

- a) 33%
- b) 50%
- c) 57%
- d) 70%
- e) 86%

7. (Enem (Libras) 2017) A famosa Torre de Pisa, localizada na Itália, assim como muitos outros prédios, por motivos adversos, sofrem inclinações durante ou após suas construções.

Um prédio, quando construído, dispunha-se verticalmente e tinha 60 metros de altura. Ele sofreu uma inclinação de um ângulo α , e a projeção ortogonal de sua fachada lateral sobre o solo tem largura medindo 1,80 metro, conforme mostra a figura.

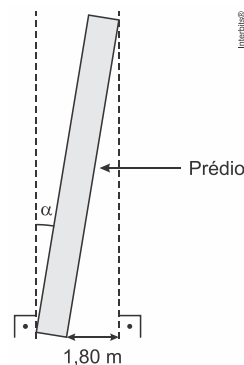

O valor do ângulo de inclinação pode ser determinado fazendo-se o uso de uma tabela como a apresentada.

Ângulo α (Grau)	Seno
0,0	0,0
1,0	0,017
1,5	0,026
1,8	0,031
2,0	0,034
3,0	0,052

Uma estimativa para o ângulo de inclinação α , quando dado em grau, é tal que

- a) $0 \leq \alpha < 1,0$
- b) $1,0 \leq \alpha < 1,5$
- c) $1,5 \leq \alpha < 1,8$
- d) $1,8 \leq \alpha < 2,0$
- e) $2,0 \leq \alpha < 3,0$

8. (Enem 2017) Uma desenhista projetista deverá desenhar uma tampa de panela em forma circular. Para realizar esse desenho, ela dispõe, no momento, de apenas um compasso, cujo comprimento das hastes é de 10 cm, um transferidor e uma folha de papel com um plano cartesiano. Para esboçar o desenho dessa tampa, ela afastou as hastes do compasso de forma que o ângulo formado por elas fosse de 120° . A ponta seca está representada pelo ponto C, a ponta do grafite está representada pelo ponto B e a cabeça do compasso está representada pelo ponto A conforme a figura.

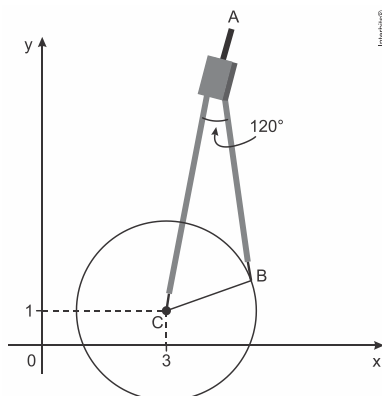

Após concluir o desenho, ela o encaminha para o setor de produção. Ao receber o desenho com a indicação do raio da tampa, verificará em qual intervalo este se encontra e decidirá o tipo de material a ser utilizado na sua fabricação, de acordo com os dados.

Tipo de material	Intervalo de valores de raio (cm)
I	$0 < R \leq 5$
II	$5 < R \leq 10$
III	$10 < R \leq 15$
IV	$15 < R \leq 21$
V	$21 < R \leq 40$

Considere 1,7 como aproximação para $\sqrt{3}$.

O tipo de material a ser utilizado pelo setor de produção será

- a) I.
- b) II.
- c) III.
- d) IV.
- e) V.

9. (Enem (Libras) 2017) Um sítio foi adquirido por R\$ 200.000,00. O proprietário verificou que a valorização do imóvel, após sua aquisição, cresceu em função do tempo conforme o gráfico, e que sua tendência de valorização se manteve nos anos seguintes.

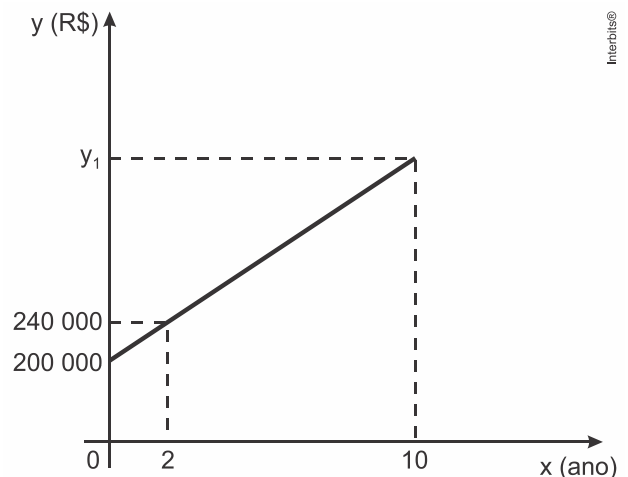

O valor desse sítio, no décimo ano após sua compra, em real, será de

- a) 190.000.
- b) 232.000.
- c) 272.000.
- d) 400.000.
- e) 500.000.

10. (Enem (Libras) 2017) Foi utilizado o plano cartesiano para a representação de um pavimento de lojas. A loja A está localizada no ponto A(1; 2). No ponto médio entre a loja A e a loja B está o sanitário S, localizado no ponto S(5; 10).

Determine as coordenadas do ponto de localização da loja B.

- a) (-3; -6)
- b) (-6; -3)
- c) (3; 6)
- d) (9; 18)
- e) (18; 9)

GABARITO	
01	A
02	B
03	C
04	A
05	B
06	B
07	C
08	D
09	D
10	D

PRISMAS E PIRÂMIDES

→ **PRISMAS**

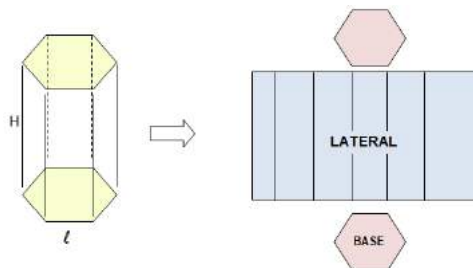

$$A_T = 2 \cdot A_B + A_L$$

$$V = A_B \cdot H$$

PARALELEPÍPEDO

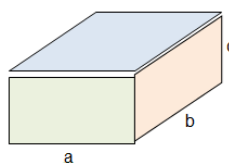

$$A_T = 2 \cdot (a \cdot b + a \cdot c + b \cdot c)$$

$$D = \sqrt{a^2 + b^2 + c^2}$$

$$V = a \cdot b \cdot c$$

CUBO

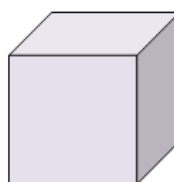

$$A_T = 6 \cdot a^2$$

$$D = a \cdot \sqrt{2}$$

$$V = a^3$$

→ **PIRÂMIDES**

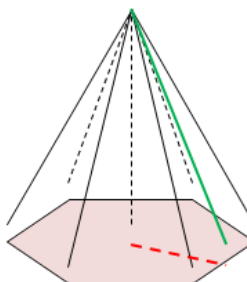

➤ Relação:

$$m^2 = a^2 + H^2$$

➤ Área Total:

$$A_T = A_L + A_B$$

➤ Volume:

$$V = \frac{1}{3} \cdot A_B \cdot H$$

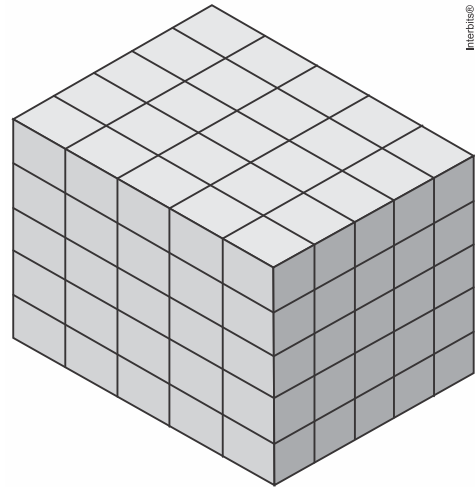

EXERCÍCIOS

1. (Enem 2014) Um carpinteiro fabrica portas retangulares maciças, feitas de um mesmo material. Por ter recebido de seus clientes pedidos de portas mais altas, aumentou sua altura em $\frac{1}{8}$, preservando suas espessuras. A fim de manter o custo com o material de cada porta, precisou reduzir a largura.

A razão entre a largura da nova porta e a largura da porta anterior é

- a) $\frac{1}{8}$
- b) $\frac{7}{8}$
- c) $\frac{8}{7}$
- d) $\frac{8}{9}$
- e) $\frac{9}{8}$

2. (Enem PPL 2014) Uma fábrica de rapadura vende seus produtos empacotados em uma caixa com as seguintes dimensões: 25 cm de comprimento; 10 cm de altura e 15 cm de profundidade. O lote mínimo de rapaduras vendido pela fábrica é um agrupamento de 125 caixas dispostas conforme a figura.

Qual é o volume do lote mínimo comercializado pela fábrica de rapaduras?

- a) 3.750 cm^3
- b) 18.750 cm^3
- c) 93.750 cm^3
- d) 468.750 cm^3
- e) $2.343.750 \text{ cm}^3$

3. (Enem 2015) O tampo de vidro de uma mesa quebrou-se e deverá ser substituído por outro que tenha a forma de círculo. O suporte de apoio da mesa tem o formato de um prisma reto, de base em forma de triângulo equilátero com lados medindo 30 cm.

Uma loja comercializa cinco tipos de tampos de vidro circulares com cortes já padronizados, cujos raios medem 18 cm, 26 cm, 30 cm, 35 cm e 60 cm. O proprietário da mesa deseja adquirir nessa loja o tampo de menor diâmetro que seja suficiente para cobrir a base superior do suporte da mesa.

Considere 1,7 como aproximação para $\sqrt{3}$.

O tampo a ser escolhido será aquele cujo raio, em centímetros, é igual a

- a) 18.
- b) 26.
- c) 30.
- d) 35.
- e) 60.

4. (Enem PPL 2015) Uma empresa que embala seus produtos em caixas de papelão, na forma de hexaedro regular, deseja que seu logotipo seja impresso nas faces opostas pintadas de cinza, conforme a figura:

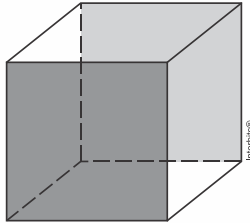

A gráfica que fará as impressões dos logotipos apresentou as seguintes sugestões planejadas:

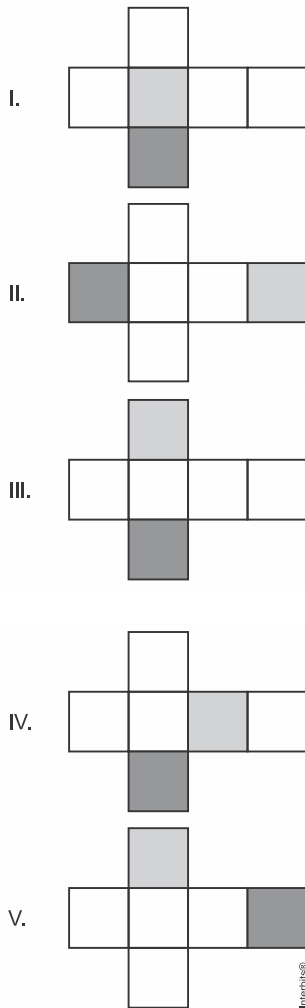

Que opção sugerida pela gráfica atende ao desejo da empresa?

- a) I
- b) II
- c) III
- d) IV
- e) V

5. (Enem PPL 2015) Uma fábrica que trabalha com matéria-prima de fibra de vidro possui diversos modelos e tamanhos de caixa-d'água. Um desses modelos é um prisma reto com base quadrada. Com o objetivo de modificar a capacidade de armazenamento de água, está sendo construído um novo modelo, com as medidas das arestas da base duplicadas, sem a alteração da altura, mantendo a mesma forma.

Em relação ao antigo modelo, o volume do novo modelo é

- a) oito vezes maior.
- b) quatro vezes maior.
- c) duas vezes maior.
- d) a metade.
- e) a quarta parte.

6. (Enem 2015) Uma fábrica de sorvetes utiliza embalagens plásticas no formato de paralelepípedo retangular reto. Internamente, a embalagem tem 10 cm de altura e base de 20 cm por 10 cm. No processo de confecção do sorvete, uma mistura é colocada na embalagem no estado líquido e, quando levada ao congelador, tem seu volume aumentado em 25%, ficando com consistência cremosa.

Inicialmente é colocada na embalagem uma mistura sabor chocolate com volume de 1.000 cm^3 e, após essa mistura ficar cremosa, será adicionada uma mistura sabor morango, de modo que, ao final do processo de congelamento, a embalagem fique completamente preenchida com sorvete, sem transbordar.

O volume máximo, em cm^3 , da mistura sabor morango que deverá ser colocado na embalagem é

- a) 450.
- b) 500.
- c) 600.
- d) 750.
- e) 1.000.

7. (Enem PPL 2015) Uma empresa necessita colorir parte de suas embalagens, com formato de caixas cúbicas, para que possa colocar produtos diferentes em caixas distintas pela cor, utilizando para isso um recipiente com tinta, conforme Figura 1. Nesse recipiente, mergulhou-se um cubo branco, tal como se ilustra na Figura 2. Desta forma, a parte do cubo que ficou submersa adquiriu a cor da tinta.

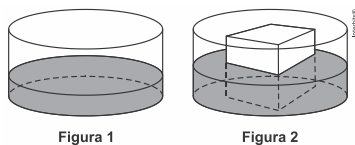

Qual é a planificação desse cubo após submerso?

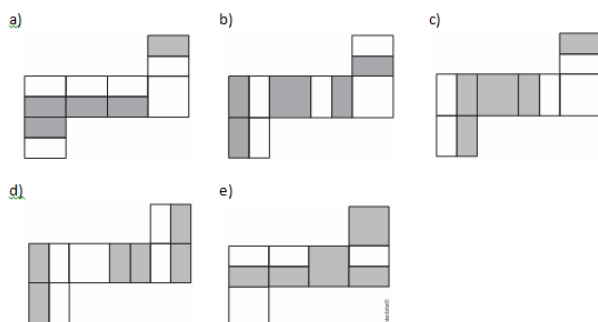

8. (Enem PPL 2015) Em uma confeitaria, um cliente comprou um *cupcake* (pequeno bolo no formato de um tronco de cone regular mais uma cobertura, geralmente composta por um creme), semelhante ao apresentado na figura:

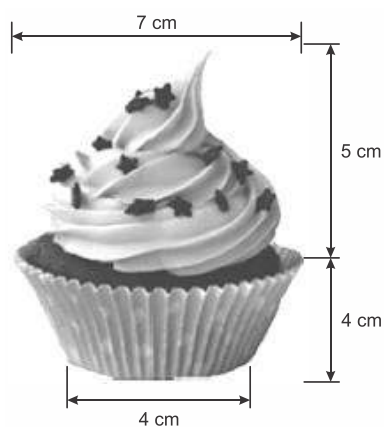

Como o bolinho não seria consumido no estabelecimento, o vendedor verificou que as caixas disponíveis para embalar o doce eram

todas em formato de blocos retangulares, cujas medidas estão apresentadas no quadro:

Embalagem	Dimensões (comprimento × largura × altura)
I	8,5 cm × 12,2 cm × 9,0 cm
II	10 cm × 11 cm × 15 cm
III	7,2 cm × 8,2 cm × 16 cm
IV	7,5 cm × 7,8 cm × 9,5 cm
V	15 cm × 8 cm × 9 cm

A embalagem mais apropriada para armazenar o doce, de forma a não o deformar e com menor desperdício de espaço na caixa, é

- I.
- II.
- III.
- IV.
- V.

9. (Enem PPL 2016) A figura mostra a pirâmide de Quéops, também conhecida como a Grande Pirâmide. Esse é o monumento mais pesado que já foi construído pelo homem da Antiguidade. Possui aproximadamente 2,3 milhões de blocos de rocha, cada um pesando em média 2,5 toneladas. Considere que a pirâmide de Quéops seja regular, sua base seja um quadrado com lados medindo 214 m, as faces laterais sejam triângulos isósceles congruentes e suas arestas laterais meçam 204 m.



Disponível em: www.mauroweigel.blogspot.com. Acesso em: 23 nov. 2011.

O valor mais aproximado para a altura da pirâmide de Quéops, em metro, é

- 97,0.
- 136,8.
- 173,7.
- 189,3.
- 240,0.

10. (Enem 2016) É comum os artistas plásticos se apropriarem de entes matemáticos para produzirem, por exemplo, formas e imagens por meio de manipulações. Um artista plástico, em uma de suas obras, pretende retratar os diversos polígonos obtidos pelas intersecções de um plano com uma pirâmide regular de base quadrada.

Segundo a classificação dos polígonos, quais deles são possíveis de serem obtidos pelo artista plástico?

- a) Quadrados, apenas.
- b) Triângulos e quadrados, apenas.
- c) Triângulos, quadrados e trapézios, apenas.
- d) Triângulos, quadrados, trapézios e quadriláteros irregulares, apenas.
- e) Triângulos, quadrados, trapézios, quadriláteros irregulares e pentágonos, apenas.

GABARITO	
01	D
02	D
03	A
04	C
05	B
06	C
07	C
08	D
09	B
10	E

CILINDROS, CONES E ESFERAS

→ CILINDROS

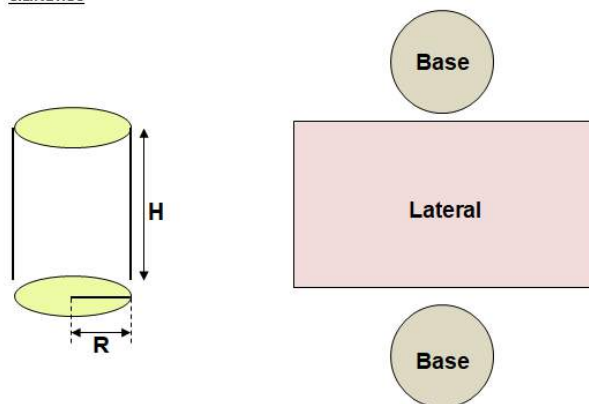

- Área Lateral: $A_L = 2 \cdot \pi \cdot R \cdot H$
- Área Total: $A_T = 2 \cdot \pi \cdot R^2 + 2 \cdot \pi \cdot R \cdot H$
- Volume: $V = \pi \cdot R^2 \cdot H$

→ CONES

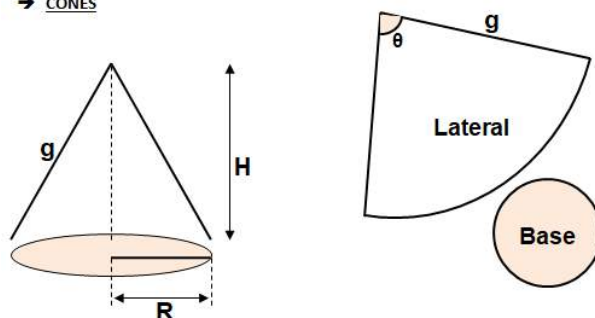

- Relação: $g^2 = R^2 + H^2$
- Área Lateral: $A_L = \pi \cdot R \cdot g$
- Área Total: $A_T = \pi \cdot R^2 + \pi \cdot R \cdot g$
- Ângulo: $\theta = \frac{2 \cdot \pi \cdot R}{g}$
- Volume: $V = \frac{1}{3} \cdot \pi \cdot R^2 \cdot H$

→ ESFERAS

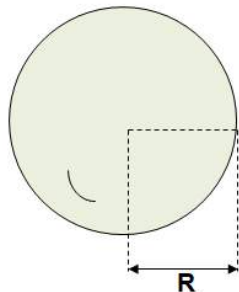

▪ Área Superficial:

$$A = 4 \cdot \pi \cdot R^2$$

▪ Volume:

$$V = \frac{4}{3} \cdot \pi \cdot R^3$$

EXERCÍCIOS

1. (Enem 2011) A figura seguinte mostra um modelo de sombrinha muito usado em países orientais.

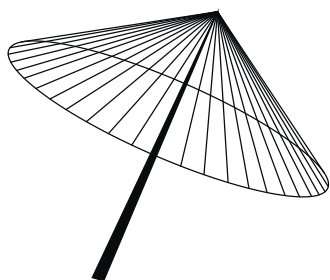

Disponível em: <http://mdmat.psicco.ufrgs.br>, Acesso em: 1 maio 2010.

Esta figura é uma representação de uma superfície de revolução chamada de

- a) pirâmide.
- b) semiesfera.
- c) cilindro.
- d) tronco de cone.
- e) cone.

2. (Enem 2011) É possível usar água ou comida para atrair as aves e observá-las. Muitas pessoas costumam usar água com açúcar, por exemplo, para atrair beija-flores. Mas é importante saber que, na hora de fazer a mistura, você deve sempre usar uma parte de açúcar para cinco partes de água. Além disso, em dias quentes, precisa trocar a água de duas a três vezes, pois

com o calor ela pode fermentar e, se for ingerida pela ave, pode deixá-la doente. O excesso de açúcar, ao cristalizar, também pode manter o bico da ave fechado, impedindo-a de se alimentar. Isso pode até matá-la.

Ciência Hoje das Crianças. FNDE; Instituto Ciência Hoje, n. 166, mar 1996.

Pretende-se encher completamente um copo com a mistura para atrair beija-flores. O copo tem formato cilíndrico, e suas medidas são 10 cm de altura e 4 cm de diâmetro. A quantidade de água que deve ser utilizada na mistura é cerca de (utilize $\pi = 3$)

- a) 20 mL.
- b) 24 mL.
- c) 100 mL.
- d) 120 mL.
- e) 600 mL.

3. (Enem 2012) O globo da morte é uma atração muito usada em circos. Ele consiste em uma espécie de jaula em forma de uma superfície esférica feita de aço, onde motoqueiros andam com suas motos por dentro. A seguir, tem-se, na Figura 1, uma foto de um globo da morte e, na Figura 2, uma esfera que ilustra um globo da morte.



Figura 1



Figura 2

Na Figura 2, o ponto A está no plano do chão onde está colocado o globo da morte e o segmento AB passa pelo centro da esfera e é perpendicular ao plano do chão. Suponha que há um foco de luz direcionado para o chão colocado no ponto B e que um motoqueiro faça um trajeto dentro da esfera, percorrendo uma circunferência que passa pelos pontos A e B.

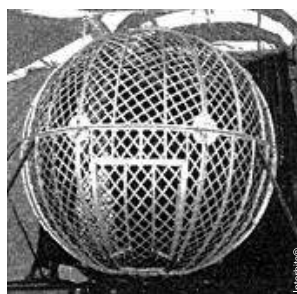
Disponível em: www.baixaki.com.br. Acesso em: 29 fev. 2012.

A imagem do trajeto feito pelo motoqueiro no plano do chão é melhor representada por

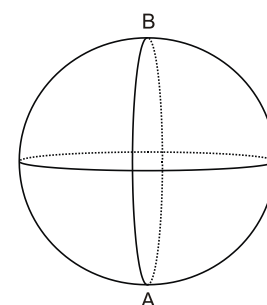
a)

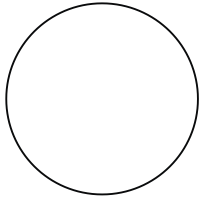

b)



c)

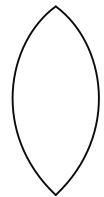

d)



e)



4. (Enem PPL 2012) Uma prefeitura possui modelos de lixeira de forma cilíndrica, sem tampa, com raio medindo 10 cm e altura de 50 cm. Para fazer uma compra adicional, solicita à empresa fabricante um orçamento de novas lixeiras, com a mesma forma e outras dimensões. A prefeitura só irá adquirir as novas lixeiras se a

capacidade de cada uma for no mínimo dez vezes maior que o modelo atual e seu custo unitário não ultrapassar R\$ 20,00. O custo de cada lixeira é proporcional à sua área total e o preço do material utilizado na sua fabricação é de R\$ 0,20 para cada 100 cm². A empresa apresenta um orçamento discriminando o custo unitário e as dimensões, com o raio sendo o triplo do anterior e a altura aumentada em 10 cm. (Aproxime π para 3.)

O orçamento dessa empresa é rejeitado pela prefeitura, pois

- a) o custo de cada lixeira ficou em R\$ 21,60.
- b) o custo de cada lixeira ficou em R\$ 27,00.
- c) o custo de cada lixeira ficou em R\$ 32,40.
- d) a capacidade de cada lixeira ficou 3 vezes maior.
- e) capacidade de cada lixeira ficou 9 vezes maior.

5. (Enem PPL 2013) Um fabricante de bebidas, numa jogada de *marketing*, quer lançar no mercado novas embalagens de latas de alumínio para os seus refrigerantes. As atuais latas de 350 mL devem ser substituídas por uma nova embalagem com metade desse volume, conforme mostra a figura:

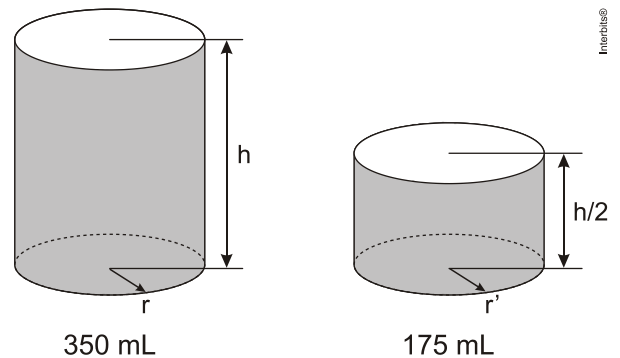

De acordo com os dados anteriores, qual a relação entre o raio r' da embalagem de 175 mL e o raio r da embalagem de 350 mL?

- a) $r' = \sqrt{r}$
- b) $r' = \frac{r}{2}$
- c) $r' = r$
- d) $r' = 2r$
- e) $r' = \sqrt[3]{2}$

6. (Enem 2013) Num parque aquático existe uma piscina infantil na forma de um cilindro circular reto, de 1 m de profundidade e volume igual a 12m^3 , cuja base tem um raio R e centro O . Deseja-se construir uma ilha de lazer seca no interior dessa piscina, também na forma de um cilindro circular reto, cuja base estará no fundo e com centro da base coincidindo com o centro do fundo da piscina, conforme a figura. O raio da ilha de lazer será r . Deseja-se que após a construção dessa ilha, o espaço destinado à água na piscina tenha um volume de, no mínimo, 4m^3 .

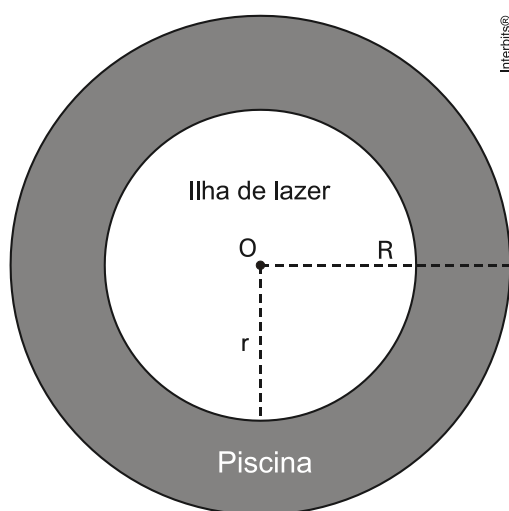

Considere 3 como o valor aproximado para π .

Para satisfazer as condições dadas, o raio máximo da ilha de lazer r , em metros, estará mais próximo de

- a) 1,6.
- b) 1,7.
- c) 2,0.
- d) 3,0.
- e) 3,8.

7. (Enem PPL 2014) A figura é uma representação tridimensional da molécula do hexafluoreto de enxofre, que tem a forma bipiramidal quadrada, na qual o átomo central de enxofre está cercado por seis átomos de flúor, situados nos seis vértices de um octaedro. O ângulo entre qualquer par de ligações enxofre-flúor adjacentes mede 90° .

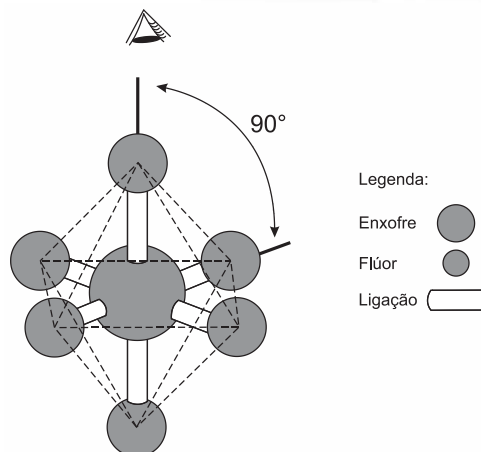

Disponível em: www.portalsaofrancisco.com.br. Acesso em: 2 mar. 2013 (adaptado).

A vista superior da molécula, como representada na figura, é:

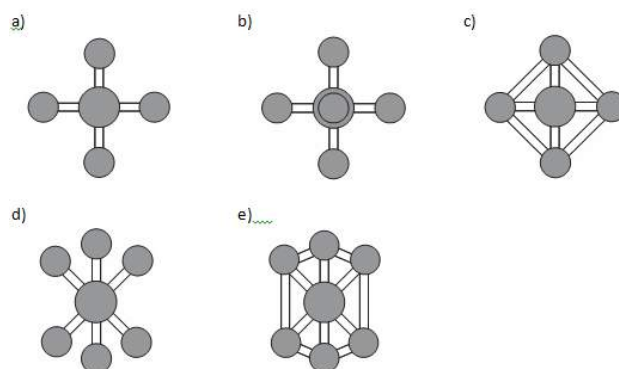

8. (Enem PPL 2014) Para fazer um pião, brinquedo muito apreciado pelas crianças, um artesão utilizará o torno mecânico para trabalhar num pedaço de madeira em formato de cilindro reto, cujas medidas do diâmetro e da altura estão ilustradas na Figura 1. A parte de cima desse pião será uma semiesfera, e a parte de baixo, um cone com altura 4 cm, conforme Figura 2. O vértice do cone deverá coincidir com o centro da base do cilindro.



Figura 1

Figura 2

O artesão deseja fazer um pião com a maior altura que esse pedaço de madeira possa proporcionar e de modo a minimizar a quantidade de madeira a ser descartada.

Dados:

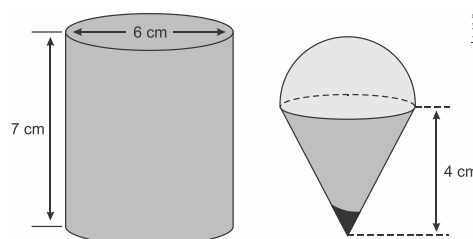
O volume de uma esfera de raio r é $\frac{4}{3} \cdot \pi \cdot r^3$;

O volume do cilindro de altura h e área da base S é $S \cdot h$;

O volume do cone de altura h e área da base S é $\frac{1}{3} \cdot S \cdot h$;

Por simplicidade, aproxime π para 3.

A quantidade de madeira descartada, em centímetros cúbicos, é

- a) 45.
- b) 48.
- c) 72.
- d) 90.
- e) 99.

9. (Enem 2014) Um sinalizador de trânsito tem o formato de um cone circular reto. O sinalizador precisa ser revestido externamente com adesivo fluorescente, desde sua base (base do cone) até a metade de sua altura, para sinalização noturna. O responsável pela colocação do adesivo precisa fazer o corte do material de maneira que a forma do adesivo corresponda exatamente à parte da superfície lateral a ser revestida.

Qual deverá ser a forma do adesivo?

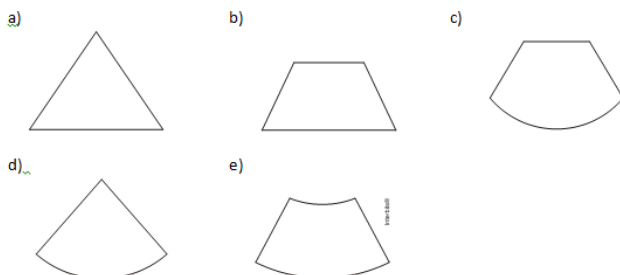

10. (Enem 2014) Uma empresa farmacêutica produz medicamentos em pílulas, cada uma na forma de um cilindro com uma semiesfera com o

mesmo raio do cilindro em cada uma de suas extremidades. Essas pílulas são moldadas por uma máquina programada para que os cilindros tenham sempre 10mm de comprimento, adequando o raio de acordo com o volume desejado.

Um medicamento é produzido em pílulas com 5mm de raio. Para facilitar a deglutição, deseja-se produzir esse medicamento diminuindo o raio para 4mm, e, por consequência, seu volume. Isso exige a reprogramação da máquina que produz essas pílulas.

Use 3 como valor aproximado para π .

A redução do volume da pílula, em milímetros cúbicos, após a reprogramação da máquina, será igual a

- a) 168.
- b) 304.
- c) 306.
- d) 378.
- e) 514.

GABARITO	
01	E
02	C
03	E
04	B
05	C
06	A
07	B
08	E
09	E
10	E

EXPONENCIAIS E LOGARÍTMOS

→ **EXPONENCIAIS**

Função Exponencial:

- ✓ É qualquer função de \mathfrak{R} em \mathfrak{R}^*_+ definida por $f(x) = a^x$, onde $a \in \mathfrak{R}^*_+$ e $a \neq 1$.

Se $a > 1$, a função exponencial é crescente.
Se $0 < a < 1$, a função exponencial é decrescente.

Gráficos:

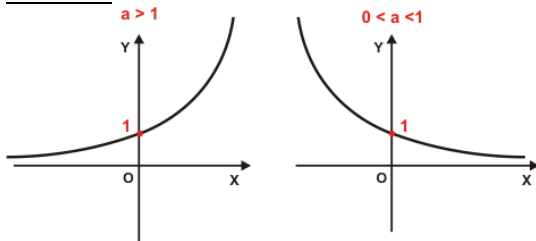

Função exponencial

Relembrando algumas propriedades de potenciação:

Definição: $a^n = \underbrace{a \cdot a \cdot a \cdot a \cdot \dots \cdot a}_{n \text{ vezes}}$; $n \neq 0$

$$a^m \cdot a^n = a^{m+n}$$

$$a^m : a^n = a^{m-n}$$

$$(a \cdot b)^n = a^n \cdot b^n$$

$$\left(\frac{a}{b}\right)^n = \frac{a^n}{b^n} \quad (b \neq 0)$$

$$(a^m)^n = a^{m \cdot n}$$

$$(a^{-n}) = \frac{1}{a^n}$$

→ **LOGARÍTMOS**

Definição: Sendo a e b números reais e positivos, com $a \neq 1$, chama-se logaritmo de (b) na base (a) , o expoente (x) ao qual se deve elevar a base (a) de modo que a potência a^x seja igual a (b) .

$$\log_a b = x \Leftrightarrow a^x = b$$

Na expressão $\log_a b = x$, temos:

→ a é a base do logaritmo;

→ b é o logaritmando;

→ x é o logaritmo;

Propriedades

a) Logaritmo do Produto:

$$\log_a (b \cdot c) = \log_a b + \log_a c$$

b) Logaritmo da Potência:

$$\log_a b^n = n \cdot \log_a b$$

c) Logaritmo da raiz:

$$\log_a \sqrt[n]{b} = \frac{1}{n} \log_a b$$

d) Logaritmo do quociente:

$$\log_a \frac{b}{c} = \log_a b - \log_a c$$

Função Logarítmica:

- ✓ É qualquer função de \mathfrak{R}^*_+ em \mathfrak{R} definida por $f(x) = \log_a x$, onde $a \in \mathfrak{R}^*_+$ e $0 < a \neq 1$.

Se $a > 1$, a função logarítmica é crescente.

Se $0 < a < 1$, a função logarítmica é decrescente.

Gráficos:

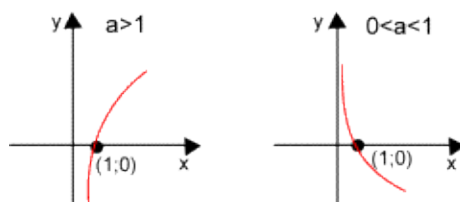

EXERCÍCIOS

TEXTO PARA A PRÓXIMA QUESTÃO:

A população mundial está ficando mais velha, os índices de natalidade diminuíram e a expectativa de vida aumentou. No gráfico seguinte, são apresentados dados obtidos por pesquisa realizada pela Organização das Nações Unidas (ONU), a respeito da quantidade de pessoas com 60 anos ou mais em todo o mundo. Os números da coluna da direita representam as faixas percentuais. Por exemplo, em 1950 havia 95 milhões de pessoas com 60 anos ou mais nos países desenvolvidos, número entre 10% e 15% da população total nos países desenvolvidos.

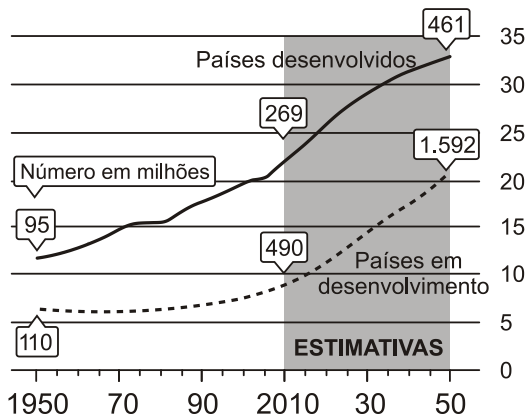

Fonte: *Perspectivas da População Mundial*, ONU, 2009.

Disponível em: www.economist.com.
Acesso em: 9 jul. 2009 (adaptado).

1. (Enem 2009) Suponha que o modelo exponencial $y = 363 e^{0,03x}$, em que $x = 0$ corresponde ao ano 2000, $x = 1$ corresponde ao ano 2001, e assim sucessivamente, e que y é a população em milhões de habitantes no ano x , seja usado para estimar essa população com 60 anos ou mais de idade nos países em desenvolvimento entre 2010 e 2050. Desse modo, considerando $e^{0,3} = 1,35$, estima-se que a população com 60 anos ou mais estará, em 2030, entre

- a) 490 e 510 milhões.
- b) 550 e 620 milhões.
- c) 780 e 800 milhões.
- d) 810 e 860 milhões.
- e) 870 e 910 milhões.

2. (Enem cancelado 2009) No calendário utilizado atualmente, os anos são numerados em uma escala sem o zero, isto é, não existe o ano zero. A era cristã se inicia no ano 1 depois de Cristo (d.C.) e designa-se o ano anterior a esse como ano 1 antes de Cristo (a.C.). Por essa razão, o primeiro século ou intervalo de 100 anos da era cristã terminou no dia 31 de dezembro do ano 100 d.C., quando haviam decorrido os primeiros 100 anos após o início da era. O século II começou no dia 1 de janeiro do ano 101 d.C., e assim sucessivamente.

Como não existe o ano zero, o intervalo entre os anos 50 a.C. e 50 d.C., por exemplo, é de 100 anos. Outra forma de representar anos é utilizando-se números inteiros, como fazem os astrônomos. Para eles, o ano 1 a.C. corresponde ao ano 0, o ano 2 a.C. ao ano -1, e assim sucessivamente. Os anos depois de Cristo são representados pelos números inteiros positivos, fazendo corresponder o número 1 ao ano 1 d.C.

Considerando o intervalo de 3 a.C. a 2 d.C., o quadro que relaciona as duas contagens descritas no texto é:

a)

Calendário Atual	3 a.C.	2 a.C.	1 a.C.	1 d.C.	2 d.C.
Cômputo dos astrônomos	-1	0	1	2	3

b)

Calendário Atual	3 a.C.	2 a.C.	1 a.C.	1 d.C.	2 d.C.
Cômputo dos astrônomos	-2	-1	0	1	2

c)

Calendário Atual	3 a.C.	2 a.C.	1 a.C.	1 d.C.	2 d.C.
Cômputo dos astrônomos	-2	-1	1	2	3

d)

Calendário Atual	3 a.C.	2 a.C.	1 a.C.	1 d.C.	2 d.C.
Cômputo dos astrônomos	-3	-2	-1	1	2

e)

Calendário Atual	3 a.C.	2 a.C.	1 a.C.	1 d.C.	2 d.C.
Cômputo dos astrônomos	-3	-2	-1	0	1

3. (Enem 2011) A Escala de Magnitude de Momento (abreviada como MMS e denotada como M_W), introduzida em 1979 por Thomas Haks e Hiroo Kanamori, substituiu a Escala de Richter para medir a magnitude dos terremotos em termos de energia liberada. Menos conhecida pelo público, a MMS é, no entanto, a escala usada para estimar as magnitudes de todos os grandes terremotos da atualidade. Assim como a escala Richter, a MMS é uma escala logarítmica. M_W e M_0 se relacionam pela fórmula:

$$M_W = -10,7 + \frac{2}{3} \log_{10} (M_0)$$

Onde M_0 é o momento sísmico (usualmente estimado a partir dos registros de movimento da superfície, através dos sismogramas), cuja unidade é o dina.cm. O terremoto de Kobe, acontecido no dia 17 de janeiro de 1995, foi um dos terremotos que causaram maior impacto no Japão e na comunidade científica internacional. Teve magnitude $M_W = 7,3$.

U.S. GEOLOGICAL SURVEY, Historic Earthquakes. Disponível em: <http://earthquake.usgs.gov>. Acesso em: 1 maio 2010 (adaptado).

U.S. GEOLOGICAL SURVEY. USGS Earthquake Magnitude Policy. Disponível em: <http://earthquake.usgs.gov>. Acesso em: 1 maio 2010 (adaptado).

Mostrando que é possível determinar a medida por meio de conhecimentos matemáticos, qual foi o momento sísmico M_0 do terremoto de Kobe (em dina.cm)?

- a) $10^{-5,10}$
- b) $10^{-0,73}$
- c) $10^{12,00}$
- d) $10^{21,65}$
- e) $10^{27,00}$

4. (Enem 2013) Em setembro de 1987, Goiânia foi palco do maior acidente radioativo ocorrido no Brasil, quando uma amostra de césio-137, removida de um aparelho de radioterapia abandonado, foi manipulada inadvertidamente

por parte da população. A meia-vida de um material radioativo é o tempo necessário para que a massa desse material se reduza à metade. A meia-vida do césio-137 é 30 anos e a quantidade restante de massa de um material radioativo, após t anos, é calculada pela expressão $M(t) = A \cdot (2,7)^{kt}$, onde A é a massa inicial e k é uma constante negativa.

Considere 0,3 como aproximação para $\log_{10} 2$.

Qual o tempo necessário, em anos, para que uma quantidade de massa do césio-137 se reduza a 10% da quantidade inicial?

- a) 27
- b) 36
- c) 50
- d) 54
- e) 100

5. (Enem 2016) Em 2011, um terremoto de magnitude 9,0 na escala Richter causou um devastador *tsunami* no Japão, provocando um alerta na usina nuclear de Fukushima. Em 2013, outro terremoto, de magnitude 7,0 na mesma escala, sacudiu Sichuan (sudoeste da China), deixando centenas de mortos e milhares de feridos. A magnitude de um terremoto na escala Richter pode ser calculada por

$$M = \frac{2}{3} \log \left(\frac{E}{E_0} \right),$$

sendo E a energia, em kWh, liberada pelo terremoto e E_0 uma constante real positiva. Considere que E_1 e E_2 representam as energias liberadas nos terremotos ocorridos no Japão e na China, respectivamente.

Disponível em: www.terra.com.br. Acesso em: 15 ago. 2013 (adaptado).

Qual a relação entre E_1 e E_2 ?

- a) $E_1 = E_2 + 2$
- b) $E_1 = 10^2 \cdot E_2$
- c) $E_1 = 10^3 \cdot E_2$
- d) $E_1 = 10^{\frac{9}{7}} \cdot E_2$
- e) $E_1 = \frac{9}{7} \cdot E_2$

6. (Enem PPL 2016) A volemia (V) de um indivíduo é a quantidade total de sangue em seu sistema circulatório (coração, artérias, veias e capilares). Ela é útil quando se pretende estimar o número total (N) de hemácias de uma pessoa, a qual é obtida multiplicando-se a volemia (V) pela concentração (C) de hemácias no sangue, isto é, $N = V \times C$. Num adulto normal essa concentração é de 5.200.000 hemácias por mL de sangue, conduzindo a grandes valores de N . Uma maneira adequada de informar essas grandes quantidades é utilizar a notação científica, que consiste em expressar N na forma $N = Q \times 10^n$, sendo $1 \leq Q < 10$ e n um número inteiro.

Considere um adulto normal, com volemia de 5.000 mL.

<http://perfline.com>. Acesso em: 23 fev. 2013
(adaptado)

Qual a quantidade total de hemácias desse adulto, em notação científica?

- a) $2,6 \times 10^{-10}$
- b) $2,6 \times 10^{-9}$
- c) $2,6 \times 10^9$
- d) $2,6 \times 10^{10}$
- e) $2,6 \times 10^{11}$

7. (Enem PPL 2017) Nas informações veiculadas nos órgão de comunicação quando da ocorrência de um terremoto, faz-se referência à magnitude (M), que se refere a quantos graus o fenômeno atingiu na escala Richter. Essa medida quantifica a energia liberada no epicentro do terremoto, e em seu cálculo utilizam-se como parâmetros as medidas da amplitude sísmica (A), em micrômetro, e da frequência (f), em hertz. Esses parâmetros são medidos por aparelhos especiais chamados sismógrafos, e relacionam-se segundo a função $M = \log(A \times f) + 3,3$. Pela magnitude do terremoto na escala Richter, pode-se estimar seus efeitos de acordo com o quadro, onde não estão considerados terremotos de magnitudes superiores a 7,9.

Magnitude (grau)	Efeitos do terremoto segundo a escala Richter
$M \leq 3,5$	Registrado (pelos aparelhos), mas não perceptível pelas pessoas.
$3,5 < M \leq 5,4$	Percebido, com pequenos tremores notados pelas pessoas.
$5,4 < M \leq 6,0$	Destruutivo, com consequências significativas em edificações pouco estruturadas.
$6,0 < M \leq 6,9$	Destruutivo, com consequências significativas para todo tipo de edificação.
$6,9 < M \leq 7,9$	Destruutivo, retiraram os edifícios de suas fundações, causam fendas no solo e danificam as tubulações contidas no subsolo.

Um terremoto teve sua amplitude e frequências medidas e obteve-se $A = 1.000$ micrômetros e $f = 0,2$ hertz.

Use $-0,7$ como aproximação para $\log(0,2)$.

Disponível em: www.mundoeducacao.com.br. Acesso em: 11 jul. 2012 (adaptado).

Considerando o quadro apresentado, e analisando o resultado da expressão que fornece a magnitude desse terremoto, conclui-se que ele foi

- a) registrado, mas não percebido pelas pessoas.
- b) percebido, com pequenos tremores notados pelas pessoas.
- c) destrutivo, com consequências significativas em edificações pouco estruturadas.
- d) destrutivo, com consequências significativas para todo tipo de edificação.
- e) destrutivo, com consequências nas fundações dos edifícios, fendas no solo e tubulações no subsolo.

8. (Enem 2017) Para realizar a viagem dos sonhos, uma pessoa precisava fazer um empréstimo no valor de R\$ 5.000,00. Para pagar as prestações, dispõe de, no máximo, R\$ 400,00 mensais. Para esse valor de empréstimo, o valor da prestação (P) é calculado em função do número de prestações (n) segundo a fórmula

$$P = \frac{5.000 \times 1,013^n \times 0,013}{(1,013^n - 1)}$$

Se necessário, utilize 0,005 como aproximação para $\log 1,013$; 2,602 como aproximação para $\log 400$; 2,525 como aproximação para $\log 335$.

De acordo com a fórmula dada, o menor número de parcelas cujos valores não comprometem o limite definido pela pessoa é

- a) 12.
- b) 14.
- c) 15.
- d) 16.
- e) 17.

9. (Enem (Libras) 2017) Em 2011, a costa nordeste do Japão foi sacudida por um terremoto com magnitude de 8,9 graus na escala Richter. A energia liberada E por esse terremoto, em kWh,

pode ser calculada por $R = \frac{2}{3} \log \left(\frac{E}{E_0} \right)$, sendo

$E_0 = 7 \cdot 10^{-3}$ kWh e R a magnitude desse terremoto na escala Richter. Considere 0,84 como aproximação para $\log 7$.

Disponível em: <http://oglobo.globo.com>. Acesso em: 2 ago. 2012.

A energia liberada pelo terremoto que atingiu a costa nordeste do Japão em 2011, em kWh, foi de

- a) $10^{10,83}$
- b) $10^{11,19}$
- c) $10^{14,19}$
- d) $10^{15,51}$
- e) $10^{17,19}$

10. (Enem PPL 2018) Em março de 2011, um terremoto de 9,0 graus de magnitude na escala Richter atingiu o Japão matando milhares de pessoas e causando grande destruição. Em janeiro daquele ano, um terremoto de 7,0 graus na escala Richter atingiu a cidade de Santiago Del Estero, na Argentina. A magnitude de um

terremoto, medida pela escala Richter, é $R = \log \left(\frac{A}{A_0} \right)$, em que A é a amplitude do movimento vertical do solo, informado em um sismógrafo, A_0 é uma amplitude de referência e \log representa o logaritmo na base 10.

Disponível em: <http://earthquake.usgs.gov>. Acesso em: 28 fev. 2012 (adaptado).

A razão entre as amplitudes dos movimentos verticais dos terremotos do Japão e da Argentina é

- a) 1,28
- b) 2,0
- c) $10^{\frac{9}{7}}$
- d) 100
- e) $10^9 - 10^7$

GABARITO	
01	E
02	B
03	E
04	E
05	C
06	D
07	C
08	D
09	B
10	D

BIO
EXATAS

FÍSICA

Professor Sisko

1. (Enem) Entre os anos de 1028 e 1038, Alhazen (Ibn al-Haytham: 965-1040 d.C.) escreveu sua principal obra, o *Livro da Óptica*, que, com base em experimentos, explicava o funcionamento da visão e outros aspectos da ótica, por exemplo, o funcionamento da câmara escura. O livro foi traduzido e incorporado aos conhecimentos científicos ocidentais pelos europeus. Na figura, retirada dessa obra, é representada a imagem invertida de edificações em tecido utilizado como anteparo.

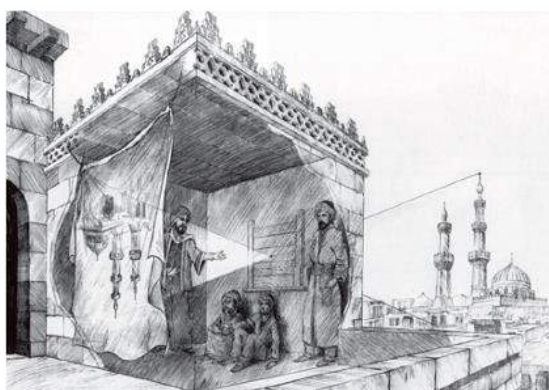

Zewail, A. H. Micrographia of twenty-first century: from camera obscura to 4D microscopy. *Philosophical Transactions of the Royal Society A*, v. 368, 2010 (adaptado)

Se fizermos uma analogia entre a ilustração e o olho humano, o tecido corresponde ao(à)

- a) íris
- b) retina
- c) pupila
- d) córnea
- e) cristalino

2. (Enem) Dois veículos que trafegam com velocidade constante em uma estrada, na mesma direção e sentido, devem manter entre si uma distância mínima. Isso porque o movimento de um veículo, até que ele pare totalmente, ocorre em duas etapas, a partir do momento em que o motorista detecta um problema que exige uma freada brusca. A primeira etapa é associada à distância que o veículo percorre entre o intervalo de tempo da detecção do problema e o acionamento dos freios. Já a segunda se relaciona com a distância que o automóvel percorre enquanto os freios agem com desaceleração constante.

Considerando a situação descrita, qual esboço gráfico representa a velocidade do automóvel em relação à distância percorrida até parar totalmente?

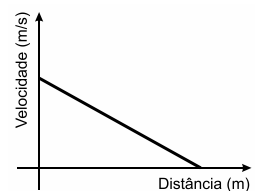
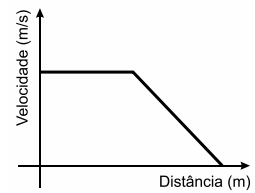
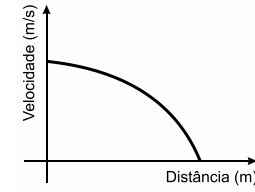
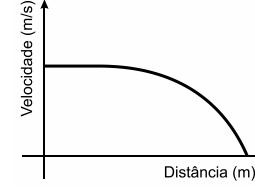
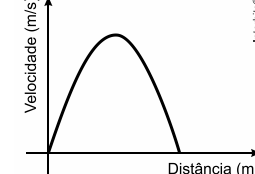
- a) 
- b) 
- c) 
- d) 
- e) 

3. (Enem) A invenção e o acoplamento entre engrenagens revolucionaram a ciência na época e propiciaram a invenção de várias tecnologias, como os relógios. Ao construir um pequeno cronômetro, um relojoeiro usa o sistema de engrenagens mostrado. De acordo com a figura, um motor é ligado ao eixo e movimenta as engrenagens fazendo o ponteiro girar. A frequência do motor é de 18 rpm, e o número de dentes das engrenagens está apresentado no quadro.

Engrenagem	Dentes
A	24
B	72
C	36
D	108

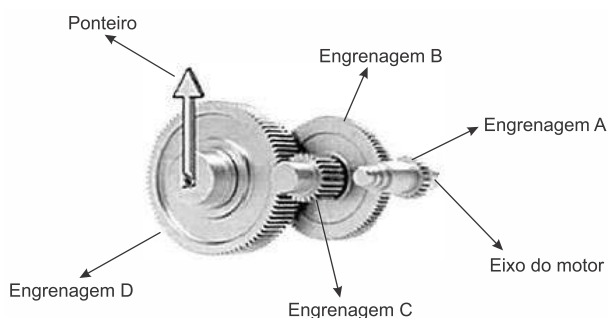

A frequência de giro do ponteiro, em rpm, é

- 1.
- 2.
- 4.
- 81.
- 162.

4. (Enem) Uma invenção que significou um grande avanço tecnológico na Antiguidade, a polia composta ou a associação de polias, é atribuída a Arquimedes (287 a.C. a 212 a.C.). O aparato consiste em associar uma série de polias móveis a uma polia fixa. A figura exemplifica um arranjo possível para esse aparato. É relatado que Arquimedes teria demonstrado para o rei Hierão um outro arranjo desse aparato, movendo sozinho, sobre a areia da praia, um navio repleto de passageiros e cargas, algo que seria impossível sem a participação de muitos homens. Suponha que a massa do navio era de 3.000 kg, que o coeficiente de atrito estático entre o navio e a areia era de 0,8 e que Arquimedes tenha puxado o navio com uma força \vec{F} , paralela à direção do movimento e de módulo igual a 400 N.

Considere os fios e as polias ideais, a aceleração da gravidade igual a 10m/s^2 e que a superfície da praia é perfeitamente horizontal.

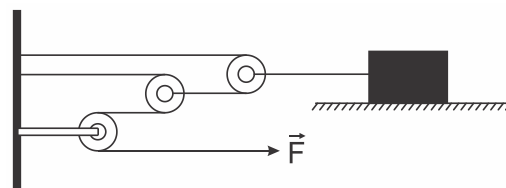

Disponível em: www.histedbr.fae.unicamp.br.
Acesso em: 28 fev. 2013 (adaptado).

O número mínimo de polias móveis usadas, nessa situação, por Arquimedes foi

- 3.
- 6.
- 7.
- 8.
- 10.

5. (Enem PPL) Para reciclar um motor de potência elétrica igual a 200 W, um estudante construiu um elevador e verificou que ele foi capaz de erguer uma massa de 80 kg a uma altura de 3 metros durante 1 minuto. Considere a aceleração da gravidade $10,0\text{m/s}^2$.

Qual a eficiência aproximada do sistema para realizar tal tarefa?

- 10%
- 20%
- 40%
- 50%
- 100%

6. (Enem) A usina de Itaipu é uma das maiores hidrelétricas do mundo em geração de energia. Com 20 unidades geradoras e 14.000 MW de potência total instalada, apresenta uma queda de 118,4 m e vazão nominal de $690\text{m}^3/\text{s}$ por unidade geradora. O cálculo da potência teórica leva em conta a altura da massa de água represada pela barragem, a gravidade local (10m/s^2) e a densidade da água (1.000kg/m^3). A diferença entre a potência teórica e a instalada é a potência não aproveitada.

Disponível em: www.itaipu.gov.br.
Acesso em: 11 mai. 2013 (adaptado).

Qual e a potência, em MW, não aproveitada em cada unidade geradora de Itaipu?

- a) 0
- b) 1,18
- c) 116,96
- d) 816,96
- e) 13.183,04

7. (Enem PPL) A utilização de placas de aquecimento solar como alternativa ao uso de energia elétrica representa um importante mecanismo de economia de recursos naturais. Um sistema de aquecimento solar com capacidade de geração de energia de 1,0 MJ/dia por metro quadrado de placa foi instalado para aquecer a água de um chuveiro elétrico de potência de 2 kW, utilizado durante meia hora por dia.

A área mínima da placa solar deve ser de

- a) 1,0 m².
- b) 1,8 m².
- c) 2,0 m².
- d) 3,6 m².
- e) 6,0 m².

8. (Enem) Durante a primeira fase do projeto de uma usina de geração de energia elétrica, os engenheiros da equipe de avaliação de impactos ambientais procuram saber se esse projeto está de acordo com as normas ambientais. A nova planta estará localizada a beira de um rio, cuja temperatura média da água é de 25 °C, e usará a sua água somente para refrigeração. O projeto pretende que a usina opere com 1,0 MW de potência elétrica e, em razão de restrições técnicas, o dobro dessa potência será dissipada por seu sistema de arrefecimento, na forma de calor. Para atender a resolução número 430, de 13 de maio de 2011, do Conselho Nacional do Meio Ambiente, com uma ampla margem de segurança, os engenheiros determinaram que a água só poderá ser devolvida ao rio com um aumento de temperatura de, no máximo, 3 °C em relação à temperatura da água do rio captada pelo sistema de arrefecimento. Considere o calor específico da água igual a 4 kJ/(kg °C).

Para atender essa determinação, o valor mínimo do fluxo de água, em kg/s, para a refrigeração da usina deve ser mais próximo de

- a) 42.
- b) 84.
- c) 167.
- d) 250.
- e) 500.

9. (Enem PPL) Os raios X utilizados para diagnósticos médicos são uma radiação ionizante. O efeito das radiações ionizantes em um indivíduo depende basicamente da dose absorvida, do tempo de exposição e da forma da exposição, conforme relacionados no quadro.

Efeitos de uma radioexposição aguda em adulto		
Forma	Dose absorvida	Sintomatologia
Infraclínica	menor que 1 J/kg	Ausência de sintomas
Reações gerais leves	de 1 a 2 J/kg	Astenia, náuseas e vômito, de 3h a 6h após a exposição
DL ₅₀	de 4 a 4,5 J/kg	Morte de 50% dos indivíduos irradiados
Pulmonar	de 8 a 9 J/kg	Insuficiência respiratória aguda, coma e morte, de 14h a 36h
Cerebral	maior que 10 J/kg	Morte em poucas horas

Disponível em: www.cnen.gov.br. Acesso em: 3 set. 2012 (adaptado).

Para um técnico radiologista de 90 kg que ficou exposto, por descuido, durante 5 horas a uma fonte de raios X, cuja potência é de 10 mJ/s, a forma do sintoma apresentado, considerando que toda radiação incidente foi absorvida, é

- a) DL₅₀.
- b) cerebral.
- c) pulmonar.
- d) infraclínica.
- e) reações gerais leves.

10. (Enem PPL) Um navio petroleiro é capaz de transportar milhares de toneladas de carga. Neste caso, uma grande quantidade de massa consegue flutuar.

Nesta situação, o empuxo é

- a) maior que a força peso do petroleiro.
- b) igual à força peso do petroleiro.
- c) maior que a força peso da água deslocada.
- d) igual à força peso do volume submerso do navio.
- e) igual à massa da água deslocada.

11. (Enem) O trilho de ar é um dispositivo utilizado em laboratórios de física para analisar movimentos em que corpos de prova (carrinhos) podem se mover com atrito desprezível. A figura ilustra um trilho horizontal com dois carrinhos (1 e 2) em que se realiza um experimento para obter a massa do carrinho 2. No instante em que o carrinho 1, de massa 150,0 g, passa a se mover com velocidade escalar constante, o carrinho 2 está em repouso. No momento em que o carrinho 1 se choca com o carrinho 2, ambos passam a se movimentar juntos com velocidade escalar constante. Os sensores eletrônicos distribuídos ao longo do trilho determinam as posições e registram os instantes associados à passagem de cada carrinho, gerando os dados do quadro.

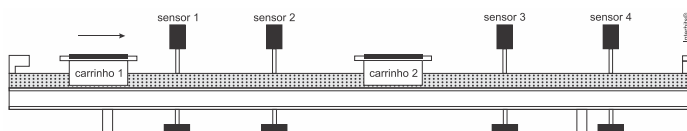

Carrinho 1		Carrinho 2	
Posição (cm)	Instante (s)	Posição (cm)	Instante (s)
15,0	0,0	45,0	0,0
30,0	1,0	45,0	1,0
75,0	8,0	75,0	8,0
90,0	11,0	90,0	11,0

Com base nos dados experimentais, o valor da massa do carrinho 2 é igual a:

- a) 50,0 g.
- b) 250,0 g.
- c) 300,0 g.
- d) 450,0 g.
- e) 600,0 g.

12. (Enem PPL) A corrida dos 100 m rasos é uma das principais provas do atletismo e qualifica o homem mais rápido do mundo. Um corredor de elite foi capaz de percorrer essa distância em 10 s, com 41 passadas. Ele iniciou a corrida com o pé direito.

O período de oscilação do pé direito desse corredor foi mais próximo de

- a) 1/10 s.
- b) 1/4 s.
- c) 1/2 s.
- d) 2 s.
- e) 4 s.

13. (Enem) Num experimento, um professor deixa duas bandejas de mesma massa, uma de plástico e outra de alumínio, sobre a mesa do laboratório. Após algumas horas, ele pede aos alunos que avaliem a temperatura das duas bandejas, usando para isso o tato. Seus alunos afirmam, categoricamente, que a bandeja de alumínio encontra-se numa temperatura mais baixa. Intrigado, ele propõe uma segunda atividade, em que coloca um cubo de gelo sobre cada uma das bandejas, que estão em equilíbrio térmico com o ambiente, e os questiona em qual delas a taxa de derretimento do gelo será maior.

O aluno que responder corretamente ao questionamento do professor dirá que o derretimento ocorrerá

- a) mais rapidamente na bandeja de alumínio, pois ela tem uma maior condutividade térmica que a de plástico.
- b) mais rapidamente na bandeja de plástico, pois ela tem inicialmente uma temperatura mais alta que a de alumínio.

c) mais rapidamente na bandeja de plástico, pois ela tem uma maior capacidade térmica que a de alumínio.

d) mais rapidamente na bandeja de alumínio, pois ela tem um calor específico menor que a de plástico.

e) com a mesma rapidez nas duas bandejas, pois apresentarão a mesma variação de temperatura.

14. (Enem PPL) Algumas crianças, ao brincarem de esconde-esconde, tapam os olhos com as mãos, acreditando que, ao adotarem tal procedimento, não poderão ser vistas.

Essa percepção da criança contraria o conhecimento científico porque, para serem vistos, os objetos

a) refletem partículas de luz (fótons), que atingem os olhos.

b) geram partículas de luz (fótons), convertidas pela fonte externa.

c) são atingidos por partículas de luz (fótons), emitidas pelos olhos.

d) refletem partículas de luz (fótons), que se chocam com os fótons emitidos pelos olhos.

e) são atingidos pelas partículas de luz (fótons), emitidas pela fonte externa e pelos olhos.

15. (Enem PPL) Durante a formação de uma tempestade, são observadas várias descargas elétricas, os raios, que podem ocorrer: das nuvens para o solo (descarga descendente), do solo para as nuvens (descarga ascendente) ou entre uma nuvem e outra. As descargas ascendentes e descendentes podem ocorrer por causa do acúmulo de cargas elétricas positivas ou negativas, que induz uma polarização oposta no solo.

Essas descargas elétricas ocorrem devido ao aumento da intensidade do(a)

a) campo magnético da Terra.

b) corrente elétrica gerada dentro das nuvens.

c) resistividade elétrica do ar entre as nuvens e o solo.

d) campo elétrico entre as nuvens e a superfície da Terra.

e) força eletromotriz induzida nas cargas acumuladas no solo.

16. (Enem PPL) O choque elétrico é uma sensação provocada pela passagem de corrente elétrica pelo corpo. As consequências de um choque vão desde um simples susto até a morte. A circulação das cargas elétricas depende da resistência do material. Para o corpo humano, essa resistência varia de 1.000Ω , quando a pele está molhada, até 100.000Ω , quando a pele está seca.

Uma pessoa descalça, lavando sua casa com água, molhou os pés e, acidentalmente, pisou em um fio desencapado, sofrendo uma descarga elétrica em uma tensão de 120 V.

Qual a intensidade máxima de corrente elétrica que passou pelo corpo da pessoa?

a) 1,2 mA

b) 120 mA

c) 8,3 A

d) 833 A

e) 120 kA

17. (Enem) Três lâmpadas idênticas foram ligadas no circuito esquematizado. A bateria apresenta resistência interna desprezível, e os fios possuem resistência nula. Um técnico fez uma análise do circuito para prever a corrente elétrica nos pontos: A, B, C, D e E; e rotulou essas correntes de I_A , I_B , I_C , I_D e I_E , respectivamente.

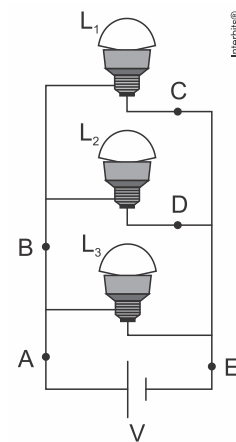

O técnico concluiu que as correntes que apresentam o mesmo valor são

- a) $I_A = I_E$ e $I_C = I_D$.
- b) $I_A = I_B = I_E$ e $I_C = I_D$.
- c) $I_A = I_B$, apenas.
- d) $I_A = I_B = I_E$, apenas.
- e) $I_C = I_B$, apenas.

18. (Enem PPL) Em um laboratório, são apresentados aos alunos uma lâmpada, com especificações técnicas de 6 V e 12 W, e um conjunto de 4 pilhas de 1,5 V cada. Qual associação de geradores faz com que a lâmpada produza maior brilho?

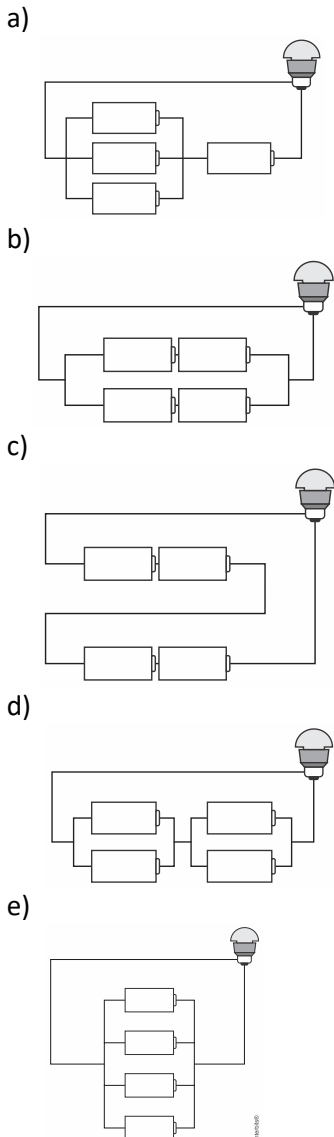

19. (Enem PPL) Uma família adquiriu um televisor e, no manual do usuário, constavam as especificações técnicas, como apresentado no quadro. Esse televisor permaneceu 30 dias em repouso (*stand-by*). Considere que a eficiência entre a geração e a transmissão de eletricidade na usina é de 30%.

Tensão de entrada	AC 100 – 240V 50/60Hz
Consumo de potência	45 W
Potência em repouso	1 W

Que quantidade de energia, em joules, foi produzida na usina para manter o televisor em *stand-by*?

- a) 2,59 MJ
- b) 6,05 MJ
- c) 8,64 MJ
- d) 117 MJ
- e) 377 MJ

20. (Enem PPL) Todo ano, cresce a demanda mundial de energia com o aumento das populações e do consumo. É cada vez mais necessário buscar fontes alternativas que não degradem os recursos do planeta nem comprometam a sobrevivência das espécies. Ainda há muito o que se descobrir sobre o uso eficiente de recursos energéticos provenientes de fontes renováveis, mas elas estão mais próximas do que parece da adoção em larga escala.

BARBOSA, M. A sustentabilidade da energia renovável. *Superinteressante*, n. 102, 1996.

Os recursos energéticos do tipo citado são provenientes de

- a) pilhas e baterias.
- b) usinas nucleares e hidrelétricas.
- c) células solares e geradores eólicos.
- d) centrais geotérmicas e termoelétricas.
- e) usinas maremotrizes e combustíveis fósseis.

21. (Enem) Por apresentar significativa resistividade elétrica, o grafite pode ser utilizado para simular resistores elétricos em circuitos desenhados no papel, com o uso de lápis e lapiseiras. Dependendo da espessura e do comprimento das linhas desenhadas, é possível determinar a resistência elétrica de cada traçado produzido. No esquema foram utilizados três tipos de lápis diferentes (2H, HB e 6B) para efetuar três traçados distintos.

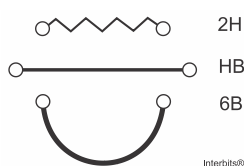

Munida dessas informações, um estudante pegou uma folha de papel e fez o desenho de um sorvete de casquinha utilizando-se desses traçados. Os valores encontrados nesse experimento, para as resistências elétricas (R), medidas com o auxílio de um ohmímetro ligado nas extremidades das resistências, são mostrados na figura. Verificou-se que os resistores obedeciam a Lei de Ohm.

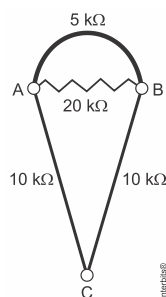

Na sequência, conectou o ohmímetro nos terminais A e B do desenho e, em seguida, conectou-o nos terminais B e C, anotando as leituras R_{AB} e R_{BC} , respectivamente. Ao estabelecer a razão $\frac{R_{AB}}{R_{BC}}$ qual resultado o estudante obteve?

- 1
- $\frac{4}{7}$
- $\frac{10}{27}$
- $\frac{14}{81}$
- $\frac{4}{81}$

22. (Enem) A magnetohipertermia é um procedimento terapêutico que se baseia na elevação da temperatura das células de uma região específica do corpo que estejam afetadas por um tumor. Nesse tipo de tratamento, nanopartículas magnéticas são fagocitadas pelas células tumorais, e um campo magnético alternado externo é utilizado para promover a agitação das nanopartículas e consequente aquecimento da célula.

- A elevação de temperatura descrita ocorre porque
- o campo magnético gerado pela oscilação das nanopartículas é absorvido pelo tumor.
 - o campo magnético alternado faz as nanopartículas girarem, transferindo calor por atrito.
 - as nanopartículas interagem magneticamente com as células do corpo, transferindo calor.
 - o campo magnético alternado fornece calor para as nanopartículas que o transfere às células do corpo.
 - as nanopartículas são aceleradas em um único sentido em razão da interação com o campo magnético, fazendo-as colidir com as células e transferir calor.

23. (Enem PPL) Em mídias ópticas como CDs, DVDs e *blue-rays*, a informação é representada na forma de *bits* (zeros e uns) e é fisicamente gravada e lida por feixes de luz *laser*. Para gravar um valor “zero”, o *laser* brilha intensamente, de modo a “queimar” (tomar opaca) uma pequena área do disco, de tamanho comparável a seu comprimento de onda. Ao longo dos anos, as empresas de tecnologia vêm conseguindo aumentar a capacidade de armazenamento de dados em cada disco; em outras palavras, a área usada para se representar um *bit* vem se tornando cada vez mais reduzida.

Qual alteração da onda eletromagnética que constitui o *laser* permite o avanço tecnológico citado no texto?

- A diminuição de sua energia.
- O aumento de sua frequência.
- A diminuição de sua amplitude.
- O aumento de sua intensidade.
- A diminuição de sua velocidade.

24. (Enem PPL) Em 26 de dezembro de 2004, um *tsunami* devastador, originado a partir de um terremoto na costa da Indonésia, atingiu diversos países da Ásia, matando quase 300 mil pessoas. O grau de devastação deveu-se, em boa parte, ao fato de as ondas de um *tsunami* serem extremamente longas, com comprimento de onda de cerca de 200 km. Isto é muito maior que a espessura da lâmina de líquido, d , típica do Oceano Índico, que é de cerca de 4 km. Nessas condições, com boa aproximação, a sua velocidade de propagação toma-se dependente de d , obedecendo à relação $v = \sqrt{gd}$. Nessa expressão, g é a aceleração da gravidade, que pode ser tomada como 10 m/s^2 .

SILVEIRA, F. L.; VARRIALE, M. C. Propagação das ondas marítimas e dos *tsunami*. *Caderno Brasileiro de Ensino de Física*, n. 2, 2005 (adaptado).

Sabendo-se que o *tsunami* consiste em uma série de ondas sucessivas, qual é o valor mais próximo do intervalo de tempo entre duas ondas consecutivas?

- 1 min
- 3,6 min
- 17 min
- 60 min
- 216 min

25. (Enem) A Figura 1 apresenta o gráfico da intensidade, em decibels (dB), da onda sonora emitida por um alto-falante, que está em repouso, e medida por um microfone em função da frequência da onda para diferentes distâncias: 3 mm, 25 mm, 51 mm e 60 mm. A Figura 2 apresenta um diagrama com a indicação das diversas faixas do espectro de frequência sonora para o modelo de alto-falante utilizado neste experimento.

Figura 1

Resposta de frequência

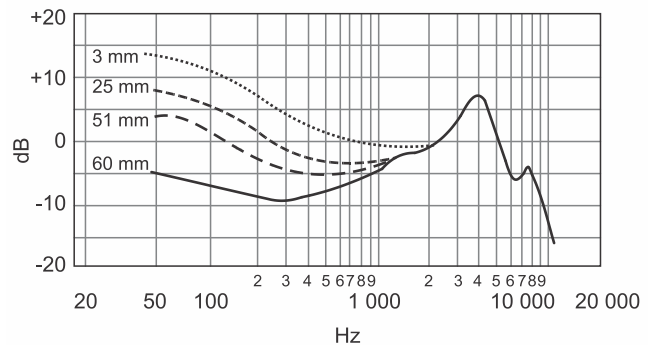

Disponível em: www.balera.com.br. Acesso em: 8 fev. 2015.

Figura 2

Faixas do espectro de frequência sonora

Subgrave	Grave	Média baixa	Média	Média alta	Aguda
20 Hz	63 Hz	250 Hz	640 Hz	2,5 kHz	5 kHz
					20 kHz

Disponível em: www.somsc.com.br. Acesso em: 2 abr. 2015.

Relacionando as informações presentes nas figuras 1 e 2, como a intensidade sonora percebida é afetada pelo aumento da distância do microfone ao alto-falante?

- Aumenta na faixa das frequências médias.
- Diminui na faixa das frequências agudas.
- Diminui na faixa das frequências graves.
- Aumenta na faixa das frequências médias altas.
- Aumenta na faixa das frequências médias baixas.

26. (Enem) Um experimento para comprovar a natureza ondulatória da radiação de micro-ondas foi realizado da seguinte forma: anotou-se a frequência de operação de um forno de micro-ondas e, em seguida, retirou-se sua plataforma giratória. No seu lugar, colocou-se uma travessa refratária com uma camada grossa de manteiga. Depois disso, o forno foi ligado por alguns segundos. Ao se retirar a travessa refratária do forno, observou-se que havia três pontos de manteiga derretida alinhados sobre toda a travessa. Parte da onda estacionária gerada no interior do forno é ilustrada na figura.

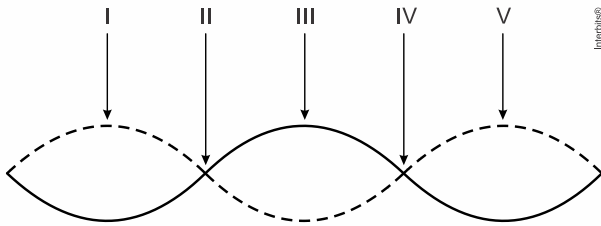

De acordo com a figura, que posições correspondem a dois pontos consecutivos da manteiga derretida?

- a) I e III
- b) I e V
- c) II e III
- d) II e IV
- e) II e V

27. (Enem PPL) A telefonia móvel no Brasil opera com celulares cuja potência média de radiação é cerca de 0,6 W. Por recomendação do ANSI/IEEE, foram estipulados limites para exposição humana à radiação emitida por esses aparelhos. Para o atendimento dessa recomendação, valem os conselhos: segurar o aparelho a uma pequena distância do ouvido, usar fones de ouvido para as chamadas de voz e utilizar o aparelho no modo viva voz ou com dispositivos *bluetooth*. Essas medidas baseiam-se no fato de que a intensidade da radiação emitida decai rapidamente conforme a distância aumenta, por isso, afastar o aparelho reduz riscos.

COSTA, E. A. F. *Efeitos na saúde humana da exposição aos campos de radiofrequência*. Disponível em: www.ced.ufsc.br. Acesso em: 16 nov. 2011 (adaptado).

Para reduzir a exposição à radiação do celular de forma mais eficiente, o usuário deve utilizar

- a) fones de ouvido, com o aparelho na mão.
- b) fones de ouvido, com o aparelho no bolso da calça.
- c) fones *bluetooth*, com o aparelho no bolso da camisa.
- d) o aparelho mantido a 1,5 cm do ouvido, segurado pela mão.
- e) o sistema viva voz, com o aparelho apoiado numa mesa de trabalho.

28. (Enem) O morcego emite pulsos de curta duração de ondas ultrassônicas, os quais voltam na forma de ecos após atingirem objetos no ambiente, trazendo informações a respeito das suas dimensões, suas localizações e dos seus possíveis movimentos. Isso se dá em razão da sensibilidade do morcego em detectar o tempo gasto para os ecos voltarem, bem como das pequenas variações nas frequências e nas intensidades dos pulsos ultrassônicos. Essas características lhe permitem caçar pequenas presas mesmo quando estão em movimento em relação a si. Considere uma situação unidimensional em que uma mariposa se afasta, em movimento retilíneo e uniforme, de um morcego em repouso.

A distância e velocidade da mariposa, na situação descrita, seriam detectadas pelo sistema de um morcego por quais alterações nas características dos pulsos ultrassônicos?

- a) Intensidade diminuída, o tempo de retorno aumentado e a frequência percebida diminuída.
- b) Intensidade aumentada, o tempo de retorno diminuído e a frequência percebida diminuída.
- c) Intensidade diminuída, o tempo de retorno diminuído e a frequência percebida aumentada.
- d) Intensidade diminuída, o tempo de retorno aumentado e a frequência percebida aumentada.
- e) Intensidade aumentada, o tempo de retorno aumentado e a frequência percebida aumentada.

29. (Enem) Uma ambulância A em movimento retilíneo e uniforme aproxima-se de um observador O, em repouso. A sirene emite um som de frequência constante f_A . O desenho ilustra as frentes de onda do som emitido pela ambulância.

O observador possui um detector que consegue registrar, no esboço de um gráfico, a frequência da onda sonora detectada em função do tempo $f_O(t)$, antes e depois da passagem da ambulância por ele.

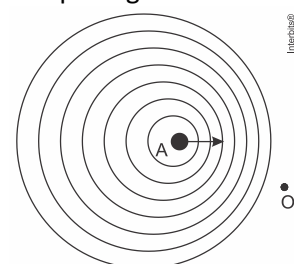

Qual esboço gráfico representa a frequência $f_o(t)$ detectada pelo observador?

a)

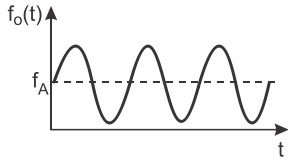

b)

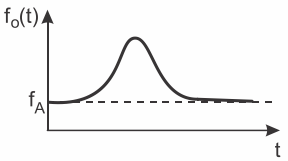

c)

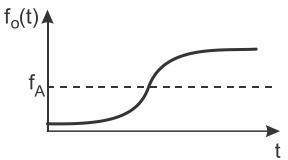

d)

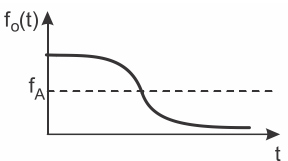

e)

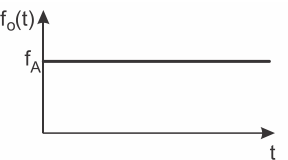

30. (Enem PPL) Num sistema de freio convencional, as rodas do carro travam e os pneus derrapam no solo, caso a força exercida sobre o pedal seja muito intensa. O sistema ABS evita o travamento das rodas, mantendo a força de atrito no seu valor estático máximo, sem derrapagem. O coeficiente de atrito estático da borracha em contato com o concreto vale $\mu_e = 1,0$ e o coeficiente de atrito cinético para o mesmo par de materiais é $\mu_c = 0,75$. Dois carros, com velocidades iniciais iguais a 108 km/h, iniciam a frenagem numa estrada perfeitamente horizontal de concreto no mesmo ponto. O carro 1 tem sistema ABS e utiliza a força de atrito estática máxima para a frenagem; já o carro 2 trava as rodas, de maneira que a força de atrito efetiva é a cinética. Considere $g = 10 \text{ m/s}^2$.

As distâncias, medidas a partir do ponto em que iniciam a frenagem, que os carros 1 (d_1) e 2 (d_2) percorrem até parar são, respectivamente,

a) $d_1 = 45 \text{ m}$ e $d_2 = 60 \text{ m}$.

b) $d_1 = 60 \text{ m}$ e $d_2 = 45 \text{ m}$.

c) $d_1 = 90 \text{ m}$ e $d_2 = 120 \text{ m}$.

d) $d_1 = 5,8 \times 10^2 \text{ m}$ e $d_2 = 7,8 \times 10^2 \text{ m}$.

e) $d_1 = 7,8 \times 10^2 \text{ m}$ e $d_2 = 5,8 \times 10^2 \text{ m}$.

31. (Enem) Um garoto foi à loja comprar um estilingue e encontrou dois modelos: um com borracha mais “dura” e outro com borracha mais “mole”. O garoto concluiu que o mais adequado seria o que proporcionasse maior alcance horizontal, D , para as mesmas condições de arremesso, quando submetidos à mesma força aplicada. Sabe-se que a constante elástica k_d (do estilingue mais “duro”) é o dobro da constante elástica k_m (do estilingue mais “mole”).

A razão entre os alcances $\frac{D_d}{D_m}$, referentes aos estilingues com borrachas “dura” e “mole”, respectivamente, é igual a

a) $\frac{1}{4}$.

b) $\frac{1}{2}$.

c) 1.

d) 2.

e) 4.

32. (Enem PPL) Observações astronômicas indicam que no centro de nossa galáxia, a Via Láctea, provavelmente exista um buraco negro cuja massa é igual a milhares de vezes a massa do Sol. Uma técnica simples para estimar a massa desse buraco negro consiste em observar algum objeto que orbite ao seu redor e medir o período de uma rotação completa, T , bem como o raio médio, R , da órbita do objeto, que supostamente se desloca, com boa aproximação, em movimento circular uniforme. Nessa situação, considere que a força resultante, devido ao movimento circular, é igual, em magnitude, à força gravitacional que o buraco negro exerce sobre o objeto.

A partir do conhecimento do período de rotação, da distância média e da constante gravitacional, G , a massa do buraco negro é

- a) $\frac{4\pi^2 R^2}{GT^2}$.
- b) $\frac{\pi^2 R^3}{2GT^2}$.
- c) $\frac{2\pi^2 R^3}{GT^2}$.
- d) $\frac{4\pi^2 R^3}{GT^2}$.
- e) $\frac{\pi^2 R^5}{GT^2}$.

33. (Enem) Uma análise criteriosa do desempenho de Usain Bolt na quebra do recorde mundial dos 100 metros rasos mostrou que, apesar de ser o último dos corredores a reagir ao tiro e iniciar a corrida, seus primeiros 30 metros foram os mais velozes já feitos em um recorde mundial, cruzando essa marca em 3,78 segundos. Até se colocar com o corpo reto, foram 13 passadas, mostrando sua potência durante a aceleração, o momento mais importante da corrida. Ao final desse percurso, Bolt havia atingido a velocidade máxima de 12 m/s.

Disponível em: <http://esporte.uol.com.br>. Acesso em: 5 ago. 2012 (adaptado)

Supondo que a massa desse corredor seja igual a 90 kg, o trabalho total realizado nas 13 primeiras passadas é mais próximo de

- a) $5,4 \times 10^2$ J.
- b) $6,5 \times 10^3$ J.
- c) $8,6 \times 10^3$ J.
- d) $1,3 \times 10^4$ J.
- e) $3,2 \times 10^4$ J.

34. (Enem PPL) Para irrigar sua plantação, um produtor rural construiu um reservatório a 20 metros de altura a partir da barragem de onde será bombeada a água. Para alimentar o motor elétrico das bombas, ele instalou um painel fotovoltaico. A potência do painel varia de acordo com a incidência solar, chegando a um valor de pico de 80 W ao

meio-dia. Porém, entre as 11 horas e 30 minutos e as 12 horas e 30 minutos, disponibiliza uma potência média de 50 W. Considere a aceleração da gravidade igual a 10 m/s^2 e uma eficiência de transferência energética de 100%.

Qual é o volume de água, em litros, bombeado para o reservatório no intervalo de tempo citado?

- a) 150
- b) 250
- c) 450
- d) 900
- e) 1.440

35. (Enem) Um carro solar é um veículo que utiliza apenas a energia solar para a sua locomoção. Tipicamente, o carro contém um painel fotovoltaico que converte a energia do Sol em energia elétrica que, por sua vez, alimenta um motor elétrico. A imagem mostra o carro solar Tokai Challenger, desenvolvido na Universidade de Tokai, no Japão, e que venceu o World Solar Challenge de 2009, uma corrida internacional de carros solares, tendo atingido uma velocidade média acima de 100 km/h.



Disponível em: www.physics.hku.hk. Acesso em: 3 jun. 2015.

Considere uma região plana onde a insolação (energia solar por unidade de tempo e de área que chega à superfície da Terra) seja de 1.000 W/m^2 , que o carro solar possua massa de 200 kg e seja construído de forma que o painel fotovoltaico em seu topo tenha uma área de $9,0 \text{ m}^2$ e rendimento de 30%.

Desprezando as forças de resistência do ar, o tempo que esse carro solar levaria, a partir do repouso, para atingir a velocidade de 108 km/h é um valor mais próximo de

- a) 1,0 s.
- b) 4,0 s.
- c) 10 s.
- d) 33 s.
- e) 300 s.

36. (Enem PPL) No manual de uma torneira elétrica são fornecidas instruções básicas de instalação para que o produto funcione corretamente:

- Se a torneira for conectada à caixa-d'água domiciliar, a pressão da água na entrada da torneira deve ser no mínimo 18 kPa e no máximo 38 kPa.
- Para pressões da água entre 38 kPa e 75 kPa ou água proveniente diretamente da rede pública, é necessário utilizar o redutor de pressão que acompanha o produto.
- Essa torneira elétrica pode ser instalada em um prédio ou em uma casa.

Considere a massa específica da água 1.000 kg/m^3 e a aceleração da gravidade 10 m/s^2 .

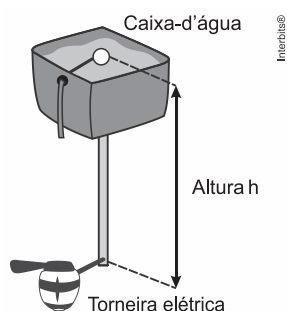

Para que a torneira funcione corretamente, sem o uso do redutor de pressão, quais deverão ser a mínima e a máxima altura entre a torneira e a caixa-d'água?

- a) 1,8 m e 3,8 m
- b) 1,8 m e 7,5 m
- c) 3,8 m e 7,5 m
- d) 18 m e 38 m
- e) 18 m e 75 m

37. (Enem) Em um experimento, um professor levou para a sala de aula um saco de arroz, um pedaço de madeira triangular e uma barra de ferro cilíndrica e homogênea. Ele propôs que fizessem a medição da massa da barra utilizando esses objetos. Para isso, os alunos fizeram marcações na barra, dividindo-a em oito partes iguais, e em seguida apoiaram-na sobre a base triangular, com o saco de arroz pendurado em uma de suas extremidades, até atingir a situação de equilíbrio.

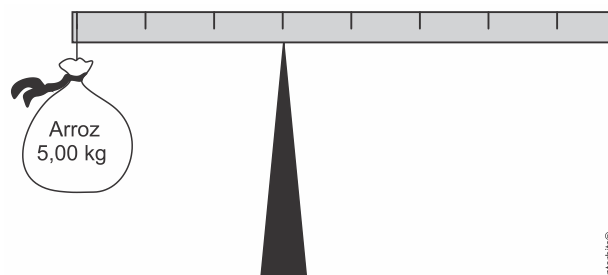

Nessa situação, qual foi a massa da barra obtida pelos alunos?

- a) 3,00 kg
- b) 3,75 kg
- c) 5,00 kg
- d) 6,00 kg
- e) 15,00 kg

38. (Enem) O ar atmosférico pode ser utilizado para armazenar o excedente de energia gerada no sistema elétrico, diminuindo seu desperdício, por meio do seguinte processo: água e gás carbônico são inicialmente removidos do ar atmosférico e a massa de ar restante é resfriada até -198°C . Presente na proporção de 78% dessa massa de ar, o nitrogênio gasoso é liquefeito, ocupando um volume 700 vezes menor. A energia excedente do sistema elétrico é utilizada nesse processo, sendo parcialmente recuperada quando o nitrogênio líquido, exposto à temperatura ambiente, entra em ebulição e se expande, fazendo girar turbinas que convertem energia mecânica em energia elétrica.

MACHADO, R. Disponível em www.correiobraziliense.com.br Acesso em: 9 set. 2013 (adaptado).

No processo descrito, o excedente de energia elétrica é armazenado pela

- a) expansão do nitrogênio durante a ebulição.
- b) absorção de calor pelo nitrogênio durante a ebulição.
- c) realização de trabalho sobre o nitrogênio durante a liquefação.
- d) retirada de água e gás carbônico da atmosfera antes do resfriamento.
- e) liberação de calor do nitrogênio para a vizinhança durante a liquefação.

39. (Enem) Uma pessoa abre sua geladeira, verifica o que há dentro e depois fecha a porta dessa geladeira. Em seguida, ela tenta abrir a geladeira novamente, mas só consegue fazer isso depois de exercer uma força mais intensa do que a habitual.

A dificuldade extra para reabrir a geladeira ocorre porque o (a)

- a) volume de ar dentro da geladeira diminuiu.
- b) motor da geladeira está funcionando com potência máxima.
- c) força exercida pelo ímã fixado na porta da geladeira aumenta.
- d) pressão no interior da geladeira está abaixo da pressão externa.
- e) temperatura no interior da geladeira é inferior ao valor existente antes de ela ser aberta.

40. (Enem) As altas temperaturas de combustão e o atrito entre suas peças móveis são alguns dos fatores que provocam o aquecimento dos motores à combustão interna. Para evitar o superaquecimento e consequentes danos a esses motores, foram desenvolvidos os atuais sistemas de refrigeração, em que um fluido arrefecedor com propriedades especiais circula pelo interior do motor, absorvendo o calor que, ao passar pelo radiador, é transferido para a atmosfera.

Qual propriedade o fluido arrefecedor deve possuir para cumprir seu objetivo com maior eficiência?

- a) Alto calor específico.
- b) Alto calor latente de fusão.
- c) Baixa condutividade térmica.
- d) Baixa temperatura de ebulição.
- e) Alto coeficiente de dilatação térmica.

41. (Enem) Uma garrafa térmica tem como função evitar a troca de calor entre o líquido nela contido e o ambiente, mantendo a temperatura de seu conteúdo constante. Uma forma de orientar os consumidores na compra de uma garrafa térmica seria criar um selo de qualidade, como se faz atualmente para informar o consumo de energia de eletrodomésticos. O selo identificaria cinco categorias e informaria a variação de temperatura do conteúdo da garrafa, depois de decorridas seis horas de seu fechamento, por meio de uma porcentagem do valor inicial da temperatura de equilíbrio do líquido na garrafa.

O quadro apresenta as categorias e os intervalos de variação percentual da temperatura.

Tipo de selo	Varição de temperatura
A	menor que 10%
B	entre 10% e 25%
C	entre 25% e 40%
D	entre 40% e 55%
E	maior que 55%

Para atribuir uma categoria a um modelo de garrafa térmica, são preparadas e misturadas, em uma garrafa, duas amostras de água, uma a 10°C e outra a 40°C, na proporção de um terço de água fria para dois terços de água quente. A garrafa é fechada. Seis horas depois, abre-se a garrafa e mede-se a temperatura da água, obtendo-se 16°C.

Qual selo deveria ser posto na garrafa térmica testada?

- a) A
- b) B
- c) C
- d) D
- e) E

42. (Enem PPL) Sabe-se que nas proximidades dos polos do planeta Terra é comum a formação dos *icebergs*, que são grandes blocos de gelo, flutuando nas águas oceânicas. Estudos mostram que a parte de gelo que fica emersa durante a flutuação corresponde a aproximadamente 10% do seu volume total. Um estudante resolveu simular essa situação introduzindo um bloquinho de gelo no interior de um recipiente contendo água, observando a variação de seu nível desde o instante de introdução até o completo derretimento do bloquinho.

Com base nessa simulação, verifica-se que o nível da água no recipiente

- subirá com a introdução do bloquinho de gelo e, após o derretimento total do gelo, esse nível subirá ainda mais.
- subirá com a introdução do bloquinho de gelo e, após o derretimento total do gelo, esse nível descenderá, voltando ao seu valor inicial.
- subirá com a introdução do bloquinho de gelo e, após o derretimento total do gelo, esse nível permanecerá sem alteração.
- não sofrerá alteração com a introdução do bloquinho de gelo, porém, após seu derretimento, o nível subirá devido a um aumento em torno de 10% no volume de água.
- subirá em torno de 90% do seu valor inicial com a introdução do bloquinho de gelo e, após seu derretimento, o nível descenderá apenas 10% do valor inicial.

43. (Enem PPL) A fotografia feita sob luz polarizada é usada por dermatologistas para diagnósticos. Isso permite ver detalhes da superfície da pele que não são visíveis com o reflexo da luz branca comum. Para se obter luz polarizada, pode-se utilizar a luz transmitida por um polaroide ou a luz refletida por uma superfície na condição de Brewster, como mostra a figura. Nessa situação, o feixe da luz refratada forma um ângulo de 90° com o feixe da luz refletida, fenômeno conhecido como Lei de Brewster. Nesse caso, o ângulo da incidência θ_p , também chamado de ângulo de polarização, e o ângulo de refração θ_r estão em conformidade com a Lei de Snell.

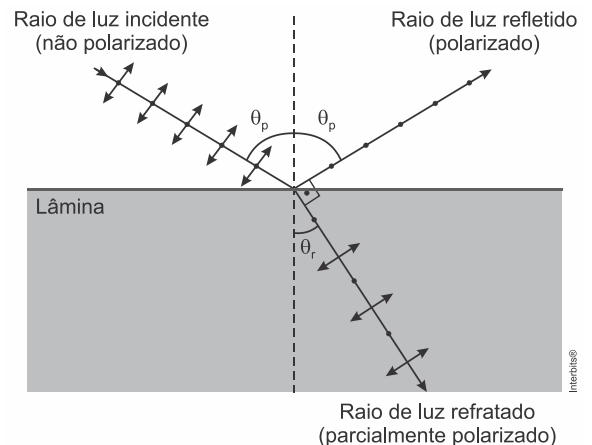

Considere um feixe de luz não polarizada proveniente de um meio com índice de refração igual a 1, que incide sobre uma lâmina e faz um ângulo de refração θ_r de 30° .

Nessa situação, qual deve ser o índice de refração da lâmina para que o feixe refletido seja polarizado?

- $\sqrt{3}$
- $\frac{\sqrt{3}}{3}$
- 2
- $\frac{1}{2}$
- $\frac{\sqrt{3}}{2}$

44. (Enem) Será que uma miragem ajudou a afundar o Titanic? O fenômeno óptico conhecido como Fata Morgana pode fazer com que uma falsa parede de água apareça sobre o horizonte molhado. Quando as condições são favoráveis, a luz refletida pela água fria pode ser desviada por uma camada incomum de ar quente acima, chegando até o observador, vinda de muitos ângulos diferentes. De acordo com estudos de pesquisadores da Universidade de San Diego, uma Fata Morgana pode ter obscurecido os *icebergs* da visão da tripulação que estava a bordo do

Titanic. Dessa forma, a certa distância, o horizonte verdadeiro fica encoberto por uma névoa escurecida, que se parece muito com águas calmas no escuro.

Disponível em: <http://apod.nasa.gov>. Acesso em: 6 set. 2012 (adaptado).

O fenômeno óptico que, segundo os pesquisadores, provoca a Fata Morgana é a

- a) ressonância.
- b) refração.
- c) difração.
- d) reflexão.
- e) difusão.

45. (Enem PPL) O avanço tecnológico da medicina propicia o desenvolvimento de tratamento para diversas doenças, como as relacionadas à visão. As correções que utilizam *laser* para o tratamento da miopia são consideradas seguras até 12 dioptrias, dependendo da espessura e curvatura da córnea. Para valores de dioptria superiores a esse, o implante de lentes intraoculares é mais indicado. Essas lentes, conhecidas como lentes fáticas (LF), são implantadas junto à córnea, antecedendo o cristalino (C), sem que esse precise ser removido, formando a imagem correta sobre a retina (R).

O comportamento de um feixe de luz incidindo no olho que possui um implante de lentes fáticas para correção do problema de visão apresentado é esquematizado por

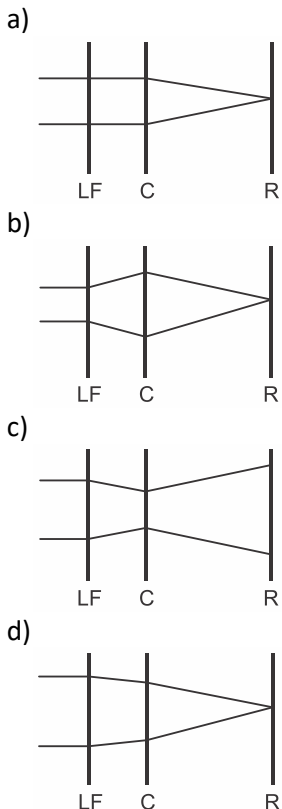

e)

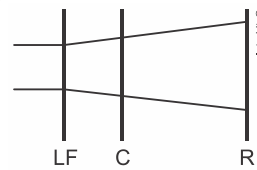

46. (Enem) Um estudante, precisando instalar um computador, um monitor e uma lâmpada em seu quarto, verificou que precisaria fazer a instalação de duas tomadas e um interruptor na rede elétrica. Decidiu esboçar com antecedência o esquema elétrico.

“O circuito deve ser tal que as tomadas e a lâmpada devem estar submetidas à tensão nominal da rede elétrica e a lâmpada deve poder ser ligada ou desligada por um interruptor sem afetar os outros dispositivos” — pensou.

Símbolos adotados:

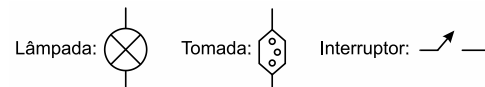

Qual dos circuitos esboçados atende às exigências?

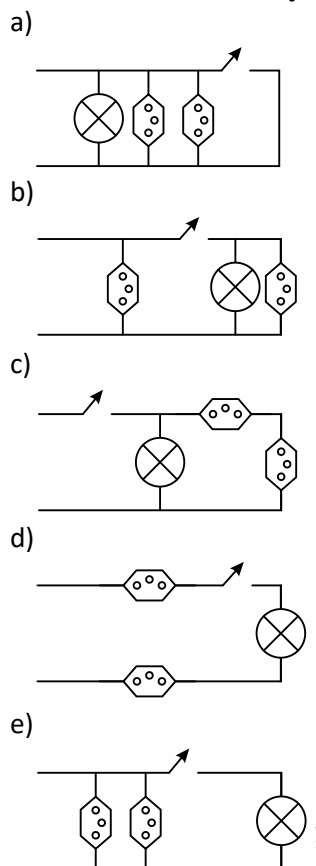

47. (Enem PPL) Um electricista projeta um circuito com três lâmpadas incandescentes idênticas, conectadas conforme a figura. Deseja-se que uma delas fique sempre acesa, por isso é ligada diretamente aos polos da bateria, entre os quais se mantém uma tensão constante. As outras duas lâmpadas são conectadas em um fio separado que contém uma chave. Com a chave aberta (desligada), a bateria fornece uma potência X .

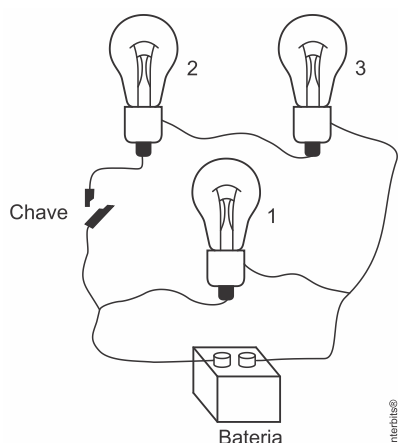

Assumindo que as lâmpadas obedeçam à Lei de Ohm, com a chave fechada, a potência fornecida pela bateria, em função de X , é:

- a) $\frac{2}{3}X$.
- b) X .
- c) $\frac{3}{2}X$.
- d) $2X$.
- e) $3X$.

48. (Enem PPL) A rede elétrica de uma residência tem tensão de 110 V e o morador compra, por engano, uma lâmpada incandescente com potência nominal de 100 W e tensão nominal de 220 V .

Se essa lâmpada for ligada na rede de 110 V , o que acontecerá?

- a) A lâmpada brilhará normalmente, mas como a tensão é a metade da prevista, a corrente elétrica será o dobro da normal, pois a potência elétrica é o produto de tensão pela corrente.
- b) A lâmpada não acenderá, pois ela é feita para trabalhar apenas com tensão de 220 V , e não funciona com tensão abaixo desta.

c) A lâmpada irá acender dissipando uma potência de 50 W , pois como a tensão é metade da esperada, a potência também será reduzida à metade.

d) A lâmpada irá brilhar fracamente, pois com a metade da tensão nominal, a corrente elétrica também será menor e a potência dissipada será menos da metade da nominal.

e) A lâmpada queimará, pois como a tensão é menor do que a esperada, a corrente será maior, ultrapassando a corrente para a qual o filamento foi projetado.

49. (Enem) Para obter a posição de um telefone celular, a polícia baseia-se em informações do tempo de resposta do aparelho em relação às torres de celular da região de onde se originou a ligação. Em uma região, um aparelho está na área de cobertura de cinco torres, conforme o esquema.

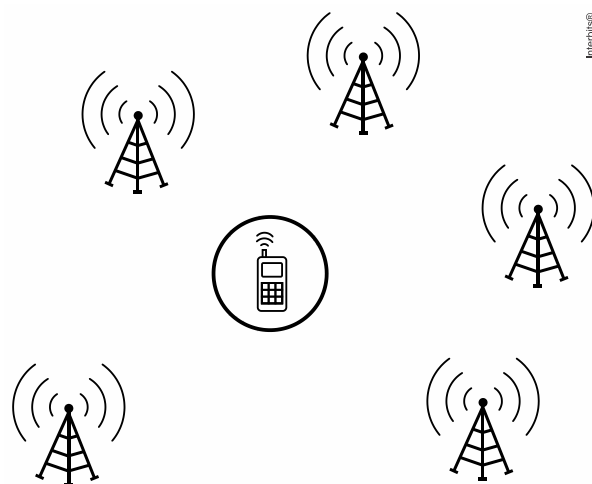

Considerando que as torres e o celular são puntiformes e que estão sob o mesmo plano, qual o número mínimo de torres necessárias para se localizar a posição do telefone celular que originou a ligação?

- a) Uma.
- b) Duas.
- c) Três.
- d) Quatro.
- e) Cinco.

50. (Enem PPL) Em altos-fornos siderúrgicos, as temperaturas acima de $600\text{ }^{\circ}\text{C}$ são mensuradas por meio de pirômetros óticos. Esses dispositivos apresentam a vantagem de medir a temperatura de um objeto aquecido sem necessidade de contato. Dentro de um pirômetro ótico, um filamento metálico é aquecido pela passagem de corrente elétrica até que sua cor seja a mesma que a do objeto aquecido em observação. Nessa condição, a temperatura conhecida do filamento é idêntica à do objeto aquecido em observação.

Disponível em: www.if.usp.br. Acesso em: 4 ago. 2012 (adaptado).

A propriedade da radiação eletromagnética avaliada nesse processo é a

- a) amplitude.
- b) coerência.
- c) frequência.
- d) intensidade.
- e) velocidade.

51. (Enem) A radiação ultravioleta (UV) é dividida, de acordo com três faixas de frequência, em UV-A, UV-B e UV-C, conforme a figura.

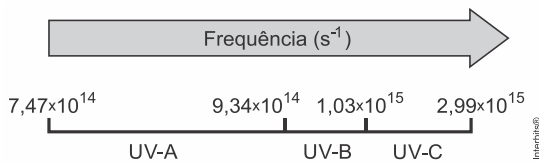

Para selecionar um filtro solar que apresente absorção máxima na faixa UV-B, uma pessoa analisou os espectros de absorção da radiação UV de cinco filtros solares:

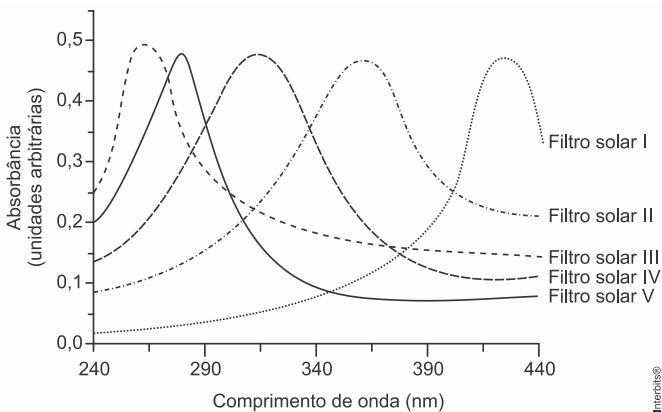

Considere:

velocidade da luz $= 3,0 \times 10^8 \text{ m/s}$ e $1 \text{ nm} = 1,0 \times 10^{-9} \text{ m}$.

O filtro solar que a pessoa deve selecionar é o

- a) V.
- b) IV.
- c) III.
- d) II.
- e) I.

52. (Enem PPL) Em uma flauta, as notas musicais possuem frequências e comprimentos de onda (λ) muito bem definidos. As figuras mostram esquematicamente um tubo de comprimento L , que representa de forma simplificada uma flauta, em que estão representados: em A o primeiro harmônico de uma nota musical (comprimento de onda λ_A), em B seu segundo harmônico (comprimento de onda λ_B) e em C o seu terceiro harmônico (comprimento de onda λ_C), onde $\lambda_A > \lambda_B > \lambda_C$.

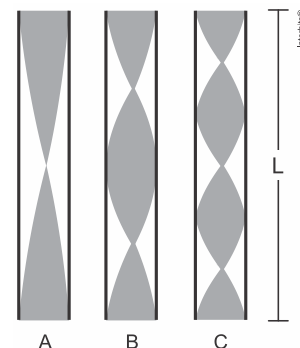

Em função do comprimento do tubo, qual o comprimento de onda da oscilação que forma o próximo harmônico?

- a) $\frac{L}{4}$
- b) $\frac{L}{5}$
- c) $\frac{L}{2}$
- d) $\frac{L}{8}$
- e) $\frac{6L}{8}$

53. (Enem PPL) A figura representa uma embalagem cartonada e sua constituição em multicamadas. De acordo com as orientações do fabricante, essas embalagens não devem ser utilizadas em fornos micro-ondas.



NASCIMENTO, R. M. M. et al. Embalagem cartonada longa vida: lixo ou luxo? *Química Nova na Escola*, n. 25, maio 2007 (adaptado).

A restrição citada deve-se ao fato de a

- embalagem aberta se expandir pela pressão do vapor formado em seu interior.
- Camada de polietileno se danificar, colocando o alumínio em contato com o alimento.
- fina camada de alumínio blindar a radiação, não permitindo que o alimento se aqueça.
- absorção de radiação pelo papel, que se aquece e pode levar à queima da camada de polietileno.
- geração de centelhas na camada de alumínio, que pode levar à queima da camada de papel e de polietileno.

54. (Enem PPL) Durante uma aula experimental de física, os estudantes construíram um sistema ressonante com pêndulos simples. As características de cada pêndulo são apresentadas no quadro. Inicialmente, os estudantes colocaram apenas o pêndulo A para oscilar.

Pêndulo	Massa	Comprimento do barbante
A	M	L
1	M	L
2	$\frac{M}{2}$	2L
3	2M	$\frac{L}{2}$
4	$\frac{M}{2}$	$\frac{L}{2}$
5	2M	L

Quais pêndulos, além desse, passaram também a oscilar?

- 1, 2, 3, 4 e 5.
- 1, 2 e 3.
- 1 e 4.
- 1 e 5.
- 3 e 4.

55. (Enem) Certos tipos de superfícies na natureza podem refletir luz de forma a gerar um efeito de arco-íris. Essa característica é conhecida como iridescência e ocorre por causa do fenômeno da interferência de película fina. A figura ilustra o esquema de uma fina camada iridescente de óleo sobre uma poça d'água. Parte do feixe de luz branca incidente (1) reflete na interface ar/óleo e sofre inversão de fase (2), o que equivale a uma mudança de meio comprimento de onda. A parte refratada do feixe (3) incide na interface óleo/água e sofre reflexão sem inversão de fase (4). O observador indicado enxergará aquela região do filme com coloração equivalente à do comprimento de onda que sofre interferência completamente construtiva entre os raios (2) e (5), mas essa condição só é possível para uma espessura mínima da película. Considere que o caminho percorrido em (3) e (4) corresponde ao dobro da espessura E da película de óleo.

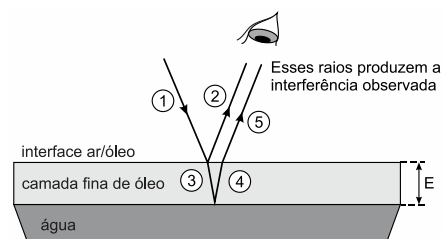

Disponível em: <http://2011.igem.org>, Acesso em: 18 nov. 2014 (adaptado).

Expressa em termos do comprimento de onda (λ), a espessura mínima é igual a

- a) $\frac{\lambda}{4}$.
- b) $\frac{\lambda}{2}$.
- c) $\frac{3\lambda}{4}$.
- d) λ .
- e) 2λ .

56. (Enem) Ao ouvir uma flauta e um piano emitindo a mesma nota musical, consegue-se diferenciar esses instrumentos um do outro.

Essa diferenciação se deve principalmente ao(a)

- a) intensidade sonora do som de cada instrumento musical.
- b) potência sonora do som emitido pelos diferentes instrumentos musicais.
- c) diferente velocidade de propagação do som emitido por cada instrumento musical
- d) timbre do som, que faz com que os formatos das ondas de cada instrumento sejam diferentes.
- e) altura do som, que possui diferentes frequências para diferentes instrumentos musicais.

GABARITO							
01	B	15	D	29	D	43	A
02	D	16	B	30	A	44	B
03	B	17	A	31	B	45	B
04	B	18	C	32	D	46	E
05	B	19	C	33	B	47	C
06	C	20	C	34	D	48	D
07	D	21	B	35	D	49	C
08	C	22	B	36	A	50	C
09	E	23	B	37	E	51	B
10	B	24	C	38	C	52	C
11	C	25	C	39	D	53	E
12	C	26	A	40	A	54	D
13	A	27	E	41	D	55	A
14	A	28	A	42	C	56	D